

KÄRCHER

makes a difference

IV 60/30



Deutsch	3
English	11
Français	19
Italiano	27
Nederlands	35
Español	43
Português	51
Dansk	59
Norsk	67
Svenska	75
Suomi	83
Ελληνικά	91
Türkçe	99
Русский	107
Magyar	115
Čeština	123
Slovenščina	131
Polski	139
Românește	147
Slovenčina	155
Hrvatski	163
Srpski	171
Български	179
Eesti	187
Latviešu	195
Lietuviškai	203
Українська	211

Register and win!
www.kärcher.com/register-and-win



EAC

001



59650160 10/15



Lesen Sie vor der ersten Benutzung Ihres Gerätes diese Originalbetriebsanleitung, handeln Sie danach und bewahren Sie diese für späteren Gebrauch oder für Nachbesitzer auf.

- Vor erster Inbetriebnahme Sicherheitshinweise Nr. 5.956-249 unbedingt lesen!
- Bei Nichtbeachtung der Betriebsanleitung und der Sicherheitshinweise können Schäden am Gerät und Gefahren für den Bediener und andere Personen entstehen.
- Bei Transportschaden sofort Händler informieren.

Inhaltsverzeichnis

Umweltschutz	DE	1
Gefahrenstufen	DE	1
Bestimmungsgemäße Verwendung	DE	2
Symbole auf dem Gerät	DE	2
Sicherheitshinweise	DE	2
Geräteelemente	DE	3
Inbetriebnahme	DE	4
Bedienung	DE	4
Außerbetriebnahme	DE	4
Transport	DE	5
Lagerung	DE	5
Pflege und Wartung	DE	5
Hilfe bei Störungen	DE	6
Garantie	DE	6
Zubehör und Ersatzteile	DE	6
EG-Konformitätserklärung	DE	7
Technische Daten	DE	8

Umweltschutz

	Die Verpackungsmaterialien sind recyclebar. Bitte werfen Sie die Verpackungen nicht in den Hausmüll, sondern führen Sie diese einer Wiederverwertung zu.
	Altgeräte enthalten wertvolle recyclingfähige Materialien, die einer Verwertung zugeführt werden sollten. Batterien, Öl und ähnliche Stoffe dürfen nicht in die Umwelt gelangen. Bitte entsorgen Sie Altgeräte deshalb über geeignete Sammelsysteme.

Hinweise zu Inhaltsstoffen (REACH)

Aktuelle Informationen zu Inhaltsstoffen finden Sie unter:

www.kaercher.de/REACH

Gefahrenstufen

⚠ GEFAHR

Hinweis auf eine unmittelbar drohende Gefahr, die zu schweren Körperverletzungen oder zum Tod führt.

⚠ WARNUNG

Hinweis auf eine möglicherweise gefährliche Situation, die zu schweren Körperverletzungen oder zum Tod führen kann.

⚠ VORSICHT

Hinweis auf eine möglicherweise gefährliche Situation, die zu leichten Verletzungen führen kann.

ACHTUNG

Hinweis auf eine möglicherweise gefährliche Situation, die zu Sachschäden führen kann.

Bestimmungsgemäße Verwendung

⚠ **WARNUNG**

Das Gerät ist nicht für die Absaugung gesundheitsschädlicher Stäube geeignet.

- Dieses Gerät ist nur zur Trockenanwendung bestimmt und darf nicht im Freien unter nassen Bedingungen verwendet oder aufbewahrt werden.
- Dieses Gerät ist für den industriellen Gebrauch geeignet.
- Jeglicher anderer Gebrauch wird als unsachgemäß angesehen.

Symbole auf dem Gerät



⚠ **WARNUNG**

Quetschgefahr beim Einsetzen und Verriegeln des Sauggutbehälters

Während der Verriegelung keinesfalls die Hände zwischen Sauggutbehälter und Sauger halten oder in die Nähe der Führungsbolzen hineinstecken.

Den Sauggutbehälter durch Betätigung des entsprechenden Hebels mit beiden Händen verriegeln!

Sicherheitshinweise

- Gerät bei Beendigung der Arbeit ausschalten und Netzstecker ziehen.

⚠ **GEFAHR**

Sicherheitsbestimmungen für die aufzusaugenden Materialien beachten. In sachgemäßem/unsachgemäßem Betrieb können Teile (z.B. Ausblasöffnung) des Industriestaubsaugers bis zu 95 °C annehmen.

Im Notfall

- Im Notfall (z.B. beim Einsaugen brennbarer Materialien, bei Kurzschluss oder anderen elektrischen Fehlern) Gerät ausschalten und Netzstecker ziehen.

Geräteelemente

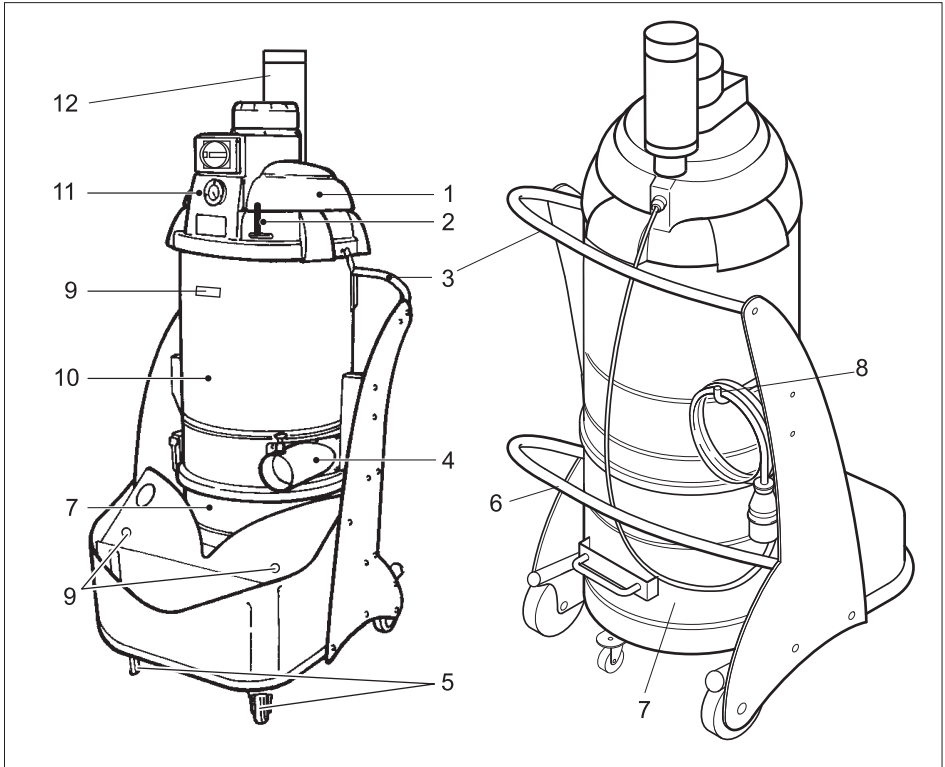

- 1 Saugkopf
- 2 Hebel Filterreinigung
- 3 Schubbügel
- 4 Anschlussstutzen für Zubehör
- 5 Lenkrollen mit Feststellbremse
- 6 Hebel für Entriegelung Sauggutbehälter
- 7 Sauggutbehälter (Option)
- 8 Kabel-Aufbewahrungshaken
- 9 Zubehörhalterung
- 10 Filterkammer
- 11 Bedienpult
- 12 Schalldämpfer

Bedienpult

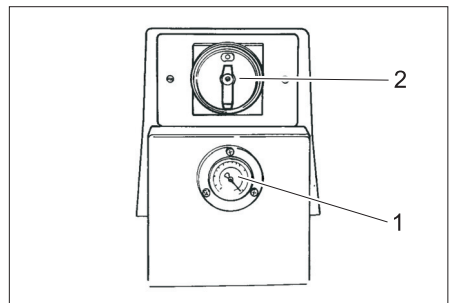

- 1 Manometer
- 2 Ein-/Aus Schalter

Inbetriebnahme

- Das Gerät in Arbeitsposition bringen, wenn nötig mit Feststellbremsen sichern.
- Saugschlauch in den Saugschlauchanschluss einstecken.
- Gewünschtes Zubehör auf den Saugschlauch aufstecken.
- Sicherstellen, dass der Sauggutbehälter ordnungsgemäß eingesetzt ist.

Bedienung

- Gerätestecker in Netzsteckdose einstecken.
- Gerät einschalten mit EIN/AUS-Schalter.

Saugleistungsüberwachung

An der Frontseite des Gerätes ist ein Manometer vorhanden, das den Saugunterdruck innerhalb des Gerätes anzeigt. Sinkt der Saugunterdruck unter - 0,16 bar (- 16 kPa), muss das Gerät ausgeschaltet und der Filter gereinigt werden.

- Gerät am EIN/AUS-Schalter ausschalten.
- Filter reinigen (siehe Kapitel „Filter reinigen“).

Trockensaugen

ACHTUNG

Beim Wechsel von Nass- auf Trockensaugen beachten:

Saugen von trockenem Staub bei nassem Filterelement setzt den Filter zu und kann ihn unbrauchbar machen.

- Nassen Filter vor Benutzung gut trocknen oder durch trockenen ersetzen.
- Bei Bedarf Filter wechseln, wird unter Punkt "Pflege und Wartung" beschrieben.

Nasssaugen (Option)

Hinweis: Nasssaugen ist nur bei Verwendung des Sauggutbehälters für Nasssaugen zulässig. Der im Behälter für Nasssaugen vorhandene Schwimmer unterbricht den Saugstrom, wenn der maximale Füllstand erreicht ist.

Wird der Saugstrom durch den Schwimmer unterbrochen:

- Gerät am EIN/AUS-Schalter ausschalten.
- Flüssigkeit durch Öffnen des Ablassventils am Behälterboden ablassen.

Außerbetriebnahme

- Gerät am EIN/AUS-Schalter ausschalten.
- Zubehör abmontieren und bei Bedarf mit Wasser ausspülen und trocknen.
- Sauggutbehälter entleeren (siehe Kapitel „Sauggutbehälter entleeren“).
- Gerät innen und außen durch Absaugen und Abwischen mit einem feuchten Tuch reinigen.

Sauggutbehälter entleeren

- Gerät ausschalten und mittels der Feststellbremsen an den Lenkrollen sichern.

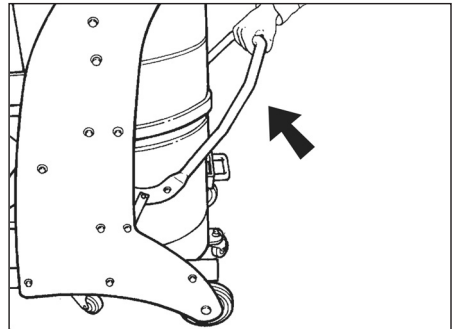

- Sauggutbehälter an der Entriegelung nach oben öffnen (siehe Grafik).

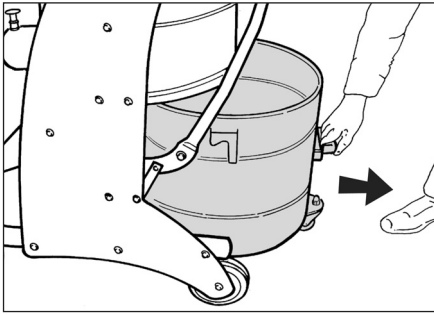

- Den Sauggutbehälter aus dem Gerät an dem hierfür vorgesehenen Griff herausziehen.

Hinweis: Der Sauggutbehälter muss entleert werden, wenn er bis ca. 3 cm unter dem oberen Rand gefüllt ist.

- Den Sauggutbehälter entleeren und in umgekehrter Reihenfolge wieder in das Gerät einsetzen.

Staubsammelbeutel

Zur staubfreien Entleerung des Gerätes kann in den Sauggutbehälter ein Staub-sammelbeutel eingelegt werden:

- Staub-sammelbeutel in den Behälter einsetzen und sorgfältig an die Behälterwand anlegen.
- Beutelrand über den Rand des Sauggutbehälters nach außen stülpen.
- Sauggutbehälter in das Gerät einsetzen.
- Nach Betriebsende Staub-sammelbeutel verschließen und aus dem Sauggutbehälter herausnehmen.
- Staub-sammelbeutel samt Inhalt gemäß den geltenden gesetzlichen Vorschriften entsorgen.

Transport

⚠ VORSICHT

Verletzungs- und Beschädigungsgefahr! Gewicht des Gerätes beim Transport beachten.

- Feststellbremsen lösen und Gerät am Schubbügel schieben.
- Beim Transport in Fahrzeugen Gerät nach den jeweils gültigen Richtlinien gegen Rutschen und Kippen sichern.

Lagerung

⚠ VORSICHT

Verletzungs- und Beschädigungsgefahr! Gewicht des Gerätes bei Lagerung beachten.

Dieses Gerät darf nur in Innenräumen gelagert werden.

Pflege und Wartung

⚠ GEFAHR

Verletzungsgefahr durch unabsichtlich anlaufendes Gerät und elektrischen Schlag. Vor allen Arbeiten am Gerät, Gerät ausschalten und Netzstecker ziehen.

Filter reinigen

- Hebel Filterreinigung mehrmals hin- und herbewegen.

Bringt diese Reinigung keine Verbesserung, kann der Filter entnommen und gewaschen oder ersetzt werden (siehe Kapitel „Filter wechseln/ersetzen“).

Filter wechseln/ersetzen

- Das Gerät am EIN/AUS-Schalter ausschalten und vom Netz trennen.

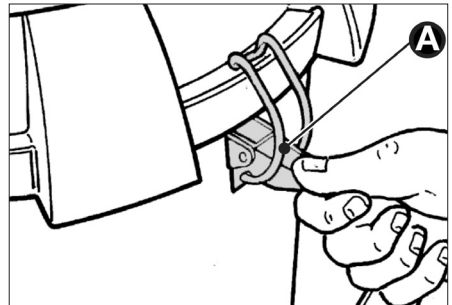

- Verschlüsse (A) beidseitig öffnen.
- Saugkopf abnehmen. Darauf achten, dass das Netzkabel nicht beschädigt wird.

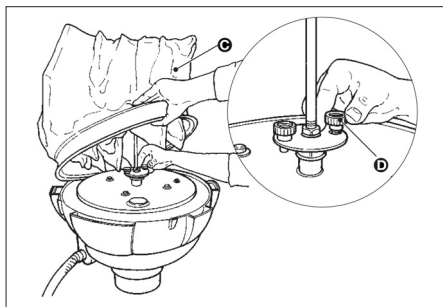

- ➔ Filter (C) anheben und die beiden Schrauben (D) abschrauben. Filter entfernen.
- ➔ Befestigungsschelle lösen und Filter aus Einsatz trennen.
- ➔ Den neuen Filter in umgekehrter Reihenfolge einsetzen und sichern.

Hilfe bei Störungen

⚠ GEFAHR

Verletzungsgefahr durch unabsichtlich anlaufendes Gerät und elektrischen Schlag. Vor allen Arbeiten am Gerät, Gerät ausschalten und Netzstecker ziehen.

⚠ GEFAHR

Alle Prüfungen und Arbeiten an elektrischen Teilen vom Fachmann ausführen lassen.

Motor (Saugturbine) läuft nicht an

Keine elektrische Spannung.

- ➔ Steckdose und Sicherung der Stromversorgung überprüfen.
- ➔ Netzkabel und Netzstecker des Gerätes überprüfen.

Motorschutzschalter hat ausgelöst.

- ➔ Schalter zurückstellen.

Saugkraft lässt allmählich nach

Filter, Düse, Saugschlauch oder Saugrohr verstopft.

- ➔ Überprüfen, Zubehör reinigen, evtl. Filter austauschen.

Staubaustritt beim Saugen

Filter nicht richtig befestigt oder defekt.

- ➔ Filtersitz überprüfen bzw. austauschen.

Manometer zeigt einen Saugunterdruck unter - 0,16 bar (- 16 kPa) an

Filter verstopft.

- ➔ Gerät ausschalten, Filter reinigen oder neuen Filter einsetzen.

Kundendienst

Kann die Störung nicht behoben werden, muss das Gerät vom Kundendienst überprüft werden.

Garantie

In jedem Land gelten die von unserer zuständigen Vertriebsgesellschaft herausgegebenen Garantiebedingungen. Etwaige Störungen an Ihrem Zubehör beseitigen wir innerhalb der Garantiefrist kostenlos, sofern ein Material- oder Herstellungsfehler die Ursache sein sollte. Im Garantiefall wenden Sie sich bitte mit Kaufbeleg an Ihren Händler oder die nächste autorisierte Kundendienststelle.

Zubehör und Ersatzteile

- Es dürfen nur Zubehör und Ersatzteile verwendet werden, die vom Hersteller freigegeben sind. Original-Zubehör und Original-Ersatzteile bieten die Gewähr dafür, dass das Gerät sicher und störungsfrei betrieben werden kann.
- Eine Auswahl der am häufigsten benötigten Ersatzteile finden Sie am Ende der Betriebsanleitung.
- Weitere Informationen über Ersatzteile erhalten Sie unter www.kaercher.com im Bereich Service.

Zubehör	Bestellnummer
Filter	6.906-341.0
Staubsammelbeutel Papier	6.904-346.0
Staubsammelbeutel PE	6.904-348.0

EG-Konformitätserklärung

Hiermit erklären wir, dass die nachfolgend bezeichnete Maschine aufgrund ihrer Konzipierung und Bauart sowie in der von uns in Verkehr gebrachten Ausführung den einschlägigen grundlegenden Sicherheits- und Gesundheitsanforderungen der EG-Richtlinien entspricht. Bei einer nicht mit uns abgestimmten Änderung der Maschine verliert diese Erklärung ihre Gültigkeit.

Produkt: Nass- und Trockensauger
Typ: 1.573-xxx

Einschlägige EG-Richtlinien

2006/42/EG (+2009/127/EG)

2004/108/EG

Angewandte harmonisierte Normen

EN 55014-1: 2006+A1: 2009+A2: 2011

EN 55014-2: 1997+A1: 2001+A2: 2008

EN 60335-1

EN 60335-2-69

EN 61000-3-2: 2006+A1: 2009+A2: 2009

EN 61000-3-3: 2013

EN 62233: 2008

Angewandte nationale Normen

-

5.957-812

Die Unterzeichnenden handeln im Auftrag und mit Vollmacht der Geschäftsführung.



H. Jenner
CEO



S. Reiser
Head of Approbation

Dokumentationsbevollmächtigter:
S. Reiser

Alfred Kärcher GmbH & Co. KG
Alfred-Kärcher-Str. 28 - 40
71364 Winnenden (Germany)
Tel.: +49 7195 14-0
Fax: +49 7195 14-2212

Winnenden, 2015/10/01

Technische Daten

		IV 60/30
Netzspannung	V	400
Frequenz	Hz	3~ 50
Leistung	W	3000
Behälterinhalt	l	60
Luftmenge	l/s	64
Unterdruck * mit Druckbegrenzungsventil	kPa (mbar)	22,0 (220)
Filterfläche	m ²	2,2
Schutzklasse	--	I
Schutzart	--	IPX4
Länge x Breite x Höhe	mm	870 x 640 x 1650
Typisches Betriebsgewicht	kg	96
Umgebungstemperatur	°C	-10...+40
Relative Luftfeuchtigkeit	%	30...90
Ermittelte Werte gemäß EN 60335-2-69		
Schalldruckpegel L _{pA}	dB(A)	75
Unsicherheit K _{pA}	dB(A)	1
Hand-Arm Vibrationswert	m/s ²	<2,5
Unsicherheit K	m/s ²	0,2
Netzkabel	H07RN-F 4x2,5 mm ²	
	Teile-Nr.	Kabellänge
EU	6.649-317.0	8 m



Please read and comply with these original instructions prior to the initial operation of your appliance and store them for later use or subsequent owners.

- Before first start-up it is definitely necessary to read the safety indications Nr. 5.956-249!
- The non-compliance of the operating and safety instructions may lead to damages of the appliance and to dangers for the operator and other persons.
- In case of transport damage inform vendor immediately.

Contents

Environmental protection	EN	1
Danger or hazard levels	EN	1
Proper use	EN	2
Symbols on the machine.	EN	2
Safety instructions.	EN	2
Device elements	EN	3
Start up	EN	4
Operation	EN	4
Shutting down	EN	4
Transport.	EN	5
Storage	EN	5
Care and maintenance	EN	5
Troubleshooting	EN	6
Warranty	EN	6
Accessories and Spare Parts	EN	7
EC Declaration of Conformity	EN	7
Technical specifications	EN	8

Environmental protection

	The packaging material can be recycled. Please do not throw the packaging material into household waste; please send it for recycling.
	Old appliances contain valuable materials that can be recycled; these should be sent for recycling. Batteries, oil, and similar substances must not enter the environment. Please dispose of your old appliances using appropriate collection systems.

Notes about the ingredients (REACH)

You will find current information about the ingredients at:

www.kaercher.com/REACH

Danger or hazard levels

⚠ DANGER

Pointer to immediate danger, which leads to severe injuries or death.

⚠ WARNING

Pointer to a possibly dangerous situation, which can lead to severe injuries or death.

⚠ CAUTION

Pointer to a possibly dangerous situation, which can lead to minor injuries.

ATTENTION

Pointer to a possibly dangerous situation, which can lead to property damage.

Proper use

⚠ WARNING

The appliance is not suitable for vacuuming dust which endangers health.

- This appliance is designed only for dry applications and should not be used or stored in the open under moist conditions.
- This appliance is suitable for industrial use.
- Any other use other than the specified one will be treated as improper use of the appliance.

Symbols on the machine



⚠ WARNING

Danger of crushing while inserting and locking the vacuuming material container.

Never hold your hands between the vacuuming material container and the vacuum cleaner or put them near the guide bolts while locking. Lock the vacuuming material container by pressing the respective lever with both the hands!

Safety instructions

→ Switch off the appliance after completing work and pull the mains plug.

⚠ DANGER

Please follow the safety regulations applicable to the materials to be sucked in. During proper/improper use, the parts (such as exhaust opening) of the industrial vacuum cleaner can tolerate a maximum of 95 °C.

In Emergency

→ In case of emergency (e.g. when sucking in combustible materials, in case of a short-circuit or some other electrical defect), switch off the appliance and pull the mains plug.

Device elements

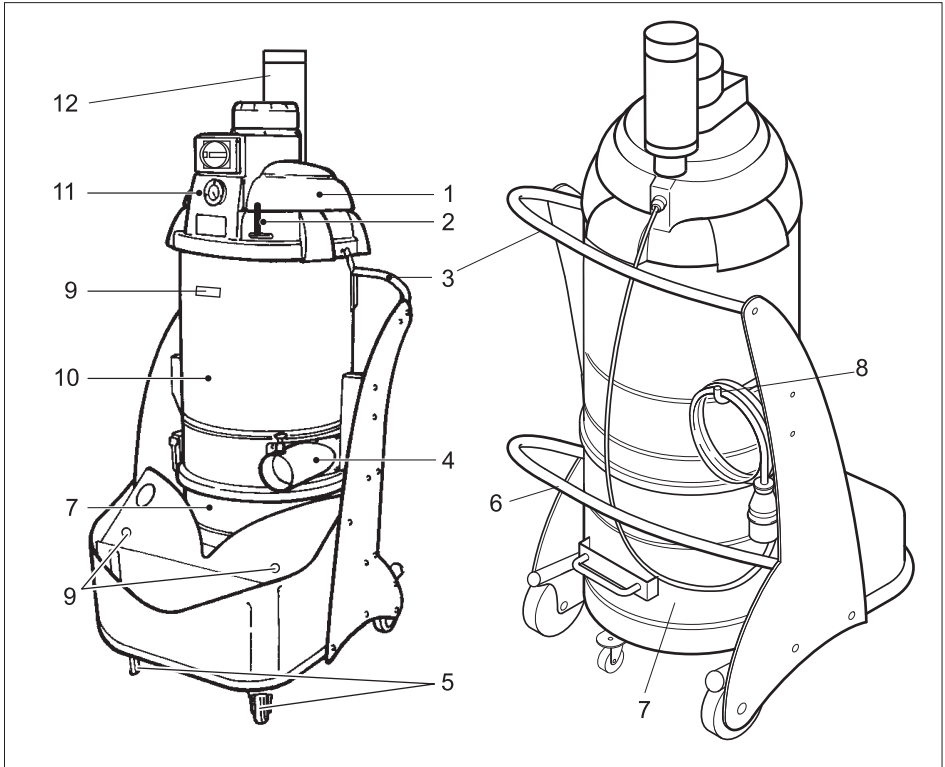

- 1 Suction head
- 2 Lever for filter cleaning
- 3 Push handle
- 4 Connection neck for accessories
- 5 Guiding rolls with fixed position brake
- 6 Lever for unlocking the vacuuming material container
- 7 Vacuumed material container (option)
- 8 Cable storage hook
- 9 Accessories compartment
- 10 Filter chamber
- 11 Operator console
- 12 Muffler

Operator console

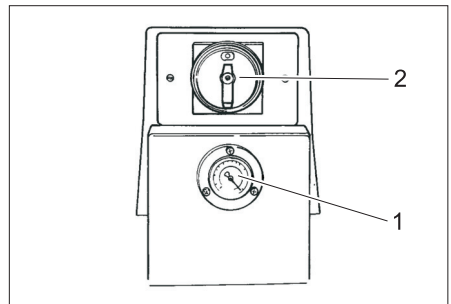

- 1 Manometer
- 2 ON/OFF switch

Start up

- Bring the appliance to working position - secure it, if required, with parking brakes.
- Insert the suction hose into the suction hose connection.
- Attach the desired accessories to the suction hose.
- Ensure that the vacuum material container has been inserted properly.

Operation

- Insert the appliance plug into the mains socket.
- Switch on the appliance using the ON/OFF switch.

Monitoring the suction performance

There is a manometer on the front side of the appliance; this indicates the suction under-pressure in the device. If the under or negative pressure falls below -0.16 bar (-16 kPa), then you must switch off the appliance and clean the filter.

- Switch off the appliance using the On/Off switch.
- Clean the filter (see chapter "Cleaning the filter").

Dry vacuum cleaning

ATTENTION

Please note the following when switching from wet to dry vacuum cleaning:

If you vacuum dry dust while the filter element is still wet the filter will become obstructed and may be damaged beyond repair.

- Dry the wet filter properly before use or replace it with a dry one.
- Change the filter, if required, according to instructions under the section "Maintenance and Care".

Wet suction (optional)

Note: Wet vacuum cleaning is only permitted when using the vacuuming cleaner waste container for wet vacuum cleaning. The floater switch in the container for wet vacuuming interrupts the suction flow when the maximum filling level is reached.

When the suction flow is interrupted by the floater switch:

- Switch off the appliance using the On/Off switch.
- Drain off the liquids by opening the drain valve located at the base of the container.

Shutting down

- Switch off the appliance using the On/Off switch.
- If necessary, dismantle the accessory and rinse it with water and let dry.
- Empty the vacuuming material container (refer chapter "Emptying vacuuming material container").
- Vacuum and wipe the appliance inside and outside with a damp cloth.

Emptying the vacuuming material container

- Switch off the appliance and secure it using the parking brakes at the guide rollers.

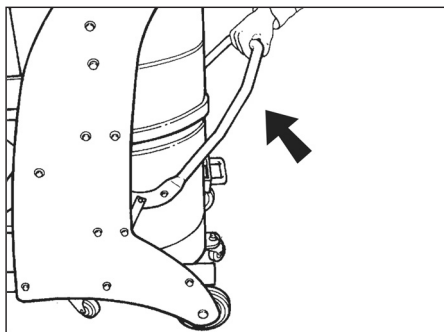

- Open the vacuuming material container upward at the lock (see figure).

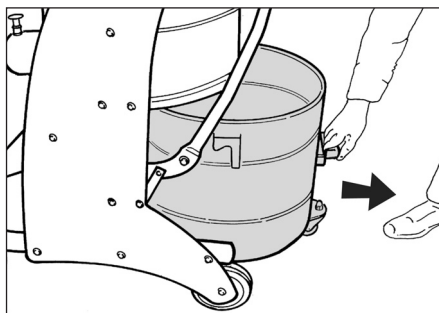

- Pull out the vacuuming material container from the appliance using the handle that has been provided for the purpose.

Note: The vacuuming material container must be emptied if it is filled to approx. 3 cm below the upper edge.

- Empty the vacuuming material container and insert it back into the appliance using the reverse sequence.

Dust collection bag

You can insert a dust collector in the vacuuming material container to empty the appliance without causing dust.

- Insert the dust collection bag into the container and attach it carefully to the container wall.
- Put over the edge of the bag over the rim of the vacuuming material container.
- Insert the vacuuming material container back into the appliance.
- After finishing use, close the dust collection bag and remove it from the vacuuming material container.
- Dispose off the dust collection bag with its contents according to the applicable regulations.

Transport

⚠ CAUTION

Risk of injury and damage! Observe the weight of the appliance when you transport it.

- Release the park brakes and push the appliance by the push handle.
- When transporting in vehicles, secure the appliance according to the guidelines from slipping and tipping over.

Storage

⚠ CAUTION

Risk of injury and damage! Note the weight of the appliance in case of storage.

This appliance must only be stored in interior rooms.

Care and maintenance

⚠ DANGER

Risk of injury by inadvertent startup of appliance and electrical shock.

First pull out the plug from the mains before carrying out any tasks on the machine.

Cleaning the filter

- Move the lever for cleaning the filter back and forth a couple of times. If this cleaning does not lead to improvement, the filter can be removed and washed or replaced (see Chapter "Exchanging/replacing the filter").

Changing/ replacing filter

- Switch off the appliance using the ON/OFF switch and separate it from the mains.

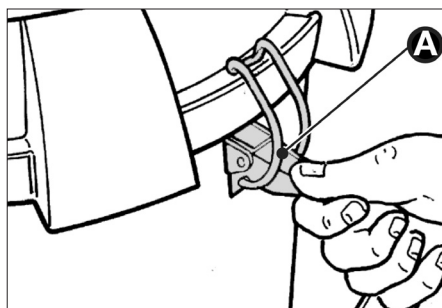

- Open the locks (A) on both the sides.
- Remove the suction head. Ensure that the mains cable is not damaged.

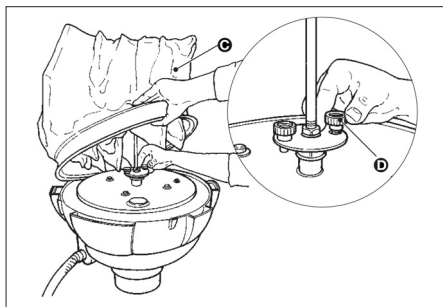

- Lift filter (C) and unscrew the two screws (D). Remove the filter.
- Loosen the fastening clams and separate the filter from its insert.
- Insert and secure the new filter in the reverse sequence of steps.

Troubleshooting

⚠ DANGER

Risk of injury by inadvertent startup of appliance and electrical shock.

First pull out the plug from the mains before carrying out any tasks on the machine.

⚠ DANGER

Have all checks and works on electrical parts performed by an expert.

Motor (suction turbine) does not start

No electrical voltage.

- Check the receptacle and the fuse of the power supply.
- Check the power cable and the power plug of the device.

Protective motor switch was triggered.

- Reset switch.

Suction capacity decreases slowly

Filter, nozzle, suction hose or suction pipe may be blocked.

- Check, clean the accessories, replace the filter, if required.

Dust comes out during the vacuuming

Filter has not been fastened correctly or is defective.

- Check to see if filter is sitting properly; replace if required.

Manometer indicates a negative suction pressure below -0.16 bar (-16 kPa)

Filter is blocked.

- Switch off the appliance, clean the filter or insert a new filter.

Customer Service

If malfunction can not be fixed, the device must be checked by customer service.

Warranty

The warranty terms published by our competent sales company are applicable in each country. We will repair potential failures of your accessory within the warranty period free of charge, provided that such failure is caused by faulty material or defects in fabrication. In the event of a warranty claim please contact your dealer or the nearest authorized Customer Service center. Please submit the proof of purchase.

Accessories and Spare Parts

- Only use accessories and spare parts which have been approved by the manufacturer. The exclusive use of original accessories and original spare parts ensures that the appliance can be operated safely and trouble free.
- At the end of the operating instructions you will find a selected list of spare parts that are often required.
- For additional information about spare parts, please go to the Service section at www.kaercher.com.

Accessories	Order number
Filter	6.906-341.0
Paper dust collection bag	6.904-346.0
PE dust collection bag	6.904-348.0

EC Declaration of Conformity

We hereby declare that the machine described below complies with the relevant basic safety and health requirements of the EU Directives, both in its basic design and construction as well as in the version put into circulation by us. This declaration shall cease to be valid if the machine is modified without our prior approval.

Product: Wet and dry vacuum cleaner
Type: 1.573-xxx

Relevant EU Directives

2006/42/EC (+2009/127/EC)

2004/108/EC

Applied harmonized standards

EN 55014-1: 2006+A1: 2009+A2: 2011

EN 55014-2: 1997+A1: 2001+A2: 2008

EN 60335-1

EN 60335-2-69

EN 61000-3-2: 2006+A1: 2009+A2: 2009

EN 61000-3-3: 2013

EN 62233: 2008

Applied national standards

-

5.957-812

The undersigned act on behalf and under the power of attorney of the company management.



H. Jenner
CEO



S. Reiser
Head of Approbation

Authorised Documentation Representative
S. Reiser

Alfred Kärcher GmbH Co. KG
Alfred-Kärcher-Str. 28 - 40
71364 Winnenden (Germany)
Phone: +49 7195 14-0
Fax: +49 7195 14-2212

Winnenden, 2015/10/01

Technical specifications

		IV 60/30
Mains voltage	V	400
Frequency	Hz	3~ 50
Power	W	3000
Container capacity	l	60
Air quantity	l/s	64
Under-pressure * with pressure limiting valve	kPa (mbar)	22,0 (220)
Filter area	m ²	2,2
Protective class	--	I
Type of protection	--	IPX4
Length x width x height	mm	870 x 640 x 1650
Typical operating weight	kg	96
Ambient temperature	°C	-10...+40
Relative air humidity	%	30...90
Values determined to EN 60335-2-69		
Sound pressure level L _{pA}	dB(A)	75
Uncertainty K _{pA}	dB(A)	1
Hand-arm vibration value	m/s ²	<2,5
Uncertainty K	m/s ²	0,2
Power cord	H07RN-F 4x2,5 mm ²	
	Part no.:	Cable length
EU	6.649-317.0	8 m



Lire ce manuel d'utilisation original avant la première utilisation de votre appareil, le respecter et le conserver pour une utilisation ultérieure ou pour le futur propriétaire.

- Avant la première mise en service, vous devez impérativement avoir lu les consignes de sécurité N° 5.956-249 !
- En cas de non-respect des instructions de service et des consignes de sécurité, l'appareil risque de subir des dommages matériels et l'utilisateur ainsi que toute tierce personne sont exposés à des dangers potentiels.
- Contactez immédiatement le revendeur en cas d'avarie de transport.

Table des matières

Protection de l'environnement	FR	1
Niveaux de danger	FR	1
Utilisation conforme	FR	2
Symboles sur l'appareil	FR	2
Consignes de sécurité	FR	2
Éléments de l'appareil	FR	3
Mise en service	FR	4
Utilisation	FR	4
Mise hors service	FR	4
Transport	FR	5
Entreposage	FR	5
Entretien et maintenance	FR	5
Assistance en cas de panne	FR	6
Garantie	FR	6
Accessoires et pièces de rechange	FR	7
Déclaration de conformité CE	FR	7
Caractéristiques techniques	FR	8

Protection de l'environnement



Les matériaux constitutifs de l'emballage sont recyclables. Ne pas jeter les emballages dans les ordures ménagères, mais les remettre à un système de recyclage.



Les appareils usés contiennent des matériaux précieux recyclables lesquels doivent être apportés à un système de recyclage. Il est interdit de jeter les batteries, l'huile et les substances similaires dans l'environnement. Pour cette raison, utiliser des systèmes de collecte adéquats afin d'éliminer les appareils hors d'usage.

Instructions relatives aux ingrédients (REACH)

Les informations actuelles relatives aux ingrédients se trouvent sous :

www.kaercher.com/REACH

Niveaux de danger

⚠ **DANGER**

Signale la présence d'un danger imminent entraînant de graves blessures corporelles et pouvant avoir une issue mortelle.

⚠ **AVERTISSEMENT**

Signale la présence d'une situation éventuellement dangereuse pouvant entraîner de graves blessures corporelles et même avoir une issue mortelle.

⚠ **PRÉCAUTION**

Remarque relative à une situation potentiellement dangereuse pouvant entraîner des blessures légères.

ATTENTION

Remarque relative à une situation éventuellement dangereuse pouvant entraîner des dommages matériels.

Utilisation conforme

⚠ **AVERTISSEMENT**

Cet appareil n'est pas conçu pour aspirer des poussières nocives.

- Cet appareil est destiné pour l'utilisation à sec et ne peut être utilisé ou gardé à l'air libre sous des conditions humides.
- Cet appareil est approprié pour l'utilisation industrielle.
- Chaque autre utilisation est considéré comme incorrecte.

Symboles sur l'appareil



⚠ **AVERTISSEMENT**

Risque d'écrasement en posant et déverrouillant la poubelle

Ne pas mettre les mains entre la poubelle et l'aspirateur ou à la proximité du boulon-guide pendant le déverrouillage. Déverrouiller la poubelle avec les deux mains en actionnant le levier correspondant!

Consignes de sécurité

→ Mettre l'appareil hors service à la fin du travail et débrancher la fiche secteur.

⚠ **DANGER**

Respecter les directives de sécurité pour les matériaux devant être aspirés. Durant l'utilisation correcte/incorrecte, certaines pièces de l'aspirateur industriel, telles que l'orifice de purge, peuvent atteindre des températures de 95 °C.

En cas d'urgence

→ En cas d'urgence (par exemple aspiration de matériaux inflammables, court-circuit ou autres défauts électriques), il faut mettre l'appareil hors service et débrancher la fiche de secteur.

Éléments de l'appareil

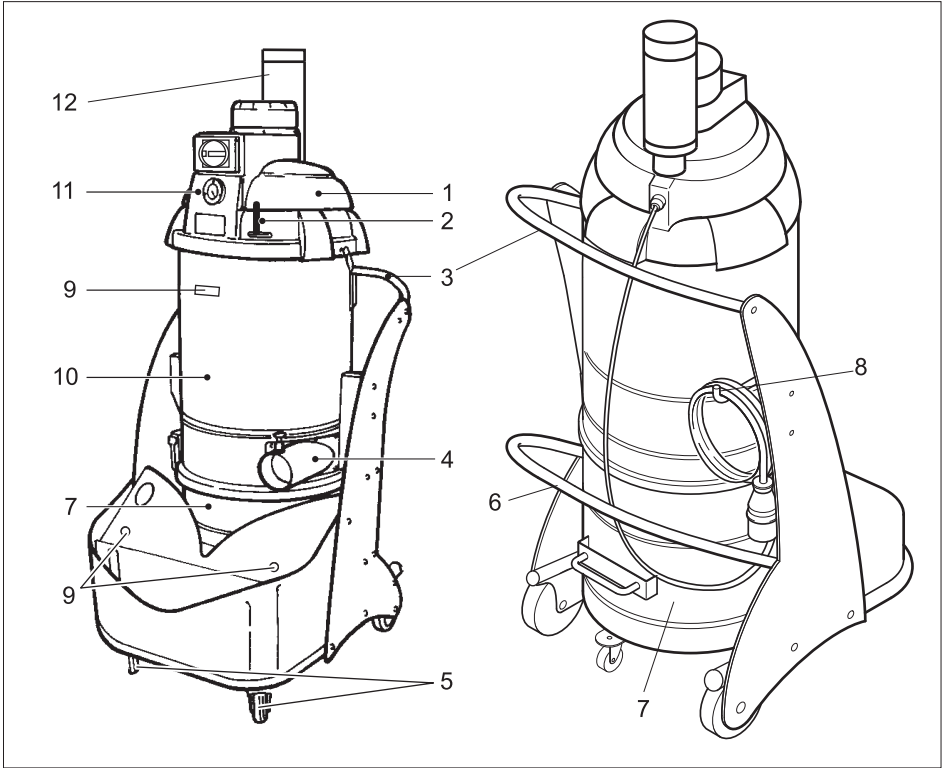

- 1 Tête d'aspiration
- 2 Levier Nettoyage du filtre
- 3 Guidon de poussée
- 4 Bouche de raccordement pour les accessoires
- 5 Roulettes pivotantes et frein de stationnement
- 6 Levier pour déverrouiller la poubelle
- 7 Bac à poussières (option)
- 8 Crochet pour garder le câble
- 9 Support d'accessoire
- 10 Chambre de filtre
- 11 Pupitre de commande
- 12 Silencieux

Pupitre de commande

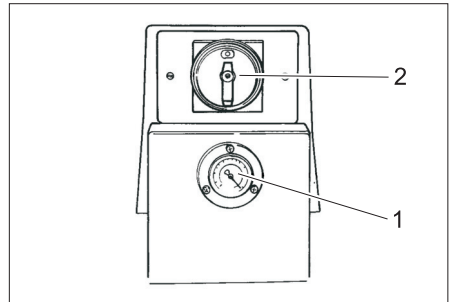

- 1 Manomètre
- 2 Interrupteur - Marche/Arrêt

Mise en service

- Amener l'appareil en position de travail, si nécessaire le bloquer au moyen des freins d'immobilisation.
- Brancher le flexible d'aspiration dans un raccord de flexible d'aspiration.
- Monter l'accessoire souhaité sur le flexible d'aspiration.
- S'assurer que le réservoir à poussières est positionné correctement.

Utilisation

- Introduire la fiche de l'appareil dans la prise de courant.
- Mettre l'appareil en marche au moyen de l'interrupteur MARCHE/ARRÊT.

Surveillance de la puissance d'aspiration

La face avant de l'appareil intègre un manomètre qui affiche la dépression d'aspiration générée à l'intérieur de l'appareil. Si la dépression d'aspiration descend en dessous de - 0,16 bar (- 16 kPa), mettre l'appareil hors tension et nettoyer le filtre.

- Eteindre l'appareil à l'interrupteur Marche/Arrêt.
- Nettoyer le filtre (voir le chapitre "Nettoyage du filtre").

Aspiration de poussières

ATTENTION

Avant de passer de l'aspiration humide à l'aspiration à sec, il faut noter que : aspirer de la poussière sèche avec une cartouche de filtre mouillée peut boucher le filtre et le rendre inutilisable.

- Il faut donc bien sécher un filtre mouillé avant de l'utiliser ou bien le remplacer par un filtre sec.
- Le cas échéant, remplacer le filtre (se référer au point 'Entretien et maintenance').

Aspiration de liquides (en option)

Remarque : Aspiration de liquides autorisée uniquement en cas d'utilisation de la poubelle pour aspiration humide. Le flotteur placé dans le réservoir pour aspiration de liquides permet de couper le débit d'aspiration lorsque le niveau de remplissage maximal est atteint.

Lorsque le débit d'aspiration est stoppé par le flotteur :

- Eteindre l'appareil à l'interrupteur Marche/Arrêt.
- Evacuer le liquide en ouvrant le purgeur situé sur la face inférieure du réservoir.

Mise hors service

- Eteindre l'appareil à l'interrupteur Marche/Arrêt.
- Démonter l'accessoire et en cas de besoin, rincer le à l'eau et sécher.
- Vider la poubelle (cf. le chapitre "Vider la poubelle").
- Nettoyer la partie intérieure et extérieure de l'appareil en l'aspirant et en l'essuyant avec un chiffon humide.

Vider la poubelle

- Mettre l'appareil hors tension et le bloquer en serrant les freins d'immobilisation des roulettes.

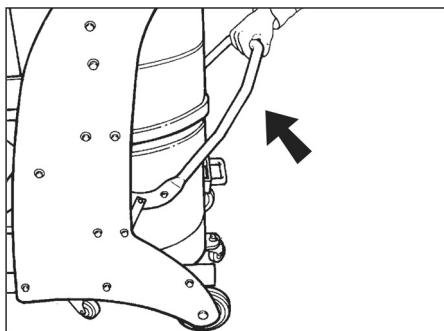

- Ouvrir la poubelle au déverrouillage vers le haut (cf. le graphique).

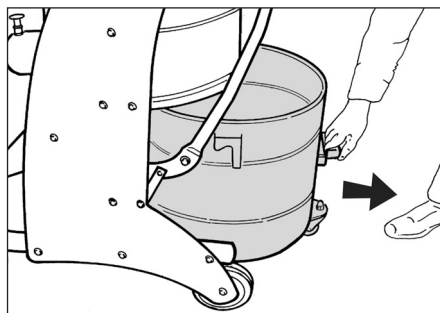

- Retirer la poubelle de l'appareil à la poignée prévue pour cet effet.

Remarque : Le bac à poussières doit être vidé s'il est plein jusqu'à env. 3 cm. sous le bord supérieur.

- Vider la poubelle et placer de nouveau dans l'appareil dans l'ordre inverse.

Sac à poussière

Pour vider l'appareil sans laisser la poussière s'échapper, il est possible de placer un sac collecteur de poussières dans le réservoir.

- Placer le sac collecteur dans le réservoir à poussières et le positionner avec précaution contre les parois de ce dernier.
- Replier les bords du sac sur les bords du réservoir.
- Introduire le réservoir à poussières dans l'appareil.
- Après utilisation, fermez le sac collecteur de poussières et l'extraire du réservoir.
- Eliminer le sac à poussière et son contenu selon les dispositifs en vigueur.

Transport

⚠ PRÉCAUTION

Risque de blessure et d'endommagement ! Respecter le poids de l'appareil lors du transport.

- Desserrer le frein d'arrêt et pousser l'appareil au niveau du guidon de poussée.
- Sécuriser l'appareil contre les glissements ou les basculements selon les directives en vigueur lors du transport dans des véhicules.

Entreposage

⚠ PRÉCAUTION

Risque de blessure et d'endommagement ! Prendre en compte le poids de l'appareil à l'entreposage.

Cet appareil doit uniquement être entreposé en intérieur.

Entretien et maintenance

⚠ DANGER

Risque de blessure et de choc électrique par un démarrage inopiné de l'appareil.

Avant d'effectuer tout type de travaux sur l'appareil, le mettre hors service et débrancher la fiche électrique.

Nettoyer le filtre

- Agiter plusieurs fois le levier de nettoyage du filtre.

Si ce nettoyage n'amène aucune amélioration, le filtre peut être retiré et lavé ou changé (cf. chapitre « Changer/remplacer le filtre »).

Changer/remplacer le filtre

- Eteindre l'appareil à l'interrupteur Marche/Arrêt.

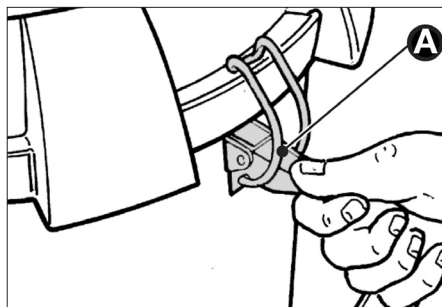

- Ouvrir les fermetures (A) des deux côtés.
- Retirer la tête d'aspiration. Faire attention que le câble d'alimentation n'est pas endommagé.

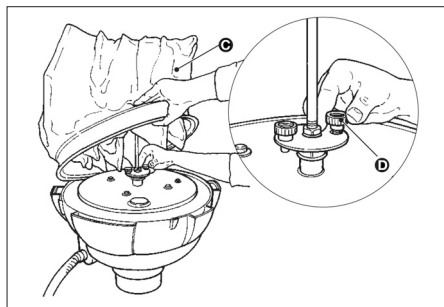

- Lever le filtre (C) et dévisser les deux vis (D). Enlever le filtre.
- Desserrer le collier de serrage et séparer le filtre de l'élément.
- Placer le nouveau filtre dans l'ordre inverse.

Assistance en cas de panne

⚠ DANGER

Risque de blessure et de choc électrique par un démarrage inopiné de l'appareil. Avant d'effectuer tout type de travaux sur l'appareil, le mettre hors service et débrancher la fiche électrique.

⚠ DANGER

Tous les contrôles et travaux sur des équipements électriques doivent être effectués par un spécialiste.

Moteur (turbine d'aspiration) ne démarre pas

Aspirateur hors tension.

- Vérifier la prise et le fusible de l'alimentation électrique.
- Vérifier le câble d'alimentation et la fiche secteur de l'appareil.

Le disjoncteur-protecteur a déclenché.

- Reposer l'interrupteur.

La force d'aspiration diminue petit à petit

Filtre, suceur, flexible ou tuyau d'aspiration colmatés.

- Contrôler, nettoyer les accessoires, éventuellement changer le filtre.

De la poussière s'échappe lors de l'aspiration

Filtre n'est pas bien fixé ou défectueux.

- Contrôler la fixation du filtre, le cas échéant remplacer.

Le manomètre affiche une dépression d'aspiration sous -0,16 bar (-16 kPa)

Filtre bouché.

- Mettre l'appareil hors de service, nettoyer le filtre ou mettre un nouveau filtre.

Service après-vente

Si la panne ne peut être réparée, l'appareil doit être contrôlé par le service après-vente.

Garantie

Dans chaque pays, les conditions de garantie en vigueur sont celles publiées par notre société de distribution responsable. Les éventuelles pannes sur les accessoires sont réparées gratuitement dans le délai de validité de la garantie, dans la mesure où celles-ci relèvent d'un défaut matériel ou d'un vice de fabrication. En cas de recours en garantie, adressez-vous à votre revendeur ou au service après-vente agréé le plus proche munis de votre preuve d'achat.

Accessoires et pièces de rechange

- Utiliser uniquement des accessoires et des pièces de rechange autorisés par le fabricant. Des accessoires et des pièces de rechange d'origine garantissent un fonctionnement sûr et parfait de l'appareil.
- Une sélection des pièces de rechange utilisées le plus se trouve à la fin du mode d'emploi.
- Vous trouverez plus d'informations sur les pièces de rechange dans le menu Service du site www.kaercher.com.

Accessoires	N° de commande
Filtre	6.906-341.0
Sac collecteur de poussières en papier	6.904-346.0
Sac collecteur de poussières PE	6.904-348.0

Déclaration de conformité CE

Nous certifions par la présente que la machine spécifiée ci-après répond de par sa conception et son type de construction ainsi que de par la version que nous avons mise sur le marché aux prescriptions fondamentales stipulées en matière de sécurité et d'hygiène par les directives européennes en vigueur. Toute modification apportée à la machine sans notre accord rend cette déclaration invalide.

Produit: Aspirateur à sec et par voie humide

Type: 1.573-xxx

Directives européennes en vigueur :

2006/42/CE (+2009/127/CE)

2004/108/CE

Normes harmonisées appliquées :

EN 55014-1: 2006+A1: 2009+A2: 2011

EN 55014-2: 1997+A1: 2001+A2: 2008

EN 60335-1

EN 60335-2-69

EN 61000-3-2: 2006+A1: 2009+A2: 2009

EN 61000-3-3: 2013

EN 62233: 2008

Normes nationales appliquées :

-

5.957-812

Les soussignés agissent sur ordre et sur procuration de la Direction commerciale.

H. Jenner
CEO

S. Reiser
Head of Approbation

Responsable de la documentation:
S. Reiser

Alfred Kärcher GmbH Co. KG
Alfred-Kärcher-Str. 28 - 40
71364 Winnenden (Germany)
Téléphone : +49 7195 14-0
Télécopieur : +49 7195 14-2212

Winnenden, 2015/10/01

Caractéristiques techniques

		IV 60/30
Tension du secteur	V	400
Fréquence	Hz	3~ 50
Performances	W	3000
Capacité de la cuve	l	60
Quantité d'air	l/s	64
Basse pression * avec limiteur de pression	kPa (mbar)	22,0 (220)
Surface du filtre	m ²	2,2
Classe de protection	--	I
Type de protection	--	IPX4
Longueur x largeur x hauteur	mm	870 x 640 x 1650
Poids de fonctionnement typique	kg	96
Température ambiante	°C	-10...+40
Humidité relative de l'air	%	30...90
Valeurs définies selon EN 60335-2-69		
Niveau de pression acoustique L _{pA}	dB(A)	75
Incertitude K _{pA}	dB(A)	1
Valeur de vibrations bras-main	m/s ²	<2,5
Incertitude K	m/s ²	0,2

Câble d'alimentation	H07RN-F 4x2,5 mm ²	
	Référence	Longueur de câble
EU	6.649-317.0	8 m



Prima di utilizzare l'apparecchio per la prima volta, leggere le presenti istruzioni originali, seguirle e conservarle per un uso futuro o in caso di rivendita dell'apparecchio.

- Prima di procedere alla prima messa in funzione leggere tassativamente le norme di sicurezza n. 5.956-249!
- La mancata osservanza delle istruzioni d'uso e delle norme di sicurezza può causare danni all'apparecchio e presentare pericoli per l'utilizzatore e le altre persone.
- Eventuali danni da trasporto vanno comunicati immediatamente al proprio rivenditore.

Indice

Protezione dell'ambiente.	IT 1
Livelli di pericolo	IT 1
Uso conforme a destinazione .	IT 2
Simboli riportati sull'apparecchio	IT 2
Norme di sicurezza	IT 2
Parti dell'apparecchio	IT 3
Messa in funzione	IT 4
Uso	IT 4
Messa fuori servizio	IT 4
Trasporto	IT 5
Supporto	IT 5
Cura e manutenzione	IT 5
Guida alla risoluzione dei guasti	IT 6
Garanzia	IT 7
Accessori e ricambi	IT 7
Dichiarazione di conformità CE	IT 7
Dati tecnici	IT 8

Protezione dell'ambiente

	Tutti gli imballaggi sono riciclabili. Gli imballaggi non vanno gettati nei rifiuti domestici, ma consegnati ai relativi centri di raccolta.
	Gli apparecchi dismessi contengono materiali riciclabili preziosi e vanno consegnati ai relativi centri di raccolta. Batterie, olio e sostanze simili non devono essere dispersi nell'ambiente. Si prega quindi di smaltire gli apparecchi dismessi mediante i sistemi di raccolta differenziata.

Avvertenze sui contenuti (REACH)

Informazioni aggiornate sui contenuti sono disponibili all'indirizzo:

www.kaercher.com/REACH

Livelli di pericolo

⚠ PERICOLO

Indica un pericolo imminente che determina lesioni gravi o la morte.

⚠ AVVERTIMENTO

Indica una probabile situazione pericolosa che potrebbe determinare lesioni gravi o la morte.

⚠ PRUDENZA

Indica una probabile situazione pericolosa che potrebbe causare lesioni leggere.

ATTENZIONE

Indica una probabile situazione pericolosa che potrebbe determinare danni alle cose.

Usò conforme a destinazione

⚠ **AVVERTIMENTO**

L'apparecchio non si adatta all'aspirazione di polveri dannose alla salute.

- Questo apparecchio è stato realizzato solo per l'impiego secco e non deve essere utilizzato o conservato all'aperto in luoghi umidi.
- Questo apparecchio è idoneo per l'impiego industriale.
- Qualsiasi altro utilizzo viene considerato come non conforme alla destinazione d'uso.

Simboli riportati sull'apparecchio

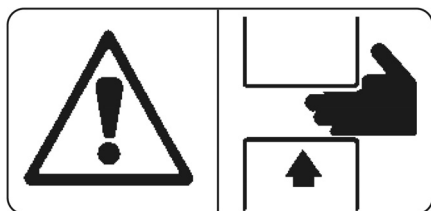

⚠ **AVVERTIMENTO**

Pericolo di schiacciamento durante l'inserimento e il blocco del contenitore materiale aspirato

Durante il bloccaggio, non tenere le mani in nessun caso tra il contenitore materiale aspirato e non avvicinarle ai perni di guida. Bloccare il contenitore materiale aspirato azionando la rispettiva leva con entrambe le mani.

Norme di sicurezza

→ Al termine del lavoro spegnere l'apparecchio e staccare la spina.

⚠ **PERICOLO**

Osservare le disposizioni di sicurezza per i materiali da aspirare. In caso di uso proprio/improprio la temperatura di alcune parti (per es. l'apertura di scarico) dell'aspirapolvere industriale può raggiungere i 95 °C.

In caso d'emergenza

→ In caso d'emergenza (p.es. in caso di aspirazione di materiali infiammabili, di cortocircuito o di altri guasti di tipo elettrico) spegnere l'apparecchio e staccare la spina.

Parti dell'apparecchio

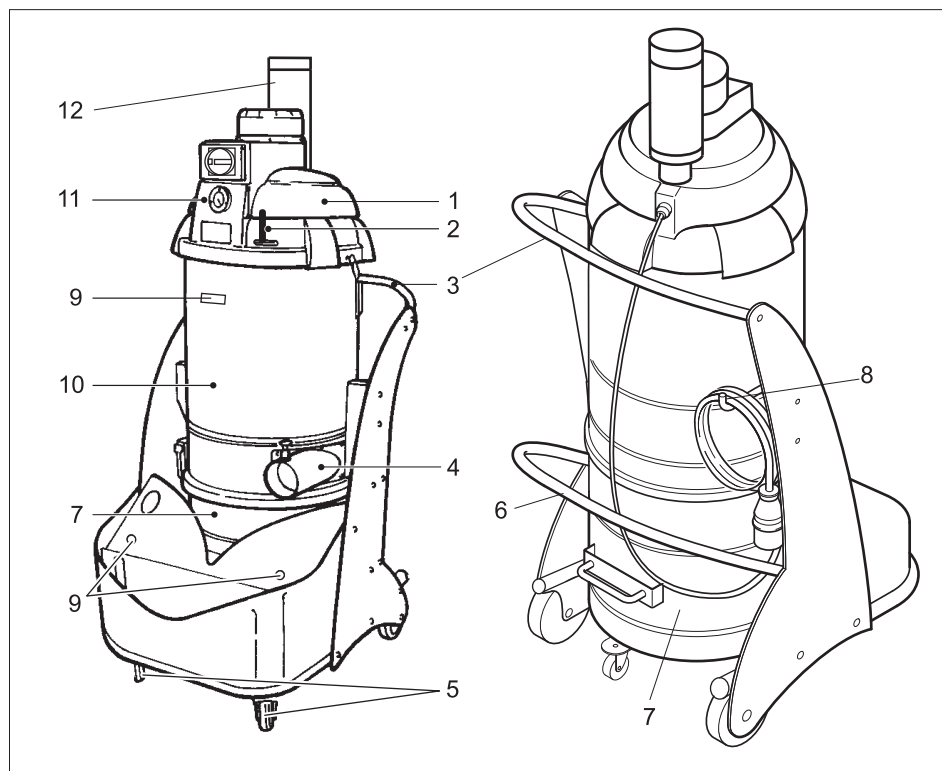

- 1 Testa aspirante
- 2 Leva pulizia filtro
- 3 Archetto di spinta
- 4 Raccordo per accessori
- 5 Ruote pivotanti con freno di stazionamento
- 6 Leva per sblocco contenitore materiale aspirato
- 7 contenitore materiale aspirato (opzione)
- 8 Gancio supporto cavo
- 9 Supporto accessori
- 10 Camera filtro
- 11 Quadro di comando
- 12 Sistema di scarico

Quadro di comando

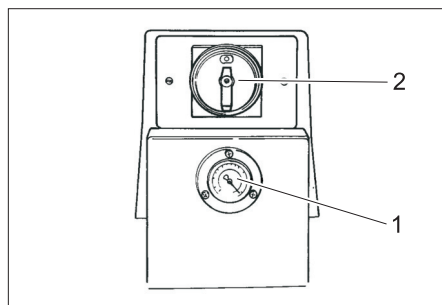

- 1 Manometro
- 2 Interruttore on/off

Messa in funzione

- Collocare l'apparecchio in posizione di lavoro, se necessario bloccarlo mediante i freni.
- Inserire il tubo di aspirare nell'apposito attacco.
- Applicare gli accessori desiderati sul tubo flessibile di aspirazione.
- Accertarsi che il contenitore del materiale aspirato sia inserito correttamente.

Uso

- Inserire la spina dell'apparecchio nella presa di rete.
- Accendere l'apparecchio con l'interruttore ON/OFF.

Controllo della potenza aspirante

Sul lato frontale dell'apparecchio si trova un manometro che indica la depressione di aspirazione all'interno dell'apparecchio. Se la depressione di aspirazione scende sotto - 0,16 bar (- 16 kPa), spegnere l'apparecchio e pulire il filtro.

- Spegnere l'apparecchio tramite l'interruttore ON/OFF.
- Pulire i filtri (vedi capitolo "Pulire il filtro").

Aspirazione a secco

ATTENZIONE

Al cambio da aspirazione di liquidi ad aspirazione a secco tenere presente quanto segue:

L'aspirazione di polvere secca quando la cartuccia del filtro è bagnata ottura il filtro e può renderlo inutilizzabile.

- Far asciugare bene il filtro bagnato prima dell'uso oppure sostituirlo con uno asciutto.
- Sostituire il filtro quando necessario seguendo le istruzioni riportate al punto "Cura e manutenzione".

Aspirazione di liquidi (opzione)

Indicazione: L'aspirazione di liquidi è consentita solo con l'utilizzo del contenitore per materiale aspirato per l'aspirazione di liquidi. Il galleggiante presente nel contenitore per l'aspirazione di liquidi interrompe la corrente di aspirazione quando il livello di riempimento max è stato raggiunto.

Se la corrente di aspirazione viene interrotta dal galleggiante:

- Spegnere l'apparecchio tramite l'interruttore ON/OFF.
- scaricare il liquido aprendo la valvola di scarico sul fondo del contenitore,

Messa fuori servizio

- Spegnere l'apparecchio tramite l'interruttore ON/OFF.
- Smontare l'accessorio e se necessario, sciacquare gli accessori con acqua e asciugarli.
- Svuotare il contenitore materiale aspirato (vedi capitolo "Svuotare il contenitore materiale aspirato").
- Pulire l'apparecchio all'interno e all'esterno aspirando e passando la superficie con un panno umido.

Svuotare il contenitore materiale aspirato

- spegnere l'apparecchio e bloccarlo con i freni delle ruote pivotanti.

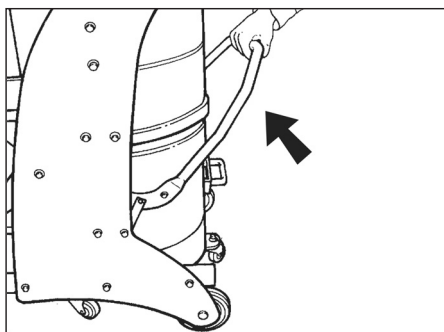

- Aprire verso l'alto il contenitore materiale aspirato dallo sbloccaggio (vedi grafico).

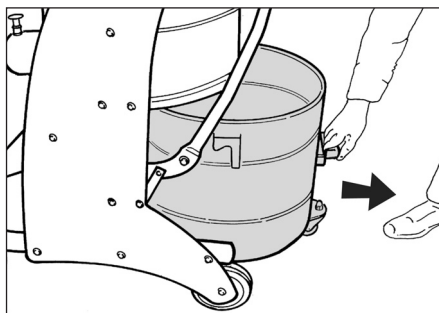

- Estrarre il contenitore materiale aspirato dall'apparecchio dalla apposita maniglia.

Indicazione: Svuotare il contenitore materiale aspirato quando è pieno fino a circa 3 cm sotto il bordo superiore.

- Svuotare il contenitore materiale aspirato e reinserirlo nell'apparecchio nella sequenza inversa.

Sacchetto raccolta polvere

Per svuotare l'apparecchio senza creare polvere, è possibile inserire nel contenitore del materiale aspirato un sacchetto di raccolta della polvere:

- inserire il sacchetto per la raccolta della polvere nel contenitore e appoggiarlo con cautela alla parete del contenitore,
- ripiegare verso l'esterno il bordo del sacchetto sul contenitore del materiale aspirato,
- inserire il contenitore del materiale aspirato nell'apparecchio.
- Al termine delle operazioni chiudere il sacchetto di raccolta della polvere ed estrarlo dal contenitore del materiale aspirato.
- Smaltire il sacchetto di raccolta della polvere e il relativo contenuto in conformità alle norme vigenti.

Trasporto

⚠ PRUDENZA

Pericolo di lesioni e di danneggiamento! Rispettare il peso dell'apparecchio durante il trasporto.

- Sbloccare i freni di stazionamento e spingere l'apparecchio tenendo l'apposito archetto di spinta.
- Per il trasporto in veicoli, assicurare l'apparecchio secondo le direttive in vigore affinché non possa scivolare e ribaltarsi.

Supporto

⚠ PRUDENZA

Pericolo di lesioni e di danneggiamento! Rispettare il peso dell'apparecchio durante la conservazione.

Questo apparecchio può essere conservato solo in ambienti interni.

Cura e manutenzione

⚠ PERICOLO

Pericolo di lesioni causato dall'azionamento accidentale dell'apparecchio e da scosse elettriche.

Disattivare l'apparecchio ed estrarre la spina di alimentazione prima di effettuare interventi sull'apparecchio.

Pulizia del filtro

- Spostare più volte la leva di pulizia del filtro.

Se non si ottengono miglioramenti con questa pulizia, rimuovere il filtro e lavarlo o sostituirlo (vedi capitolo „Cambio/Sostituzione del filtro“).

Sostituire il filtro

- Spegnere l'apparecchio dall'interruttore ON/OFF e staccare la spina.

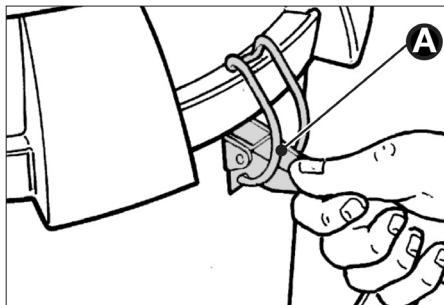

- Aprire le chiusure (A) su entrambi i lati.
- Togliere la testa di aspirazione. Accertarsi che il cavo di rete non venga danneggiato.

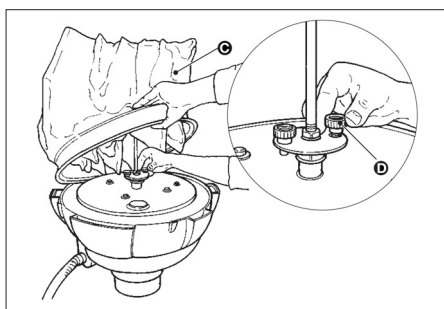

- Sollevare il filtro (C) e svitare entrambe le viti (D). Rimuovere il filtro.
- Allentare la fascetta di fissaggio e separare il filtro dall'insero.
- Inserire e fissare il nuovo filtro nella sequenza inversa.

Guida alla risoluzione dei guasti

⚠ **PERICOLO**

Pericolo di lesioni causato dall'azionamento accidentale dell'apparecchio e da scosse elettriche.

Disattivare l'apparecchio ed estrarre la spina di alimentazione prima di effettuare interventi sull'apparecchio.

⚠ **PERICOLO**

Far eseguire tutti i controlli ed interventi ai componenti elettrici da personale specializzato.

Il motore (turbina di aspirazione) non parte

Manca tensione elettrica.

- Controllare la presa e il fusibile dell'alimentazione di corrente.
- Controllare il cavo e la spina di rete dell'apparecchio.

Il salvamotore è scattato.

- Ripristinare l'interruttore.

La forza aspirante diminuisce

Filtro, bocchetta, tubo flessibile o rigido di aspirazione otturati.

- Controllare e pulire gli accessori. Se necessario, sostituire il filtro.

Fuoriuscita di polvere durante l'aspirazione

Filtro fissato male o difettoso.

- Controllare come è fissato il filtro ovvero sostituirlo.

Il manometro indica una depressione di aspirazione inferiore a - 0,16 bar (- 16 kPa)

Filtro intasato.

- Spegnere l'apparecchio, pulire il filtro o montare un nuovo filtro.

Servizio assistenza

Se il guasto persiste, rivolgersi al servizio di assistenza clienti per un controllo.

Garanzia

Le condizioni di garanzia valgono nel rispettivo paese di pubblicazione da parte della nostra società di vendita competente. Entro il termine di garanzia eliminiamo gratuitamente eventuali guasti agli accessori, se causati da difetto di materiale o di produzione. Nei casi previsti dalla garanzia si prega di rivolgersi al proprio rivenditore, oppure al più vicino centro di assistenza autorizzato, esibendo lo scontrino di acquisto.

Accessori e ricambi

- Impiegare esclusivamente accessori e ricambi autorizzati dal produttore. Accessori e ricambi originali garantiscono che l'apparecchio possa essere impiegato in modo sicuro e senza disfunzioni.
- La lista dei pezzi di ricambio più comuni è riportata alla fine del presente manuale d'uso.
- Maggiori informazioni sulle parti di ricambio sono reperibili al sito www.kaercher.com alla voce "Service".

Accessori	Codice d'ordinazione
Filtro	6.906-341.0
Sacchetto di raccolta della polvere in carta	6.904-346.0
Sacchetto di raccolta della polvere in PE	6.904-348.0

Dichiarazione di conformità CE

Con la presente si dichiara che la macchina qui di seguito indicata, in base alla sua concezione, al tipo di costruzione e nella versione da noi introdotta sul mercato, è conforme ai requisiti fondamentali di sicurezza e di sanità delle direttive CE. In caso di modifiche apportate alla macchina senza il nostro consenso, la presente dichiarazione perde ogni validità.

Prodotto: Aspiratore solidi-liquidi

Modelo: 1.573-xxx

Direttive CE pertinenti

2006/42/CE (+2009/127/CE)

2004/108/CE

Norme armonizzate applicate

EN 55014-1: 2006+A1: 2009+A2: 2011

EN 55014-2: 1997+A1: 2001+A2: 2008

EN 60335-1

EN 60335-2-69

EN 61000-3-2: 2006+A1: 2009+A2: 2009

EN 61000-3-3: 2013

EN 62233: 2008

Norme nazionali applicate

-

5.957-812

I firmatari agiscono su incarico e con la procura dell'amministrazione.



H. Jenner
CEO



S. Reiser
Head of Approbation

Responsabile della documentazione:
S. Reiser

Alfred Kärcher GmbH & Co. KG
Alfred-Kärcher-Str. 28 - 40
71364 Winnenden (Germany)
Tel.: +49 7195 14-0
Fax: +49 7195 14-2212

Winnenden, 2015/10/01

Dati tecnici

		IV 60/30
Tensione di rete	V	400
Frequenza	Hz	3~ 50
Potenza	W	3000
Capacità serbatoio	l	60
Portata aria	l/s	64
Depressione * con valvola di limitazione della pressione	kPa (mbar)	22,0 (220)
Superficie attiva del filtro	m ²	2,2
Grado di protezione	--	I
Protezione	--	IPX4
Lunghezza x larghezza x Altezza	mm	870 x 640 x 1650
Peso d'esercizio tipico	kg	96
Temperatura ambiente	°C	-10...+40
Umidità relativa	%	30...90
Valori rilevati secondo EN 60335-2-69		
Pressione acustica L _{pA}	dB(A)	75
Dubbio K _{pA}	dB(A)	1
Valore di vibrazione mano-braccio	m/s ²	<2,5
Dubbio K	m/s ²	0,2
Cavo di alimentazione	H07RN-F 4x2,5 mm ²	
	Codice componente	Lunghezza cavo
EU	6.649-317.0	8 m



Lees vóór het eerste gebruik van uw apparaat deze originele gebruiksaanwijzing, ga navenant te werk en bewaar hem voor later gebruik of voor een latere eigenaar.

- Voor de eerste inbedrijfstelling veiligheidsinstructies nr. 5.956-249 in elk geval lezen!
- Bij veronachtzaming van de gebruiksaanwijzing en de veiligheidsaanwijzingen kan schade aan het apparaat ontstaan, en gevaar voor gebruikers en andere personen.
- Bij transportschade onmiddellijk de handelaar op de hoogte brengen.

Inhoud

Zorg voor het milieu	NL	1
Gevarenniveaus	NL	1
Reglementair gebruik	NL	2
Symbolen op het toestel	NL	2
Veiligheidsaanwijzingen	NL	2
Apparaat-elementen	NL	3
Ingebruikneming	NL	4
Bediening	NL	4
Buitenwerkingstelling	NL	4
Vervoer	NL	5
Opslag	NL	5
Onderhoud	NL	5
Hulp bij storingen	NL	6
Garantie	NL	6
Toebehoren en reserveonderdelen	NL	7
EG-conformiteitsverklaring	NL	7
Technische gegevens	NL	8

Zorg voor het milieu



Het verpakkingsmateriaal is herbruikbaar. Deponeer het verpakkingsmateriaal niet bij het huishoudelijk afval, maar bied het aan voor hergebruik.



Onbruikbaar geworden apparaten bevatten waardevolle materialen die geschikt zijn voor hergebruik. Lever de apparaten daarom in bij een inzamelpunt voor herbruikbare materialen. Batterijen, olie en dergelijke stoffen mogen niet in het milieu belanden. Verwijder overbodig geworden apparatuur daarom via geschikte inzamelpunten.

Aanwijzingen betreffende de inhoudsstoffen (REACH)

Huidige informatie over de inhoudsstoffen vindt u onder:

www.kaercher.com/REACH

Gevarenniveaus

⚠ GEVAAR

Verwijzing naar een onmiddellijk dreigend gevaar dat tot ernstige en zelfs dodelijke lichaamsverwondingen leidt.

⚠ WAARSCHUWING

Verwijzing naar een mogelijke gevaarlijke situatie die tot ernstige en zelfs dodelijke lichaamsverwondingen kan leiden.

⚠ VOORZICHTIG

Verwijzing naar een mogelijk gevaarlijke situatie die tot lichte verwondingen kan leiden.

LET OP

Verwijzing naar een mogelijke gevaarlijke situatie die tot materiële schade kan leiden.

Reglementair gebruik

⚠ **WAARSCHUWING**

Het apparaat is niet geschikt voor het opzuigen van voor de gezondheid schadelijke stoffen.

- Dit apparaat is alleen bestemd voor droge stoffen en mag niet in de open lucht bij vochtige omstandigheden gebruikt of opgeslagen worden.
- Dit apparaat is alleen geschikt voor industrieel gebruik.
- Ieder ander gebruik is onjuist.

Symbolen op het toestel

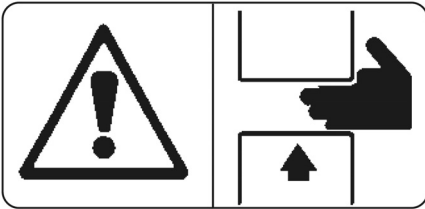

⚠ **WAARSCHUWING**

Er bestaat gevaar voor verwondingen bij het inzetten en vergrendelen van het zuigmateriaalreservoir.

Bij het vergrendelen in ieder geval niet de handen tussen het zuigmateriaalreservoir en de stofzuiger houden of in de buurt van de pasbouten steken. Het zuigmateriaalreservoir vergrendelen door het hanteren van de betreffende hendel met beide handen!

Veiligheidsaanwijzingen

→ Bij het beëindigen van het werk apparaat uitschakelen en stekker uittrekken.

⚠ **GEVAAR**

Veiligheidsbepalingen voor de te zuigen materialen in acht nemen! Bij juist/onjuist gebruik kunnen delen (bijv. uitblaasopening) van de industriestofzuiger in hitte oplopen tot 95 °C.

In noodgevallen

→ In noodgevallen (bv. bij kortsluiting of een andere elektrische storing, bij het opzuigen van brandbare materialen) moet het apparaat uitgeschakeld en de netstekker uitgetrokken worden.

Apparaat-elementen

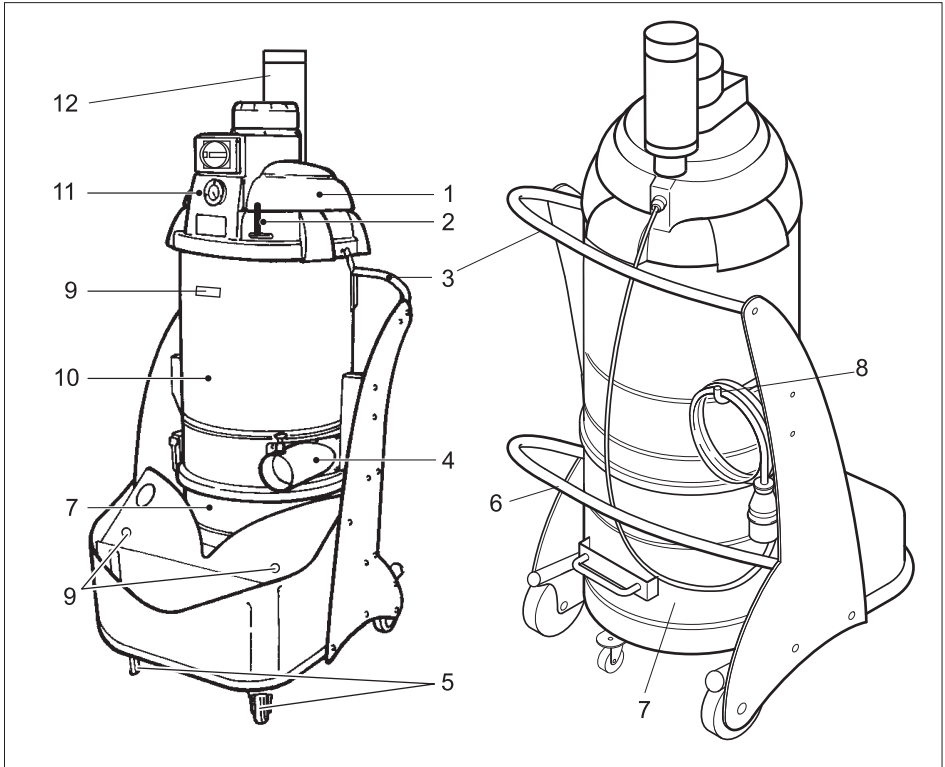

- 1 Zuigkop
- 2 Hefboom filterreiniging
- 3 Schuifbeugel
- 4 Aansluitsteun voor accessoires
- 5 Zwenkwieltjes met parkeerrem
- 6 Hendel voor ontgrendelen zuigmateriaalreservoir
- 7 Zuigmateriaalreservoir (optie)
- 8 Haak voor opslaan snoer
- 9 Accessoireshouder
- 10 Filterkamer
- 11 Bedieningspaneel
- 12 Geluiddemper

Bedieningspaneel

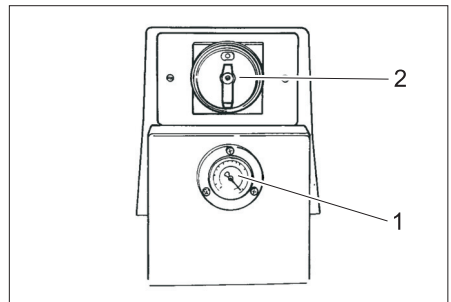

- 1 Manometer
- 2 Schakelaar -Aan/Uit

Ingebruikneming

- Het apparaat in de werkpositie brengen, indien nodig met parkeerrem zekeren.
- Zuigslang in de zuigslangaansluiting stoppen.
- Gewenste toebehoren op de zuigslang steken.
- Verzeker u ervan, dat het zuigmateriaalreservoir volgens de regels aangebracht is.

Bediening

- Apparaatstekker in de contactdoos steken.
- Apparaat inschakelen met AAN/UIT-schakelaar.

Controle zuigcapaciteit

- Aan de voorzijde van het apparaat bevindt zich een manometer, die de zuigonderdruk binnen het apparaat aanduidt. Wanneer de zuigonderdruk daalt tot onder - 0,16 bar (- 16 kPa), moet het apparaat uitgeschakeld worden en moet het filter gereinigd worden.
- Apparaat met de AAN/UIT-schakelaar uitschakelen.
 - Filter reinigen (zie hoofdstuk „Filter reinigen“).

Droogzuigen

LET OP

Opletten bij wisselen van nat- naar droogzuigen:

zuigen van droog stof met nat filterelement verstopt de filter en kan deze onbruikbaar maken.

- Nat filter vóór gebruik goed drogen of door een droge vervangen.
- Indien nodig de filter vervangen zoals beschreven in punt "Instandhouding en onderhoud".

Natzuigen (optie)

Instructie: Natzuigen is enkel toegestaan bij gebruik van het zuiggoedreservoir voor natzuigen. De in het reservoir voor natzuigen voorhanden vlotter onderbreekt de zuigstroom als het maximale vulniveau bereikt is.

Indien de zuigstroom door de vlotter onderbroken wordt:

- Apparaat met de AAN/UIT-schakelaar uitschakelen.
- vloeistof aflaten door het openen van de aflaatklep op de bodem van het reservoir.

Buitenwerkingstelling

- Apparaat met de AAN/UIT-schakelaar uitschakelen.
- Toebehoren demonteren en indien nodig met water afspoelen en drogen.
- Zuigmateriaalreservoir leegmaken (zie hoofdstuk "Zuigmateriaalreservoir leegmaken").
- Apparaat aan de binnen- en buitenkant reinigen door afzuigen en afvegen met een vochtige doek.

Zuigmateriaalreservoir leegmaken

- Apparaat uitschakelen en d.m.v. de parkeerrem aan de zwenkwiel'tjes zekeren.

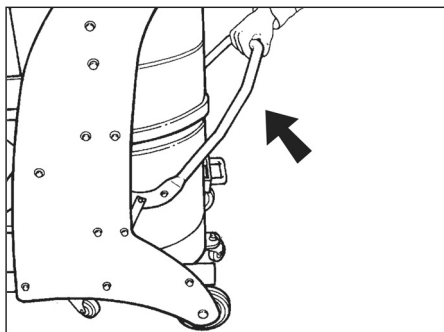

- Zuigmateriaalreservoir bij de ontgrensdeling naar boven openen (zie de afbeelding).

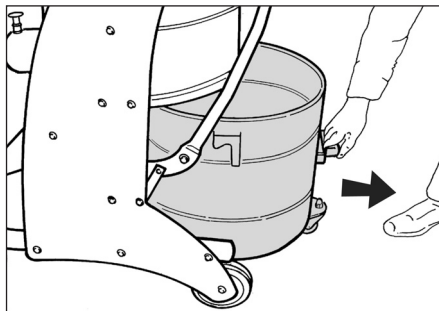

- ➔ Het zuigmateriaalreservoir uit het apparaat trekken met behulp van de hiervoor bestemde handgreep.

Instructie: Het zuigmateriaalreservoir moet leeggemaakt worden wanneer het tot ca. 3 cm onder de bovenste rand gevuld is.

- ➔ Het zuigmateriaalreservoir leegmaken en in omgekeerd volgorde weer in de apparaat aanbrengen.

Stofverzamelzak

Voor een stofvrije lediging van het apparaat kan in het afvalreservoir een stofverzamelzak gelegd worden:

- ➔ Stofverzamelzak in het reservoir plaatsen en zorgvuldig tegen de wand van het reservoir leggen.
- ➔ De rand van de zak over de rand van het zuigmateriaalreservoir naar buiten laten hangen.
- ➔ Zuigmateriaalreservoir in het apparaat plaatsen.
- ➔ Na de werking de stofverzamelzak sluiten en uit het afvalreservoir nemen.
- ➔ Stofverzamelzak met inhoud verwijderen volgens de geldende wettelijke bepalingen.

Vervoer

⚠ VOORZICHTIG

Gevaar voor letsels en beschadigen! Houd bij het transport rekening met het gewicht van het apparaat.

- ➔ Parkeerremmen loszetten en apparaat aan de duwbeugel verschuiven.
- ➔ Bij het transport in voertuigen moet het apparaat conform de geldige richtlijnen beveiligd worden tegen verschuiven en kantelen.

Opslag

⚠ VOORZICHTIG

Gevaar voor letsel en beschadiging! Het gewicht van het apparaat bij opbergen in acht nemen.

Het apparaat mag alleen binnen worden opgeborgen.

Onderhoud

⚠ GEVAAR

Gevaar voor letsels door per ongeluk startend apparaat en elektrische schok.

Bij alle werkzaamheden aan het apparaat, het apparaat uitschakelen en de netstekker uittrekken.

Filter reinigen

- ➔ Hendel filterreiniging meermaals heen en weer bewegen.

Indien die reiniging geen verbetering brengt, kan de filter weggenomen en gewassen of vervangen worden (zie hoofdstuk „Filter vervangen“).

Filter verwisselen/vervangen

- Het apparaat met de AAN/UIT-schakelaar uitschakelen en van het stroomnet afkoppelen.

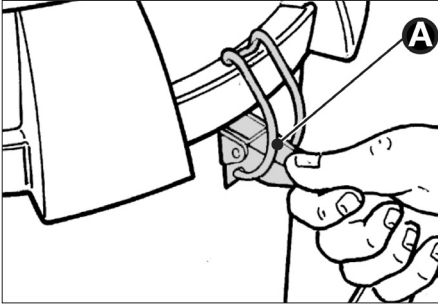

- Sluitingen (A) aan beide kanten openen.
- Zuigkop wegnemen. Erop letten dat de stroomkabel niet beschadigd wordt.

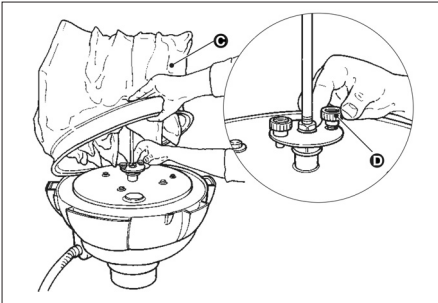

- Filter (C) optillen en beide schroeven (D) afschroeven. Filter verwijderen.
- Klembevestiging lossen en filter van element scheiden.
- Het nieuwe filter in omgekeerde volgorde aanbrengen en zekeren.

Hulp bij storingen

⚠ GEVAAR

Gevaar voor letsels door per ongeluk startend apparaat en elektrische schok. Bij alle werkzaamheden aan het apparaat, het apparaat uitschakelen en de netstekker uittrekken.

⚠ GEVAAR

Laat alle controles en werkzaamheden aan elektrische onderdelen door de vakman uitvoeren.

Motor (zuigturbine) start niet

Geen stroom.

- Stekker en zekering van de stroomvoorziening controleren.
 - Stroomkabel en stekker van het apparaat controleren.
- Motorveiligheidsschakelaar is geactiveerd.
- Schakelaar terugstellen.

Zuigkracht neemt langzaam af

Filter, sproeier, zuigslang of zuigbuis verstopt.

- Testen, accessoires reinigen, eventueel filter verwisselen.

Er komt stof naar buiten bij het zuigen

Filter niet goed aangebracht of defect.

- Kijken of het filter goed zit resp. verwisselen.

Manometer laat een zuigonderdruk onder - 0,16 bar (- 16 kPa) zien

Filter verstopt.

- Apparaat uitschakelen, filter reinigen of een nieuw filter aanbrengen.

Klantenservice

Indien de storing niet kan worden opgelost, moet het toestel door de klantendienst gecontroleerd worden.

Garantie

In elk land gelden de door onze bevoegde verkoopmaatschappij uitgegeven garantievoorwaarden. Eventuele storingen aan de accessoires herstellen wij binnen de garantieperiode kosteloos voor zover een materiaal- of productiefout de oorzaak is. Voor garantieaanspraken wendt u zich met uw aankoopbewijs tot uw handelaar of de dichtstbijzijnde, bevoegde klantendienst.

Toebehoren en reserveonderdelen

- Er mogen uitsluitend toebehoren en reserveonderdelen gebruikt worden die door de fabrikant zijn vrijgegeven. Originale toebehoren en reserveonderdelen bieden de garantie van een veilig en storingsvrije werking van het apparaat.
- Een selectie van de meest frequent benodigde reserveonderdelen vindt u achteraan in de gebruiksaanwijzing.
- Verdere informatie over reserveonderdelen vindt u op www.kaercher.com bij Service.

Toebehoren	Bestelnummer
Filter	6.906-341.0
Stofverzamelzak papier	6.904-346.0
Stofverzamelzak PE	6.904-348.0

EG-conformiteitsverklaring

Hierbij verklaren wij dat de hierna vermelde machine door haar ontwerp en bouwwijze en in de door ons in de handel gebrachte uitvoering voldoet aan de betreffende fundamentele veiligheids- en gezondheidseisen, zoals vermeld in de desbetreffende EG-richtlijnen. Deze verklaring verliest haar geldigheid wanneer zonder overleg met ons veranderingen aan de machine worden aangebracht.

Product: Droog- / natzuiger
Type: 1.573-xxx

Van toepassing zijnde EG-richtlijnen

2006/42/EG (+2009/127/EG)
2004/108/EG

Toegepaste geharmoniseerde normen

EN 55014-1: 2006+A1: 2009+A2: 2011
EN 55014-2: 1997+A1: 2001+A2: 2008
EN 60335-1
EN 60335-2-69
EN 61000-3-2: 2006+A1: 2009+A2: 2009
EN 61000-3-3: 2013
EN 62233: 2008

Toegepaste landelijke normen

-

5.957-812

De ondergetekenden handelen in opdracht en met volmacht van de bedrijfsleiding.

H. Jenner
CEO

S. Reiser
Head of Approbation

Gevolmachtigde voor de documentatie:
S. Reiser

Alfred Kärcher GmbH & Co. KG
Alfred Kärcher-Str. 28 - 40
71364 Winnenden (Germany)
Tel.: +49 7195 14-0
Fax: +49 7195 14-2212

Winnenden, 2015/10/01

Technische gegevens

		IV 60/30
Netspanning	V	400
Frequentie	Hz	3~ 50
Vermogen	W	3000
Inhoud reservoir	l	60
Luchthoeveelheid	l/s	64
Onderdruk * met drukbegrenzingsventiel	kPa (mbar)	22,0 (220)
Filteroppervlak	m ²	2,2
Beschermingsklasse	--	I
Beveiligingsklasse	--	IPX4
Lengte x breedte x hoogte	mm	870 x 640 x 1650
Typisch bedrijfsgewicht	kg	96
Omgevingstemperatuur	°C	-10...+40
Relatieve luchtvochtigheid	%	30...90
Bepaalde waarden conform EN 60335-2-69		
Geluidsdrukniveau L _{pA}	dB(A)	75
Onzekerheid K _{pA}	dB(A)	1
Hand-arm vibratiewaarde	m/s ²	<2,5
Onzekerheid K	m/s ²	0,2
Stroomkabel	H07RN-F 4x2,5 mm ²	
	Onderdeelnr.	Lengte snoer
EU	6.649-317.0	8 m



Antes del primer uso de su aparato, lea este manual original,

actúe de acuerdo a sus indicaciones y guárdelo para un uso posterior o para otro propietario posterior.

- ¡Antes de la primera puesta en marcha lea sin falta las instrucciones de uso y las instrucciones de seguridad n.º 5.956-249!
- El incumplimiento de las instrucciones de uso y de las indicaciones de seguridad puede provocar daños en el aparato y poner en peligro al usuario y a otras personas.
- En caso de daños de transporte informe inmediatamente al fabricante.

Índice de contenidos

Protección del medio ambiente	ES	1
Niveles de peligro	ES	1
Uso previsto	ES	2
Símbolos en el aparato	ES	2
Instrucciones de seguridad	ES	2
Elementos del aparato	ES	3
Puesta en marcha	ES	4
Manejo	ES	4
Puesta fuera de servicio	ES	4
Transporte	ES	5
Almacenamiento	ES	5
Cuidados y mantenimiento	ES	5
Ayuda en caso de avería	ES	6
Garantía	ES	6
Accesorios y piezas de repuesto	ES	7
Declaración de conformidad	CEES	7
Datos técnicos	ES	8

Protección del medio ambiente



Los materiales empleados para el embalaje son reciclables y recuperables. No tire el embalaje a la basura doméstica y entréguelo en los puntos oficiales de recogida para su reciclaje o recuperación.



Los aparatos viejos contienen materiales valiosos reciclables que deberían ser entregados para su aprovechamiento posterior. Evite el contacto de baterías, aceites y materias semejantes con el medio ambiente. Por este motivo, entregue los aparatos usados en los puntos de recogida previstos para su reciclaje.

Indicaciones sobre ingredientes (REACH)

Encontrará información actual sobre los ingredientes en:

www.kaercher.com/REACH

Niveles de peligro

⚠ PELIGRO

Aviso sobre un riesgo de peligro inmediato que puede provocar lesiones corporales graves o la muerte.

⚠ ADVERTENCIA

Aviso sobre una situación propablemente peligrosa que puede provocar lesiones corporales graves o la muerte.

⚠ PRECAUCIÓN

Indicación sobre una situación que puede ser peligrosa, que puede acarrear lesiones leves.

⚠ CUIDADO

Aviso sobre una situación probablemente peligrosa que puede provocar daños materiales.

Uso previsto

⚠ **ADVERTENCIA**

El aparato no es apto para aspirar polvos nocivos para la salud.

- Este aparato sólo está destinado para el uso en seco y no puede ser utilizado ni almacenado al aire libre con humedad.
- Este es apto para el uso en aplicaciones industriales.
- Cualquier otro uso será considerado incorrecto.

Símbolos en el aparato



⚠ **ADVERTENCIA**

Peligro de aplastamiento al insertar y bloquear el depósito de residuos

No colocar las manos entre el depósito de residuos y el aspirador durante el bloqueo bajo ningún concepto ni introducirlas cerca del perno guía. ¡Bloquear el depósito de residuos pulsando la palanca correspondiente con ambas manos!

Instrucciones de seguridad

→ Apagar y desenchufar el aparato una vez haya terminado el trabajo.

⚠ **PELIGRO**

Observe las disposiciones de seguridad en lo que concierne a las sustancias que hay que aspirar. Tanto durante un servicio correcto como durante uno incorrecto, algunas piezas (p. ej., orificio de salida) del aspirador industrial pueden alcanzar hasta 95 °C.

En caso de emergencia

→ En caso de emergencia (p.ej. al aspirar materiales inflamables o si se produce un cortocircuito u otro fallo eléctrico), apague el aparato y desenchúfelo de la red.

Elementos del aparato

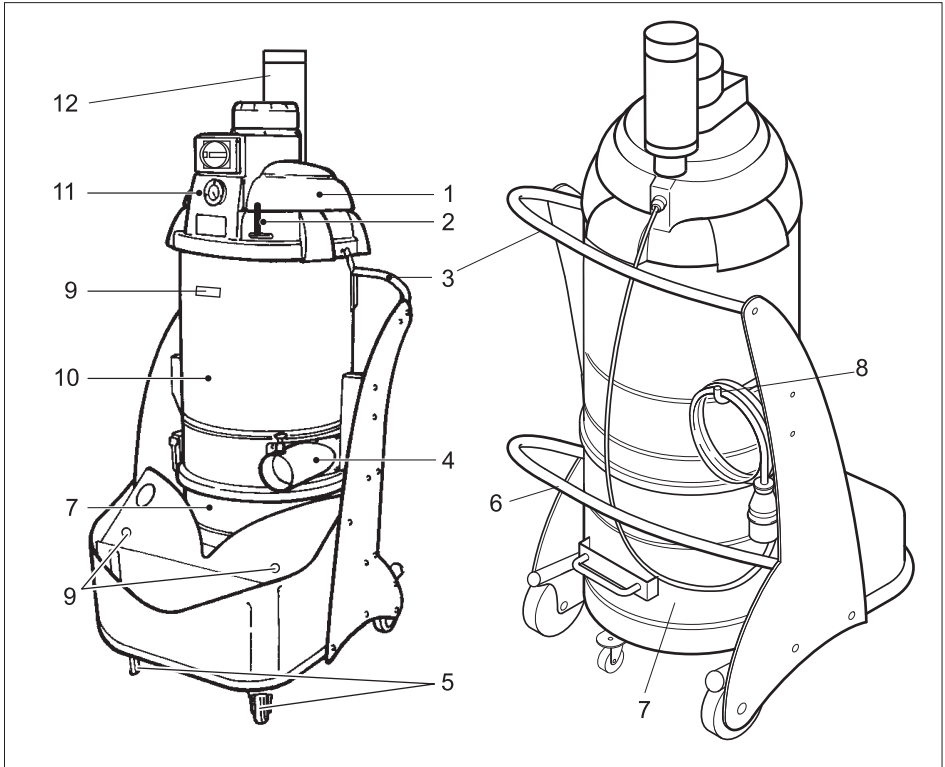

- 1 Cabezal de aspiración
- 2 Palanca limpieza de filtro
- 3 Estribo de empuje
- 4 Manguito de empalme para accesorios
- 5 Rodillos-guía con freno de estacionamiento
- 6 Palanca para desbloquear el depósito de residuos
- 7 Recipiente de aspiración (Opción)
- 8 Gancho para almacenar el cable
- 9 Soporte para accesorios
- 10 Cámara del filtro
- 11 Pupitre de mando
- 12 Amortiguador del sonido

Pupitre de mando

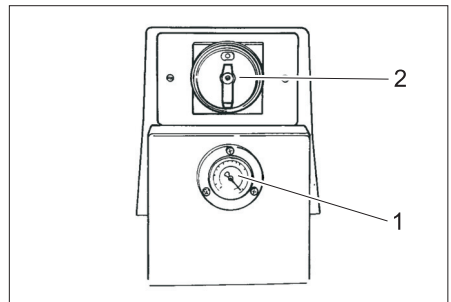

- 1 Manómetro
- 2 Interruptor de conexión y desconexión

Puesta en marcha

- Coloque el aparato en la posición de trabajo; si fuera necesario, fíjelo mediante el freno de estacionamiento.
- Insertar la manguera de aspiración en su orificio de conexión.
- Conectar los accesorios deseados en la manguera de absorción.
- Asegúrese de insertar correctamente el depósito de residuos.

Manejo

- Introducir la clavija del aparato en la toma de corriente.
- Encender el aparato con el interruptor de CONEXIÓN/DESCONEXIÓN.

Sistema de control de potencia de aspiración

En la parte frontal del aparato existe un manómetro que indica la depresión de absorción dentro del aparato de absorción. Si la depresión de absorción baja de - 0,16 bares (- 16 kPa), se debe apagar el aparato y limpiar el filtro.

- Apagar el aparato con el interruptor de CONEXIÓN/DESCONEXIÓN.
- Limpiar filtro (véase capítulo "Limpiar filtro").

Aspiración en seco

CUIDADO

Cuando cambie de la aspiración de líquidos a la aspiración en seco, tenga en cuenta lo siguiente:

La aspiración de polvo seco con un elemento filtrante húmedo puede dañar el filtro haciendo que quede inservible.

- Secar bien el filtro húmedo antes de utilizarlo o sustituirlo por uno seco.
- Si es necesario cambiar el filtro, se describe en el punto "Cuidados y mantenimiento".

Absorción en húmedo (opcional)

Indicación: Solo está permitido absorber en húmedo si se utiliza el recipiente para residuos de absorción para absorción en húmedo. El flotador disponible en el depósito para absorción en húmedo interrumpe la corriente de absorción cuando se alcanza el nivel máximo.

Si el flotador interrumpe la corriente de absorción:

- Apagar el aparato con el interruptor de CONEXIÓN/DESCONEXIÓN.
- Purgue el líquido abriendo la válvula de derivación situada en la parte inferior del depósito.

Puesta fuera de servicio

- Apagar el aparato con el interruptor de CONEXIÓN/DESCONEXIÓN.
- Desmontar los accesorios y si es necesario aclarar y secar.
- Vaciar el depósito de residuos (véase el capítulo "Vaciar el depósito de residuos").
- Limpie el aparato por dentro y por fuera aspirándolo y frotar con un paño húmedo.

Vaciar el depósito de residuos

- Apagar el aparato y asegurar con el freno de estacionamiento al rodillo-guía.

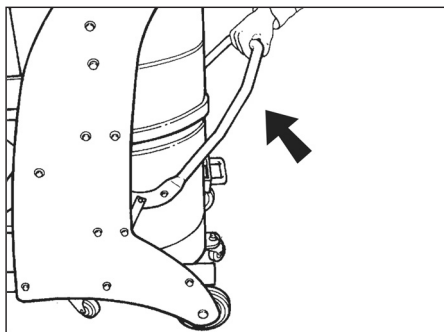

- Abrir hacia arriba el depósito de residuos por el desbloqueo (véase el gráfico).

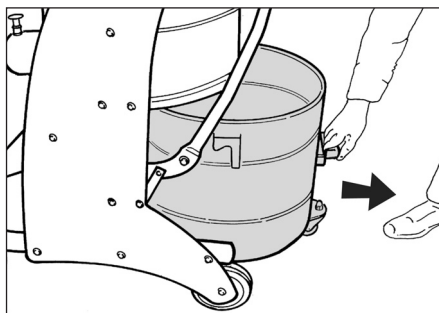

- Extraer el depósito de residuos del aparato por el asa prevista para ello.

Indicación: Se debe vaciar el depósito de residuos cuando esté lleno hasta aprox. 3 cm por debajo del borde superior.

- Vaciar el depósito de residuos y volver a introducir en el aparato en el orden inverso.

Bolsa para polvo

Para vaciar el aparato sin generar polvo se puede colocar una bolsa para polvo en el depósito de residuos:

- Colocar con cuidado la bolsa para polvo en el depósito en la pared del depósito.
- Doblar hacia afuera el borde de la bolsa sobre el borde del depósito de residuos.
- Colocar el depósito de residuos en el aparato.
- Una vez finalizado el uso, cerrar la bolsa recolectora de polvo y extraer del depósito de residuos.
- Eliminar la bolsa y el contenido de acuerdo con las normativas vigentes.

Transporte

⚠ PRECAUCIÓN

¡Peligro de lesiones y daños! Respetar el peso del aparato para el transporte.

- Soltar los frenos de estacionamiento y desplazar el aparato con el estribo de empuje.
- Al transportar en vehículos, asegurar el aparato para evitar que resbale y vuelque conforme a las directrices vigentes.

Almacenamiento

⚠ PRECAUCIÓN

¡Peligro de lesiones y daños! Respetar el peso del aparato en el almacenamiento. Este aparato sólo se puede almacenar en interiores.

Cuidados y mantenimiento

⚠ PELIGRO

Peligro de lesiones causadas por un aparato que se arranque involuntariamente y descarga eléctrica.

Antes de efectuar cualquier trabajo en el aparato, hay que desconectar de la red eléctrica.

Limpiar el filtro.

- Mover la palanca de limpieza de filtro varias veces de un lado a otro. Si con esta limpieza no se mejora, se puede extraer, lavar o sustituir el filtro (véase el capítulo "Cambiar/sustituir el filtro").

Cambiar/sustituir el filtro

- Apagar el aparato con el interruptor de CONEXIÓN/DESCONEXIÓN y desenchufar.

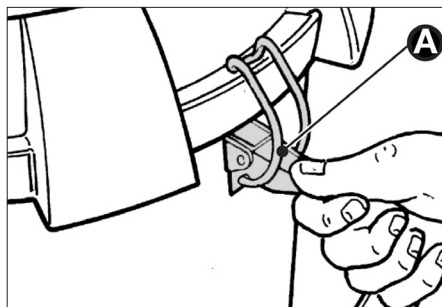

- Abrir los cierres (A) por ambos laterales.
- Extraer el cabezal de absorción. Prestar atención a que el cable no esté dañado.

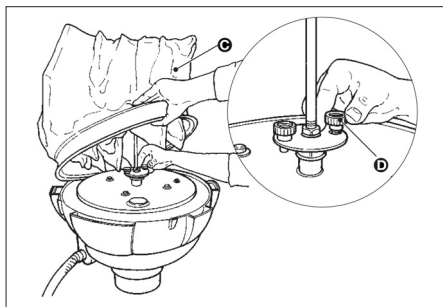

- ➔ Levantar el filtro (C) y desatornillar ambos tornillos (D). Retirar el filtro.
- ➔ Soltar la brida de fijación y separar el filtro del inserto.
- ➔ Colocar el nuevo filtro en orden inverso y asegurar.

Ayuda en caso de avería

⚠ PELIGRO

Peligro de lesiones causadas por un aparato que se arranque involuntariamente y descarga eléctrica.

Antes de efectuar cualquier trabajo en el aparato, hay que desconectar de la red eléctrica.

⚠ PELIGRO

Encargar a un técnico que realice todas las comprobaciones y trabajos en las piezas eléctricas.

El motor (turbina de aspiración) no arranca

No hay tensión eléctrica.

- ➔ Comprobar la clavija y el seguro del suministro de corriente.
- ➔ Comprobar el cable y el enchufe del aparato.

El interruptor protector del motor se ha activado.

- ➔ Reestablecer el interruptor.

La capacidad de aspiración se va reduciendo poco a poco

El filtro, la boquilla, la manguera de aspiración o el tubo de aspiración están atascados.

- ➔ Comprobar, limpiar los accesorios, cambiar el filtro si es necesario.

Pérdida de polvo durante la aspiración

El filtro no está bien colocado o está defectuoso.

- ➔ Comprobar la colocación del filtro o cambiar.

El manómetro indica una depresión inferior a -0,16 bares (-16 kPa)

Filtro atascado.

- ➔ Apagar el aparato, limpiar el filtro o colocar un filtro nuevo.

Servicio de atención al cliente

Si la avería no se puede solucionar el aparato debe ser revisado por el servicio técnico.

Garantía

En todos los países rigen las condiciones de garantía establecidas por nuestra empresa distribuidora. Las averías del accesorio serán subsanadas gratuitamente dentro del periodo de garantía, siempre que se deban a defectos de material o de fabricación. En un caso de garantía, le rogamos que se dirija con el comprobante de compra al distribuidor donde adquirió el aparato o al servicio al cliente autorizado más próximo a su domicilio.

Accesorios y piezas de repuesto

- Sólo deben emplearse accesorios y piezas de repuesto originales o autorizados por el fabricante. Los accesorios y piezas de repuesto originales garantizan el funcionamiento seguro y sin averías del aparato.
- Podrá encontrar una selección de las piezas de repuesto usadas con más frecuencia al final de las instrucciones de uso.
- En el área de servicios de www.kaercher.com encontrará más información sobre piezas de repuesto.

Accesorios	Nº referencia
Filtro	6.906-341.0
Bolsa para polvo de papel	6.904-346.0
Bolsa para polvo de PE	6.904-348.0

Declaración de conformidad CE

Por la presente declaramos que la máquina designada a continuación cumple, tanto en lo que respecta a su diseño y tipo constructivo como a la versión puesta a la venta por nosotros, las normas básicas de seguridad y sobre la salud que figuran en las directivas comunitarias correspondientes. La presente declaración perderá su validez en caso de que se realicen modificaciones en la máquina sin nuestro consentimiento explícito.

Producto: aspirador en húmedo/seco
Modelo: 1.573-xxx

Directivas comunitarias aplicables

2006/42/CE (+2009/127/CE)
2004/108/CE

Normas armonizadas aplicadas

EN 55014-1: 2006+A1: 2009+A2: 2011
EN 55014-2: 1997+A1: 2001+A2: 2008
EN 60335-1
EN 60335-2-69
EN 61000-3-2: 2006+A1: 2009+A2: 2009
EN 61000-3-3: 2013
EN 62233: 2008

Normas nacionales aplicadas

-

5.957-812

Los abajo firmantes actúan con plenos poderes y con la debida autorización de la dirección de la empresa.



H. Jenner
CEO



S. Reiser
Head of Approbation



Persona autorizada para la documentación:
S. Reiser

Alfred Kärcher GmbH & Co. KG
Alfred-Kärcher-Str. 28 - 40
71364 Winnenden (Germany)
Tele.: +49 7195 14-0
Fax: +49 7195 14-2212

Winnenden, 2015/10/01

Datos técnicos

		IV 60/30
Tensión de red	V	400
Frecuencia	Hz	3~ 50
Potencia	W	3000
Capacidad del depósito	l	60
Caudal de aire	l/s	64
depresión * con válvula limitadora de presión	kPa (mbar)	22,0 (220)
Superficie activa del filtro	m ²	2,2
Clase de protección	--	I
Categoría de protección	--	IPX4
Longitud x anchura x altura	mm	870 x 640 x 1650
Peso de funcionamiento típico	kg	96
Temperatura ambiente	°C	-10...+40
Humedad relativa	%	30...90
Valores calculados conforme a la norma EN 60335-2-69		
Nivel de presión acústica L _{pA}	dB(A)	75
Inseguridad K _{pA}	dB(A)	1
Valor de vibración mano-brazo	m/s ²	<2,5
Inseguridad K	m/s ²	0,2
Cable de conexión a la red	H07RN-F 4x2,5 mm ²	
	No. de pieza	Longitud del cable
EU	6.649-317.0	8 m

  Leia o manual de manual original antes de utilizar o seu aparelho. Proceda conforme as indicações no manual e guarde o manual para uma consulta posterior ou para terceiros a quem possa vir a vender o aparelho.

- Antes de colocar em funcionamento pela primeira vez é imprescindível ler atentamente as indicações de segurança n.º 5.956-249!
- A não-observância deste Manual de Instruções e dos avisos de segurança poderá levar a danos no aparelho e perigos tanto para o utilizador como para terceiros.
- No caso de danos provocados pelo transporte, informe imediatamente o revendedor.

Índice

Proteção do meio-ambiente	PT	1
Níveis de perigo	PT	1
Utilização conforme o fim a que se destina a máquina	PT	2
Símbolos no aparelho	PT	2
Avisos de segurança	PT	2
Elementos do aparelho	PT	3
Colocação em funcionamento	PT	4
Manuseamento	PT	4
Colocar fora de serviço	PT	4
Transporte	PT	5
Armazenamento	PT	5
Conservação e manutenção	PT	5
Ajuda em caso de avarias	PT	6
Garantia	PT	6
Acessórios e peças sobressalentes	PT	7
Declaração de conformidade CE	PT	7
Dados técnicos	PT	8

Proteção do meio-ambiente



Os materiais da embalagem são recicláveis. Não coloque as embalagens no lixo doméstico, envie-as para uma unidade de reciclagem.



Os aparelhos velhos contêm materiais preciosos e recicláveis e deverão ser reutilizados. Baterias, óleo e produtos similares não podem ser deitados fora ao meio ambiente. Por isso, elimine os aparelhos velhos através de sistemas de recolha de lixo adequados.

Avisos sobre os ingredientes (REACH)

Informações actuais sobre os ingredientes podem ser encontradas em:

www.kaercher.com/REACH

Níveis de perigo

⚠ PERIGO

Aviso referente a um perigo eminente que pode conduzir a graves ferimentos ou à morte.

⚠ ATENÇÃO

Aviso referente a uma possível situação perigosa que pode conduzir a graves ferimentos ou à morte.

⚠ CUIDADO

Aviso referente a uma situação potencialmente perigosa que pode causar ferimentos leves.

ADVERTÊNCIA

Aviso referente a uma situação potencialmente perigosa que pode causar danos materiais.

Utilização conforme o fim a que se destina a máquina

⚠ **ATENÇÃO**

O aparelho não é apropriado para a aspiração de poeiras nocivas para a saúde.

- Este aparelho destina-se somente para a aplicação em produtos secos e não pode ser utilizado nem guardado ao ar livre sob condições húmidas.
- Este aparelho é apropriado para a utilização industrial.
- Qualquer outro tipo de utilização é considerado inadequado.

Símbolos no aparelho



⚠ **ATENÇÃO**

Perigo de esmagamento durante o encaixe e travamento do recipiente dos detritos aspirados

Durante o travamento não se deve manter as mãos entre o recipiente dos detritos aspirados e o aspirador ou colocá-las na proximidade do pino guia. Travar o recipiente dos detritos de aspiração através do accionamento da respectiva alavanca, com as duas mãos!

Avisos de segurança

- Desligar o aparelho e retirar a ficha da tomada, assim que os trabalhos estiverem concluídos.

⚠ **PERIGO**

Observar as prescrições de segurança para os materiais que devem ser aspirados. Durante o funcionamento correcto/incorrecto, partes do aspirador industrial (p.ex. abertura de escape) podem alcançar uma temperatura de até 95 °C.

Em caso de emergência

- Em caso de emergência (p.ex. depois da aspiração de materiais inflamáveis, curto-circuito ou outras falhas eléctricas) desligar o aparelho e retirar a ficha de rede.

Elementos do aparelho

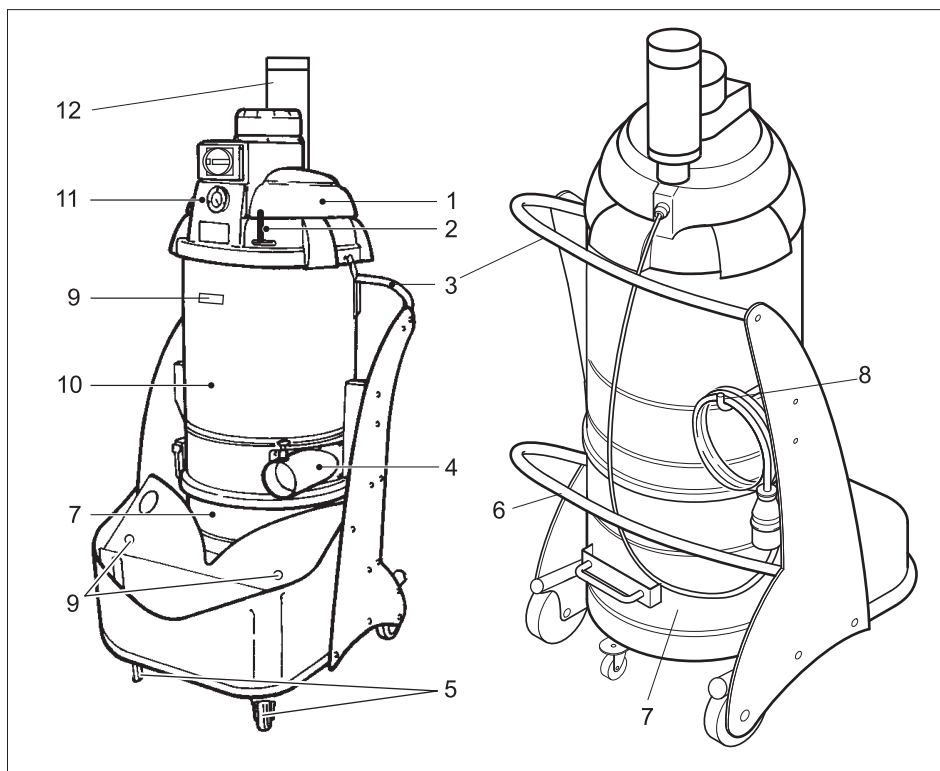

- 1 Cabeçote de aspiração
- 2 Alavanca da limpeza do filtro
- 3 Alavanca de avanço
- 4 Bocal de ligação para acessórios
- 5 Rolos de guia com travão de imobilização
- 6 Alavanca para destravamento do recipiente dos detritos aspirados
- 7 Recipiente dos detritos de aspiração (opção)
- 8 Gancho de fixação do cabo
- 9 Suporte de acessório
- 10 Compartimento do filtro
- 11 Painel de comando
- 12 Silenciador

Painel de comando

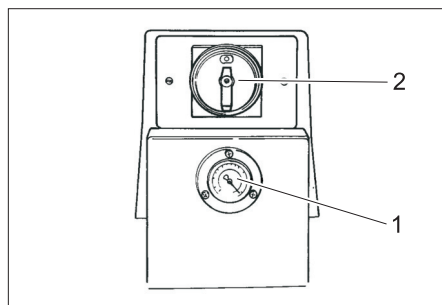

- 1 Manómetro
- 2 Interruptor Lig/Desl

Colocação em funcionamento

- Colocar o aparelho em posição de trabalho; quando necessário, proteger com o travão de imobilização.
- Inserir o tubo flexível de aspiração na respectiva conexão do tubo de aspiração.
- Posicionar os acessórios desejados na mangueira de aspiração.
- Assegurar que o recipiente dos detritos aspirados está correctamente instalado.

Manuseamento

- Encaixar a ficha do aparelho na tomada da rede eléctrica.
- Activar o aparelho com o Interruptor LIGAR/DESLIGAR.

Controlo da aspiração

Na parte frontal do aparelho situa-se um manómetro, que indica a pressão de aspiração dentro do aparelho. Se a subpressão de aspiração for inferior a - 0,16 bar (- 16 kPa), é necessário desligar o aparelho e limpar os filtros.

- Desligar o aparelho no interruptor Ligar/Desligar.
- Limpar filtro (ver capítulo "Limpar filtro").

Aspirar a seco

ADVERTÊNCIA

Observar antes de mudar da aspiração em húmido para a aspiração em seco:
A aspiração de poeiras secas com o elemento de filtro húmido danifica o filtro e pode torná-lo inútil.

- Deixe secar bem o filtro húmido antes da utilização ou substitua-o por um seco.
- Caso necessário, mudar o filtro como descrito em "Conservação e manutenção".

Aspiração a húmido (opção)

Aviso: Aspirar a húmido só é possível com a utilização do recipiente de detritos para aspiração a húmido. O flutuador situado no recipiente para a aspiração a húmido interrompe a corrente de aspiração sempre que o nível máximo de enchimento for atingido. Se a corrente de aspiração for interrompida pelo flutuador:

- Desligar o aparelho no interruptor Ligar/Desligar.
- purgar o líquido através da abertura da válvula de descarga no fundo do recipiente.

Colocar fora de serviço

- Desligar o aparelho no interruptor Ligar/Desligar.
- Desmontar os acessórios e caso necessário, lavar com água e secar.
- Esvaziar o recipiente dos detritos de aspiração (ver capítulo "Esvaziar o recipiente dos detritos de aspiração").
- Aspirar e esfregar o aparelho por dentro e por fora para limpá-lo (pano húmido).

Esvaziar o recipiente dos detritos de aspiração

- Desligar o aparelho e imobilizá-lo com o travão de imobilização no rolo de guia.

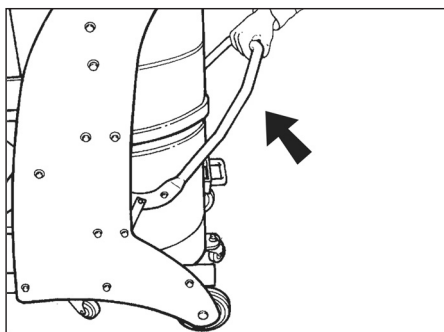

- Abrir o recipiente dos detritos aspirados no desbloqueio, para cima (ver gráfico).

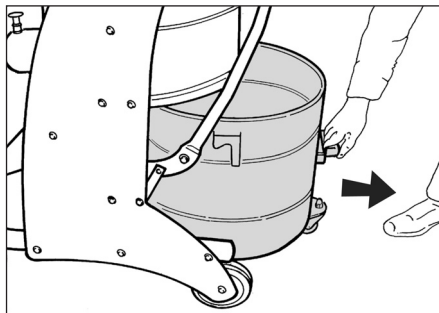

- ➔ Puxar o recipiente para fora, com o auxílio do respectivo manípulo.

Aviso: O recipiente deve ser esvaziado se o nível de detritos estiver aprox. 3 cm abaixo da margem superior.

- ➔ Esvaziar o recipiente e montá-lo na ordem inversa no aparelho.

Saco colector do pó

Para permitir o esvaziamento do aparelho sem a libertação de pó é possível incorporar no recipiente dos detritos aspirados um saco colector do pó:

- ➔ Posicionar o saco colector do pó no recipiente e encostar correctamente na parede interna do recipiente.
- ➔ Dobrar a margem do saco sobre o recipiente dos detritos aspirados.
- ➔ Encaixar o recipiente dos detritos aspirados no aparelho.
- ➔ Fechar o saco colector do pó após a conclusão dos trabalhos e retirá-lo do recipiente dos detritos aspirados.
- ➔ Eliminar o recipiente colector do pó juntamente com o respectivo conteúdo, em conformidade com os regulamentos e prescrições em vigor.

Transporte

⚠ CUIDADO

Perigo de ferimentos e de danos! Ter atenção ao peso do aparelho durante o transporte.

- ➔ Soltar os travões de imobilização e empurrar o aparelho na alavanca de avanço.
- ➔ Durante o transporte em veículos, proteger o aparelho contra deslizos e tombamentos, de acordo com as directivas em vigor.

Armazenamento

⚠ CUIDADO

Perigo de ferimentos e de danos! Ter atenção ao peso do aparelho durante o armazenamento.

Este aparelho só pode ser armazenado em espaços fechados e cobertos.

Conservação e manutenção

⚠ PERIGO

Perigo de ferimentos devido a choque eléctrico ou activação inadvertida do aparelho. Desligar o aparelho e retirar a ficha de rede antes de efectuar quaisquer trabalhos no aparelho.

Limpar o filtro

- ➔ Accionar várias vezes a alavanca da limpeza do filtro.
- Se esta limpeza não resultar em melhorias, pode-se retirar o filtro e lavá-lo ou substituí-lo (ver capítulo "Substituir/trocar filtro").

Substituir/trocar filtro

- Desligar o aparelho no interruptor LIGAR/DESLIGAR e separá-lo da rede.

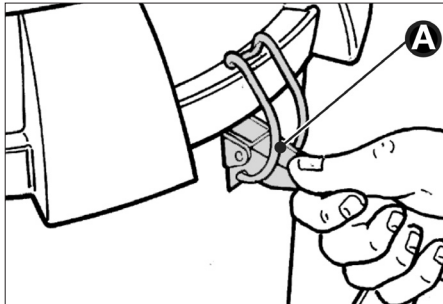

- Abrir os fechos (A) de ambos os lados.
- Retirar o cabeçote de aspiração. Tomar precauções para que o cabo de rede não seja danificado.

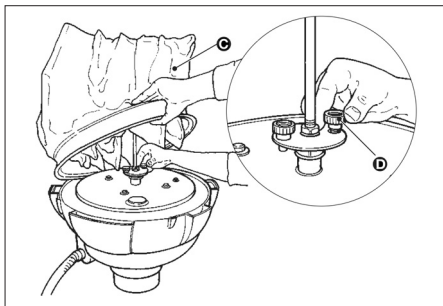

- Levantar o filtro (C) e desaparafusar os dois parafusos (D). Remover filtro.
- Soltar a braçadeira de fixação e separar o filtro do encaixe.
- Inserir o filtro na ordem inversa e fixá-lo.

Ajuda em caso de avarias

⚠ PERIGO

Perigo de ferimentos devido a choque eléctrico ou activação inadvertida do aparelho. Desligar o aparelho e retirar a ficha de rede antes de efectuar quaisquer trabalhos no aparelho.

⚠ PERIGO

Todos os trabalhos e verificações nos componentes eléctricos só devem ser efectuados por pessoal qualificado.

O motor (turbina de aspiração) não funciona

Falta de corrente eléctrica.

- Verificar a tomada e o fusível da alimentação eléctrica.
- Verificar o cabo e a ficha do aparelho. Disparo do disjuntor do motor.
- Repor interruptor.

A força de aspiração diminui

Filtro, bocal, tubo flexível de aspiração ou tubo de aspiração entupidos.

- Controlar, limpar os acessórios e substituir eventualmente o filtro.

Durante a aspiração sai pó

O filtro não está bem colocado ou está defeituoso.

- Verificar a colocação do filtro, caso necessário, substituir.

Manómetro mostra uma subpressão de aspiração inferior a - 0,16 bar (- 16 kPa)

Filtro entupido.

- Desligar o aparelho, limpar filtro ou inserir um filtro novo.

Serviço de assistência técnica

Quando o defeito não puder ser consertado, a máquina deverá ser verificada pelo serviço de assistência técnica.

Garantia

Em cada país são válidas as respectivas condições de garantia estabelecidas pelas nossas Empresas de Comercialização. Eventuais avarias no seu acessório durante o período de garantia serão reparadas, sem encargos para o cliente, desde que se trate de um defeito de material ou de fabrico. Em caso de garantia, dirija-se, munido do comprovativo de compra, ao seu revendedor ou ao Serviço Técnico mais próximo.

Acessórios e peças sobressalentes

- Só devem ser utilizados acessórios e peças de reposição autorizados pelo fabricante do aparelho. Acessórios e Peças de Reposição Originais - fornecem a garantia para que o aparelho possa ser operado em segurança e isento de falhas.
- No final das instruções de Serviço encontra uma lista das peças de substituição mais necessárias.
- Para mais informações sobre peças sobressalentes, consulte na página www.kaercher.com o ponto dos serviços.

Acessórios	Nº de encomenda
Filtro	6.906-341.0
Saco colector de pó em papel	6.904-346.0
Saco colector de pó em PE	6.904-348.0

Declaração de conformidade CE

Declaramos que a máquina a seguir designada corresponde às exigências de segurança e de saúde básicas estabelecidas nas Directivas CE por quanto concerne à sua concepção e ao tipo de construção assim como na versão lançada no mercado. Se houver qualquer modificação na máquina sem o nosso consentimento prévio, a presente declaração perderá a validade.

Produto: Aspirador húmido e seco
Tipo: 1.573-xxx

Respectivas Directrizes da CE

2006/42/CE (+2009/127/CE)

2004/108/CE

Normas harmonizadas aplicadas

EN 55014-1: 2006+A1: 2009+A2: 2011

EN 55014-2: 1997+A1: 2001+A2: 2008

EN 60335-1

EN 60335-2-69

EN 61000-3-2: 2006+A1: 2009+A2: 2009

EN 61000-3-3: 2013

EN 62233: 2008

Normas nacionais aplicadas

-

5.957-812

Os abaixo assinados têm procuração para agirem e representarem a gerência.



H. Jenner
CEO



S. Reiser
Head of Approbation

Responsável pela documentação:
S. Reiser

Alfred Kärcher GmbH & Co. KG
Alfred-Kärcher-Str. 28 - 40
71364 Winnenden (Germany)
Tel.: +49 7195 14-0
Fax: +49 7195 14-2212

Winnenden, 2015/10/01

Dados técnicos

		IV 60/30
Tensão da rede	V	400
Frequência	Hz	3~ 50
Potência	W	3000
Conteúdo do recipiente	l	60
Volume de ar	l/s	64
Subpressão * com válvula de delimitação da pressão	kPa (mbar)	22,0 (220)
Superfície filtrante	m ²	2,2
Classe de protecção	--	I
Tipo de protecção	--	IPX4
Comprimento x Largura x Altura	mm	870 x 640 x 1650
Peso de funcionamento típico	kg	96
Temperatura ambiente	°C	-10...+40
Humidade relativa no ar	%	30...90
Valores obtidos segundo EN 60335-2-69		
Nível de pressão acústica L _{pA}	dB(A)	75
Insegurança K _{pA}	dB(A)	1
Valor de vibração mão/braço	m/s ²	<2,5
Insegurança K	m/s ²	0,2

Cabo de rede	H07RN-F 4x2,5 mm ²	
	Ref ^a	Comprimento do cabo
EU	6.649-317.0	8 m



Læs original brugsanvisning inden første brug, følg anvisningerne og opbevar vejledningen til senere efterlæsning eller til den næste ejer.

- Inden første ibrugtagelse skal betjeningsvejledningen og sikkerhedshenvisningerne nr. 5.956-249 læses!
- Hvis driftsvejledningen og sikkerhedsanvisningerne ikke overholdes, kan der opstå skader på apparatet og risici for brugeren og andre personer.
- Ved transportskader skal forhandleren informeres omgående.

Indholdsfortegnelse

Miljøbeskyttelse	DA	1
Faregrader	DA	1
Bestemmelsesmæssig anvendelse	DA	2
Symboler på maskinen	DA	2
Sikkerhedsanvisninger	DA	2
Maskinelementer	DA	3
Ibrugtagning	DA	4
Betjening	DA	4
Ud-af-drifftagning	DA	4
Transport	DA	5
Opbevaring	DA	5
Pleje og vedligeholdelse	DA	5
Hjælp ved fejl	DA	5
Garanti	DA	6
Tilbehør og reservedele	DA	6
EU-overensstemmelseserklæring	DA	7
Tekniske data	DA	8

Miljøbeskyttelse



Emballagen kan genbruges. Smid ikke emballagen ud sammen med det almindelige husholdningsaffald, men aflever den til genbrug.



Udtjente apparater indeholder værdifulde materialer, der kan og bør afleveres til genbrug. Batterier, olie og lignende stoffer er ødelæggende for miljøet. Aflever derfor udtjente apparater på en genbrugsstation eller lignende.

Henvisninger til indholdsstoffer (REACH)

Aktuelle oplysninger til indholdsstoffer finder du på:

www.kaercher.com/REACH

Faregrader

⚠ **FARE**

Henviser til en umiddelbar fare, der fører til alvorlige kvæstelser eller til døden

⚠ **ADVARSEL**

Henviser til en mulig farlig situation, der kan føre til alvorlige kvæstelser eller til døden.

⚠ **FORSIGTIG**

Henviser til en mulig farlig situation, der kan føre til lette personskader.

BEMÆRK

Henviser til en mulig farlig situation, der kan føre til materiel skade.

Bestemmelsesmæssig anvendelse

⚠ ADVARSEL

Maskinen er ikke egnet til opsugning af sundhedsskadeligt støv.

- Apparatet er kun bestemt til tør brug og må ikke bruges eller opbevares uden dørs hvor det er vådt.
- Dette apparat er beregnet til erhvervs-mæssig brug.
- Hver anden brug anses for at være uhensigtsmæssig.

Symboler på maskinen



⚠ ADVARSEL

Kvæstelsesfare ved at isætte og låse snavsbeholderen

Grib aldrig ind imellem snavsbeholderen og suger eller i nærheden af styringsboltene medens du låser beholderen. Lås snavsbeholderen med det tilsvarende håndtag og med begge hænder samtidigt!

Sikkerhedsanvisninger

→ Efter afslutning af arbejdet skal apparatet slukkes og netstikket trækkes ud.

⚠ FARE

Overhold sikkerhedsbestemmelserne for de materialer, der skal suges. Ved formålstjenlig/ikke-formålstjenlig brug kan dele (f.eks. udblæsningsåbningen) på industristøvsugeren komme op på 95 °C.

I nødstilfælde

→ I nødstilfælde (f.eks. ved ind sugning af brændbare materialer, ved kortslutning eller andre elektriske fejl) skal der slukkes for sugeren og netstikket trækkes ud.

Maskinelementer

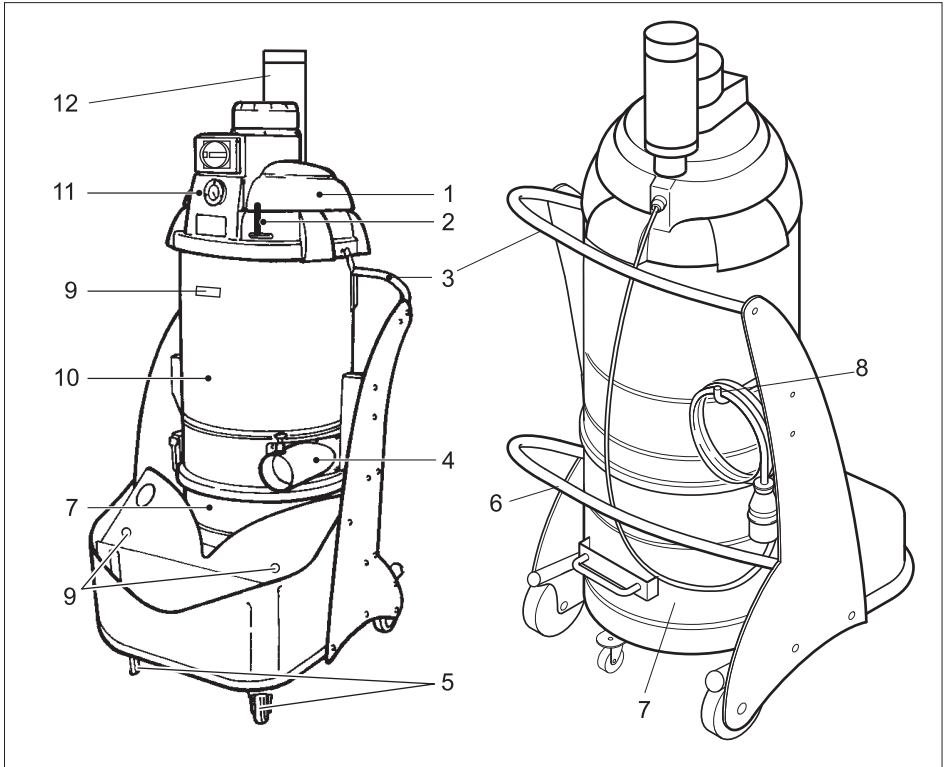

- 1 Sugehoved
- 2 Håndtag filterrensning
- 3 Bøjle
- 4 Tilslutningsstykke til tilbehør
- 5 Styringshjul med stopbremse
- 6 Arm til åbning af snavsbeholderen
- 7 Snavsbeholder (option)
- 8 Kabel-opbevaringskrog
- 9 Tilbehørsholder
- 10 Filterkammer
- 11 Betjeningspanel
- 12 Lyddæmper

Betjeningspanel

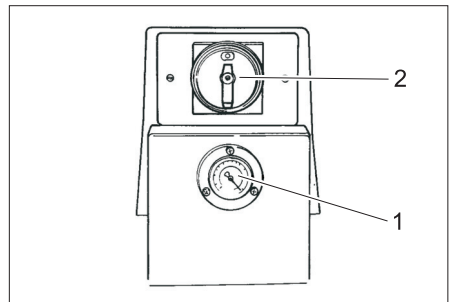

- 1 Manometer
- 2 Tænd/sluk-kontakt

Ibrugtagning

- Stil apparatet i arbejdspositionen, sørg for at sikre med stopbremsen om nødvendigt.
- Sæt sugeslangen ind i sugeslangens tilslutning.
- Sæt det ønskede tilbehør på sugeslangen.
- Sørg for, at snavsbeholderen sættes korrekt i.

Betjening

- Stik apparatets stik ind i stikdåsen.
- Tænd apparatet med TÆND/SLUK knappen.

Sugeeffektovervågning

På apparatets forside sidder et manometer, som viser sugetrykket indenfor sugearrateret. Hvis trykket synker under - 0,16 bar (- 16 kPa), skal apparatet slukkes og sugefilteret renses.

- Sluk apparatet med tænd/slukkkontakten.
- Rense filteret (se kapitel "Rense filter").

Tørsugning

BEMÆRK

Vær opmærksom på følgende ved skift fra våd- til tørsugning:

Sugning af tørt støv med vådt filterelementet stopper filteret til og kan gøre det ubrugeligt.

- Et vådt filter skal tørres godt før brugen eller udskiftes med et tørt filter.
- Udskift filteret efter behov, beskrives under punkt "Pleje og vedligeholdelse".

vådsugning (option)

Bemærk: Vådsugning er kun tilladt ved anvendelse af en snavsbeholder til vådsugning. Svømmeren, som sidder i beholderen til vådsugning, afbryder sugestrømmen hvis den maksimale påfyldningsstand opnås. Hvis sugestrømmen afbrydes af svømmeren:

- Sluk apparatet med tænd/slukkkontakten.
- Afled væsken ved at åbne afledningsventilen på beholderens bund.

Ud-af-drifttagning

- Sluk apparatet med tænd/slukkkontakten.
- Fjern tilbehøret og skyl det igennem med vand ved behov, og tør det bagefter.
- Tøm den opfyldte snavsbeholder (se kapitel "Tøm snavsbeholderen").
- Maskinen rengøres indvendigt og udvendigt ved at støvsuge den og tørre den af med en fugtet klud.

Tømme snavsbeholderen

- Sluk for apparatet og sikre styringsrullerne med stopbremsen.

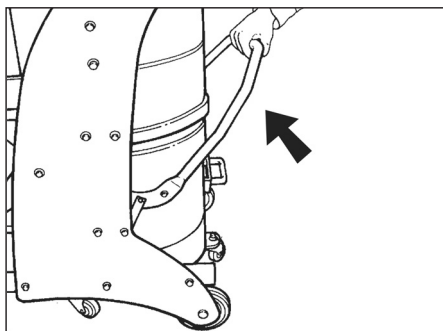

- Åben snavsbeholderen opad med låset (se figuren).

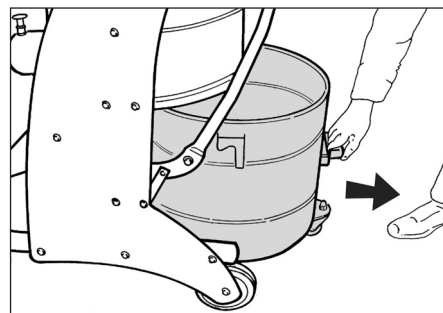

- Træk snavsbeholderen ud af apparatet med det tilsvarende håndtag.

Bemærk: Snavsbeholderen skal tømmes hvis den er fyldt til ca. 3 cm under den øverste kant.

- Tøm snavsbeholderen og sæt den ind i apparatet igen i omvendt rækkefølge.

Støvsamlingspose

Til støvfri udtømming af apparatet, kan der lægges en støvsamlingsbeholder ind i snavsbeholderen:

- Sæt støvsamlingsbeholderen ind i beholderen og læg den tæt på beholderens væg.
- Smøg posens kant over snavsbeholderen kant udadtil.
- Sæt snavsbeholderen ind i apparatet.
- Luk støvsamlingsposen efter driften og tag den ud af snavsbeholderen.
- Støvsamlingsbeholderen med indhold skal bortskaffes ifølge lovens forskrifter.

Transport

⚠ **FORSIGTIG**

Fare for person- og materialeskader! Hold øje med maskinens vægt ved transporten.

- Løsn parkeringsbremsen og skub maskinen vha. skubbebøjlen.
- Ved transport i biler skal rensen fastspændes i.h.t. gældende love.

Opbevaring

⚠ **FORSIGTIG**

Fare for person- og materialeskader! Hold øje med maskinens vægt ved opbevaring. Denne maskine må kun opbevares inden-dørs.

Pleje og vedligeholdelse

⚠ **FARE**

Fare for tilskadekomst på grund af utilsigtet startende maskine og elektrisk stød.

Træk netstikket og afbryd maskinen inden der arbejdes på maskinen.

Rengøring af filter

- Bevæg håndtaget til filterrensningen flere gange frem og tilbage.
- Hvis denne rensning ikke forbedrer kapaciteten, kan filteret tages ud og rengøres eller erstattes (se kapitel "Skifte filter").

Udskifte/erstatte filteret

- Sluk apparatet med tænd-/slukkontakten og træk stikket ud.

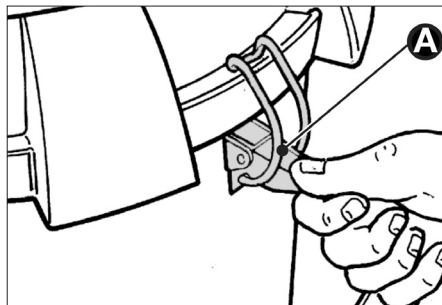

- Åbn låsene (A) på begge sider.
- Fjern sugehovedet. Hold øje med at der ikke opstår skader på netkablet.

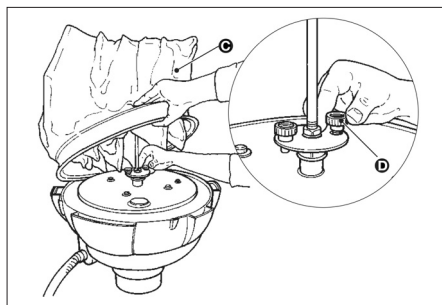

- Løft filter (C) og skru begge skruer (D) af. Fjern filteret.
- Løsn fastspændingsklemmen og adskil filteret fra holderen.
- Sæt det nye filter ind i omvendt rækkefølge og sikr det.

Hjælp ved fejl

⚠ **FARE**

Fare for tilskadekomst på grund af utilsigtet startende maskine og elektrisk stød.

Træk netstikket og afbryd maskinen inden der arbejdes på maskinen.

⚠ **FARE**

Alle kontroller og arbejder på elektriske dele skal gennemføres af en fagmand.

Motoren (sugeturbine) starter ikke

Ingen elektrisk spænding.

- Kontroller stikdåsen og strømforsynningens sikring.
- Kontroller strømledningen og maskinens netstik.

Motorbeskyttelseskontakt blev frigivet.

- Sæt kontakten tilbage.

Sugekraften bliver gradvist mindre

Filter, mundstykke, sugeslange eller sugerør tilstoppet.

- Kontroller og rens tilbehør, evt. udskift filteret.

Der strømmer støv ud under sugning

Filter ikke monteret korrekt eller defekt.

- Kontroller filterets position, respektive udskift filteret.

Manometer måler et lavtryk under - 0,16 bar (- 16 kPa)

Filter tilstoppet.

- Sluk apparatet, rens filteret eller sæt et nyt filter i.

Kundeservice

Hvis fejlen ikke kan fjernes skal maskinen kontrolleres fra kundeservice.

Garanti

I de enkelte lande gælder de af vore forhandlere fastlagte garantibetingelser. Eventuelle fejl på dit tilbehør afhjælpes gratis inden for garantien, såfremt fejlen kan tilskrives en materiale- eller produktionsfejl. Hvis De ønsker at gøre garantien gældende, bedes De henvende Dem til Deres forhandler eller nærmeste kundeservice medbringende kvittering for købet.

Tilbehør og reservedele

- Der må kun anvendes tilbehør og reservedele, der er godkendt af producenten. Originaltilbehør og -reservedele er en garanti for, at maskinen kan fungere sikkert og uden fejl.
- Et udvalg over de reservedele som bruges meget ofte finder De i slutningen af betjeningsvejledningen
- Yderligere informationen om reservedele finder De under www.kaercher.com i afsni "Service".

Tilbehør	Bestillingsnummer
Filter	6.906-341.0
Støvsamlingsbeholder papir	6.904-346.0
Støvsamlingsbeholder PE	6.904-348.0

EU- overensstemmelseserklæring

Hermed erklærer vi, at den nedenfor nævnte maskine i design og konstruktion og i den af os i handlen bragte udgave overholder de gældende grundlæggende sikkerheds- og sundhedskrav i EF-direktiverne. Ved ændringer af maskinen, der foretages uden forudgående aftale med os, mister denne erklæring sin gyldighed.

Produkt: Våd- og tørsuger

Type: 1.573-xxx

Gældende EF-direktiver

2006/42/EF (+2009/127/EF)

2004/108/EF

Anvendte harmoniserede standarder

EN 55014-1: 2006+A1: 2009+A2: 2011

EN 55014-2: 1997+A1: 2001+A2: 2008

EN 60335-1

EN 60335-2-69

EN 61000-3-2: 2006+A1: 2009+A2: 2009

EN 61000-3-3: 2013

EN 62233: 2008

Anvendte tyske standarder

-

5.957-812

Undertegnede agerer på vegne af og med fuldmagt fra ledelsen.



H. Jenner
CEO



S. Reiser
Head of Approbation

Dokumentationsbefuldmægtiget:

S. Reiser

Alfred Kärcher GmbH & Co. KG

Alfred-Kärcher-Str. 28 - 40

71364 Winnenden (Germany)

Tlf.: +49 7195 14-0

Fax: +49 7195 14-2212

Winnenden, 2015/10/01

Tekniske data

		IV 60/30
Netspænding	V	400
Frekvens	Hz	3~ 50
Effekt	W	3000
Beholderindhold	l	60
Luftkapacitet	l/s	64
Undertryk * med trykreguleringsventil	kPa (mbar)	22,0 (220)
Filterflade	m ²	2,2
Beskyttelsesklasse	--	I
Kapslingsklasse	--	IPX4
Længde x bredde x højde	mm	870 x 640 x 1650
Typisk driftsvægt	kg	96
Omgivelsestemperatur	°C	-10...+40
Relativ luftfugtighed	%	30...90
Oplyste værdier ifølge EN 60335-2-69		
Lydtryksniveau L _{pA}	dB(A)	75
Usikkerhed K _{pA}	dB(A)	1
Hånd-arm vibrationsværdi	m/s ²	<2,5
Usikkerhed K	m/s ²	0,2
Netkabel	H07RN-F 4x2,5 mm ²	
	Partnr.	Kabellængde
EU	6.649-317.0	8 m



Før første gangs bruk av apparatet, les denne originale bruksanvisningen, følg den og oppbevar den for senere bruk eller for overlevering til neste eier.

- Det er tvingende nødvendig å lese sikkerhetsinstruksene nr. 5.956-249 før maskinen settes i drift!
- Hvis bruksanvisningen og sikkerhetsanvisningene ikke følges, kan dette medføre skader på apparatet og fare for brukeren og andre personer.
- Informer straks forhandleren ved transportskader.

Innholdsfortegnelse

Miljøvern	NO	1
Risikotrinn	NO	1
Forskriftsmessig bruk	NO	2
Symboler på maskinen	NO	2
Sikkerhetsanvisninger	NO	2
Maskinorganer	NO	3
Igangsetting	NO	4
Betjening	NO	4
Stans av driften	NO	4
Transport	NO	5
Lagring	NO	5
Pleie og vedlikehold	NO	5
Feilretting	NO	5
Garanti	NO	6
Tilbehør og reservedeler	NO	6
EU-samsvarserklæring	NO	7
Tekniske data	NO	8

Miljøvern

	Materialet i emballasjen kan resirkuleres. Ikke kast emballasjen i husholdningsavfallet, men lever den inn til resirkulering.
	Gamle apparater inneholder verdifulle materialer som kan resirkuleres. Disse bør leveres inn til gjenvinning. Batterier, olje og lignende stoffer må ikke komme ut i miljøet. Gamle maskiner skal derfor avhendes i egnede innsamlingsystemer.

Anvisninger om innhold (REACH)

Aktuell informasjon om stoffene i innholdet finner du under:

www.kaercher.com/REACH

Risikotrinn

△ FARE

Anvisning om en umiddelbar truende fare som kan føre til store personskader eller til død.

△ ADVARSEL

Anvisning om en mulig farlig situasjon som kan føre til store personskader eller til død.

△ FORSIKTIG

Anvisning om en mulig farlig situasjon som kan føre til mindre personskader.

OBS

Anvisning om en mulig farlig situasjon som kan føre til materielle skader.

Forskriftsmessig bruk

⚠ ADVARSEL

Maskinen er ikke egnet til oppsuging av helsefarlig støv.

- Dette apparat er kun ment for tørr bruk og skal ikke brukes eller oppbevares utendørs eller under fuktige forhold.
- Dette apparatet er egnet for industriell virksomhet.
- En hver annen bruk regnes som ikke-forskriftsmessig bruk.

Symboler på maskinen

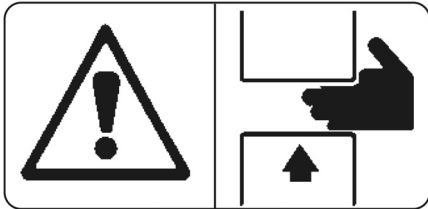

⚠ ADVARSEL

Fare for klemming ved innsetting og låsing av sugemassebeholderen

Ved låsing må du ikke holde hånden mellom sugemassebeholderen og sugemasjinen, heller ikke stikkes inn i nærheten av føringsboltene. Sugemassebeholderen låses med begge hender ved hjelp av den relevante hendel!

Sikkerhetsanvisninger

→ Ved avsluttet arbeide skal apparatet slås av og støpdelet trekkes ut.

⚠ FARE

Følg sikkerhetsbestemmelsene for materialet som skal suges opp. Ved korrekt/feilaktig bruk kan enkelte deler på industristøvsugeren (f. eks. utblåsningsåpningen) nå en temperatur på opp til 95 °C.

I nødtilfelle

→ I nødtilfeller (f. eks. hvis man har sugd opp brennbare materialer, ved kortslutning eller andre elektriske feil) må apparatet slås av og nettstøpselet trekkes ut.

Maskinorganer

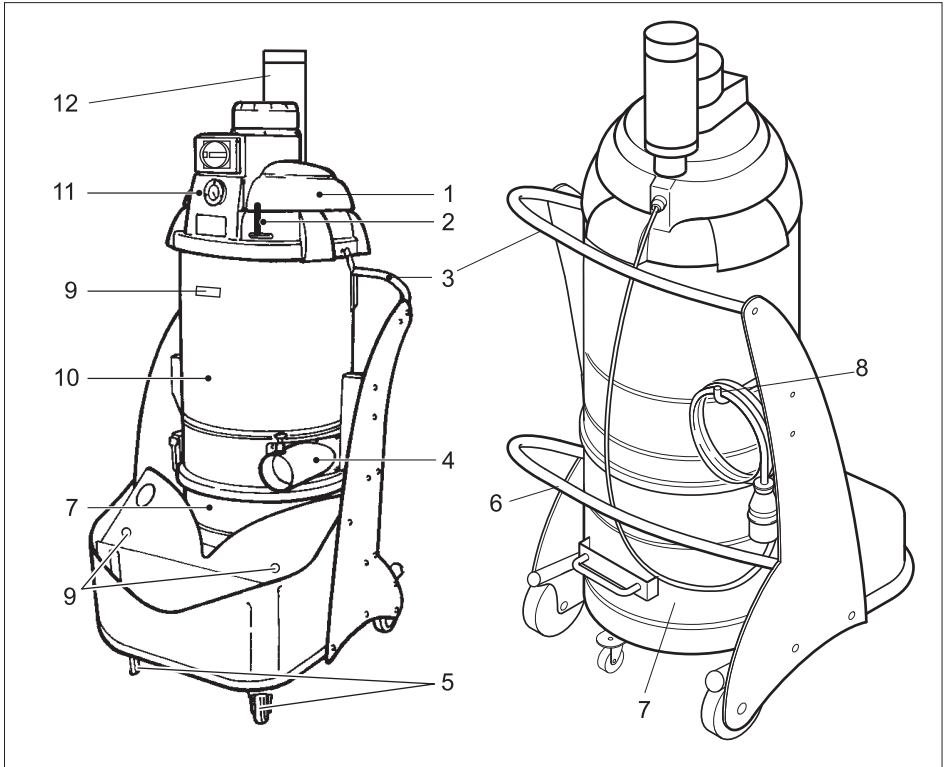

- 1 Sugehode
- 2 Hendel filterrengjøring
- 3 Skyvebøyle
- 4 Tilkoblingsstuss for tilbehør
- 5 Styrerulle med holdebremse
- 6 Hendel for lås på sugemassebeholder
- 7 Avfallsbeholder (tilleggsutstyr)
- 8 Kabel-oppbevaringskroker
- 9 ZubehöTilbehørsholder
- 10 Filterkammer
- 11 Betjeningspanel
- 12 Lyddemper

Betjeningspanel

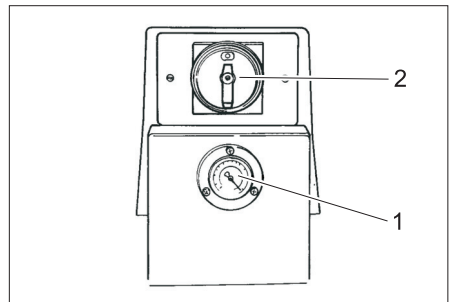

- 1 Manometer
- 2 Av/på-bryter

Igangsetting

- Sett maskinen i arbeidsstilling, og sett om nødvendig på parkeringsbremsen.
- Sett sugeslangen inn i sugeslangetilkoblingen.
- Sett på ønsket tilbehør på sugeslangen.
- Pass på at sugemassebeholderen er satt inn korrekt..

Betjening

- Sett pluggen i en stikkontakt.
- Slå på apparatet ved hjelp av PÅ/AV-bryteren.

Sugeeffektsovervåkning

På forsiden av apparatet er det et manometer som viser suge-undertrykket inne i maskinen. Dersom sugeundertrykket synker under - 0,16 bar (- 16 kPa) skal apparatet slås av og filteret rengjøres.

- Slå av maskinen ved hjelp av PÅ/AV bryteren.
- Rengjøre filter (se kapittel "Rengjøre filter").

Støvsuging

OBS

Ta hensyn til følgende ved skifting fra våt- til tørrsuging:

Oppsuging av tørt støv når filterinnsatsen er fuktig, vil føre til at filteret tetter seg og ikke er brukbart lenger.

- La et fuktig filter tørke helt før bruk, eller bytt det ut med et tørt filter.
- Bytt filter etter behov. Se "Service og vedlikehold".

Våtsuging (valgfritt)

Merknad: Våtsuging er tillatt kun med anvendelse av smussbeholderen for våtsuging. Flottøren som ligger i beholderen for våtsuging avbryter strømmen når den maksimale fyllingsgraden er nådd. Dersom strømmen avbrytes av flottøren:

- Slå av maskinen ved hjelp av PÅ/AV bryteren.
- Tapp av væske ved å åpne avtappingsventilen i bunnen av beholderen.

Stans av driften

- Slå av maskinen ved hjelp av PÅ/AV bryteren.
- Demonter tilbehør og om nødvendig skylt det med vann og tørk det.
- Tøm smussbeholder (se kapittel "Tømme smussbeholder").
- Rengjør maskinen innvendig og utvendig ved å tørke av den med en fuktig klut, og ved å bruke sugefunksjonen.

Tømme smussbeholder

- Slå av apparatet og lås det ved hjelp av bremsen på styrehjulene.

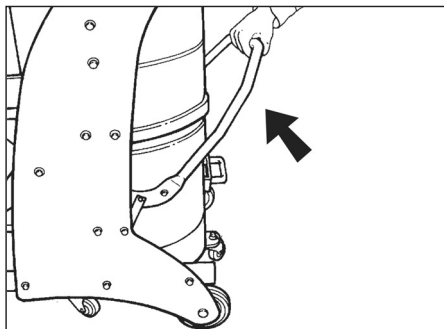

- Åpne smussbeholderen på oppsiden ved hjelp av låsen (se figur).

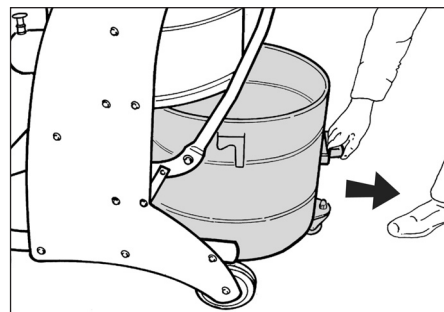

- Smussbeholderen tas ut av apparatete ved hjelp av det egnede håndtaket.

Merk: Smussbeholderen må tømmes når den er fylt til ca 3 cm under øvre kant.

- Smussbeholderen tømmes og monteres i apparatet igjen i omvendt rekkefølge.

Støvsamlepose

For støvfri tømning av apparatet kan det legges en støvpose i sugemassebeholderen.

- Støvposen settes inn i beholderen og legges nøyaktig mot beholderveggen.
- Kanten av posen brettes ut over kanten av sugemassebeholderen.
- Sett inn sugemassebeholderen i maskinen.
- Etter endt bruk lukkes støvposen og tas ut av sugemassebeholderen.
- Støvsamleposen med innhold kastes i henhold til gjeldende forskrifter.

Transport

⚠ **FORSIKTIG**

Fare for personskader og materielle skader! Pass på vekten av apparatet ved transport.

- Løsne parkeringsbrems og skyv maskinen med skyvebøylen.
- Ved transport i kjøretøyer skal apparatet sikres mot å skli eller velte etter de til enhver tid gjeldende regler.

Lagring

⚠ **FORSIKTIG**

Fare for personskader og materielle skader! Pass på vekten av apparatet ved lagring.

Dette apparatet skal kun lagres innendørs.

Pleie og vedlikehold

⚠ **FARE**

Fare for epronskader ved utilsiktet oppstart a apparat og fra elektrisk støt. Før alt arbeide på apparatet skal apparatet slås av og strømkabelen trekkes ut.

Rengjør filtrene

- Hendel for filterrensing beveges flere ganger frem og tilbake.

Dersom denne rengjøringen ikke gir noen bedring kan filteret tas ut og vaskes, eller det kan skiftes (se kapittel "Skifte/erstatte filter).

Skifte/sette inn filter

- Slå av apparatet ved hjelp av PÅ/AV bryteren og koble det fra strømmettet.

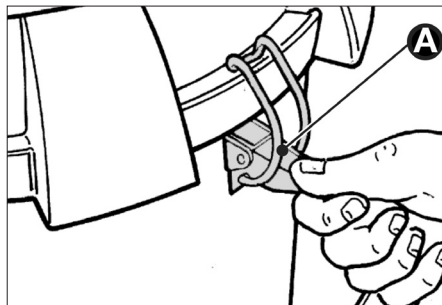

- Åpne låsene (A) på begge sider.
- Ta av sugehode. Pass da på at strømkabelen ikke blir skadet.

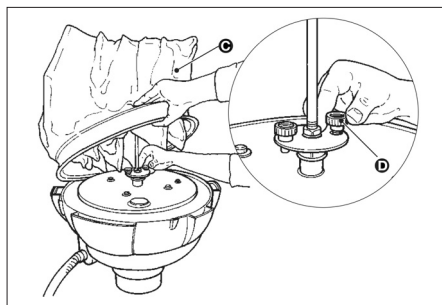

- Filter (C) løftes og de to skruene (D) skrues av. Filteret fjernes.
- Løsne festebøylene og ta filteret ut av innsatsen.
- Det nye filteret settes inn i omvendt rekkefølge og låses på plass.

Feilretting

⚠ **FARE**

Fare for epronskader ved utilsiktet oppstart a apparat og fra elektrisk støt. Før alt arbeide på apparatet skal apparatet slås av og strømkabelen trekkes ut.

⚠ **FARE**

Alle kontroller og arbeider på elektriske deler må utføres av en fagperson.

Motoren (sugeturbinen) starter ikke

Får ikke strøm.

- Kontroller stikkontakt og sikring på strømforsyningen.
- Kontroller strømkabel og støpsel på apparatet.

Motorvernbyrter er utløst.

- Tilbakestill bryteren.

Sugekraften avtar gradvis

Filter, munnstykke, sugeslange eller forlengelsesrør tilstoppet.

- Kontroller og rengjør tilbehør, skift eventuelt ut filter.

Støvutslipp ved suging

Filteret er defekt eller ikke festet ordentlig.

- Kontroller at filteret sitter ordentlig på plass, eller skift det ut.

Manometer viser sugetrykk under - 0,16 bar (- 16 kPa)

Filter tilstoppet.

- Slå av apparat, rengjør filter eller sett inn nytt filter.

Kundetjeneste

Dersom feilen ikke kan rettes opp, må apparatet kontrolleres av kundeservice.

Garanti

Vår ansvarlige salgsorganisasjon for det enkelte land har utgitt garantibetingelsene som gjelder i det aktuelle landet. Eventuelle feil på tilbehøret blir reparert gratis i garanti-tiden dersom disse kan føres tilbake til material- eller produksjonsfeil. Ved behov for garantireparasjoner, vennligst henvend deg med kjøpskvitteringen til din forhandler eller nærmeste autoriserte kundeservice.

Tilbehør og reservedeler

- Det er kun tillatt å anvende tilbehør og reservedeler som er godkjent av produsenten. Originalt tilbehør og originale reservedeler garanterer for sikker og problemfri drift av apparatet.
- Et utvalg av de vanligste reservedelene finner du bak i denne bruksanvisningen.
- Mer informasjon om reservedeler finner du under www.kaercher.com i området Service.

Tilbehør	Bestillingsnummer
Filter	6.906-341.0
Støvpose papir	6.904-346.0
Støvpose PE	6.904-348.0

EU-samsvarserklæring

Vi erklærer hermed at maskinen angitt nedenfor oppfyller de grunnleggende sikkerhets- og helsekravene i de relevante EF-direktivene, med hensyn til både design, konstruksjon og type markedsført av oss. Ved endringer på maskinen som er utført uten vårt samtykke, mister denne erklæringen sin gyldighet.

Produkt: Våt- og tørrsuger

Type: 1.573-xxx

Relevante EU-direktiver

2006/42/EF (+2009/127/EF)

2004/108/EF

Anvendte overensstemmende normer

EN 55014-1: 2006+A1: 2009+A2: 2011

EN 55014-2: 1997+A1: 2001+A2: 2008

EN 60335-1

EN 60335-2-69

EN 61000-3-2: 2006+A1: 2009+A2: 2009

EN 61000-3-3: 2013

EN 62233: 2008

Anvendte nasjonale normer

-

5.957-812

De undertegnede handler på oppdrag fra, og med fullmakt fra selskapsledelsen.



H. Jenner
CEO



S. Reiser
Head of Approbation

Dokumentasjonsansvarlig:

S. Reiser

Alfred Kärcher GmbH & Co. KG

Alfred-Kärcher-Str. 28 - 40

71364 Winnenden (Germany)

Tlf: +49 7195 14-0

Faks: +49 7195 14-2212

Winnenden, 2015/10/01

Tekniske data

		IV 60/30
Nettspenning	V	400
Frekvens	Hz	3~ 50
Effekt	W	3000
Beholderinnhold	l	60
Luftmengde	l/sek.	64
Undertrykk * med trykkbegrensningsventil	kPa (mbar)	22,0 (220)
Filterflate	m ²	2,2
Beskyttelsesklasse	--	I
Beskyttelsestype	--	IPX4
Lengde x bredde x høyde	mm	870 x 640 x 1650
Typisk driftsvekt	kg	96
Omgivelsestemperatur	°C	-10...+40
Relativ luftfuktighet	%	30...90
Registrerte verdier etter EN 60335-2-69		
Støytrykksnivå L _{pA}	dB(A)	75
Usikkerhet K _{pA}	dB(A)	1
Hånd-arm vibrasjonsverdi	m/s ²	<2,5
Usikkerhet K	m/s ²	0,2
Nettledning	H07RN-F 4x2,5 mm ²	
	Best.nr.	Kabellengde
EU	6.649-317.0	8 m



Läs bruksanvisning i original innan aggregatet används första gången, följ anvisningarna och spara drifts-anvisningen för framtida behov, eller för nästa ägare.

- Före första ibruktagning måste Säkerhetsanvisningar nr. 5.956-249 läsas!
- Om bruksanvisningen och säkerhetsanvisningarna inte följs kan apparaten skadas och faror uppstå för användaren och andra personer.
- Informera inköpsstället omgående vid transportskador.

Innehållsförteckning

Miljöskydd	SV	1
Riskenivåer	SV	1
Ändamålsenlig användning . . .	SV	2
Symboler på aggregatet	SV	2
Säkerhetsanvisningar	SV	2
Aggregatetlement	SV	3
Idrifttagande	SV	4
Handhavande	SV	4
Ta ur drift	SV	4
Transport	SV	5
Förvaring	SV	5
Skötsel och underhåll	SV	5
Åtgärder vid störningar	SV	5
Garanti	SV	6
Tillbehör och reservdelar	SV	6
Försäkran om EU-överensstämmelse	SV	7
Tekniska data	SV	8

Miljöskydd

	Emballagematerialen kan återvinnas. Kasta inte emballaget i hushållssoporna utan lämna det till återvinning.
	Kasserade apparater innehåller återvinningsbart material som bör gå till återvinning. Batterier, olja och liknande ämnen får inte komma ut i miljön. Överlämna skrotade aggregat till ett lämpligt återvinningssystem.

Upplysningar om ingredienser (REACH)

Aktuell information om ingredienser finns på:

www.kaercher.com/REACH

Riskenivåer

⚠ **FARA**

Varnar om en omedelbart överhängande fara som kan leda till svåra personskador eller dödsfall.

⚠ **VARNING**

Varnar om en möjligen farlig situation som kan leda till svåra personskador eller döden.

⚠ **FÖRSIKTIGHET**

Varnar om en möjligen farlig situation som kan leda till lättare personskador.

OBSERVERA

Varnar om en möjligen farlig situation som kan leda till materiella skador.

Ändamålsenlig användning

⚠ **VARNING**

Maskinen är inte lämplig för uppsugning av hälsovådligt damm.

- Aggregatet är endast avsett för torra arbeten och får inte användas eller förvaras utomhus i fuktig omgivning.
- Detta aggregat är avsett för industriell användning.
- All annan användning betraktas som otillåten.

Symboler på aggregatet

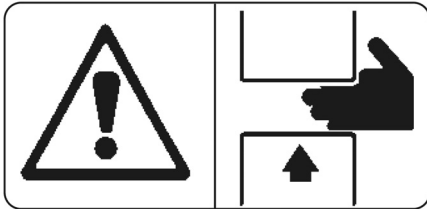

⚠ **VARNING**

Klämrisk vid isättning och spärrning av smutsbehållaren.

Håll aldrig händerna mellan smutsbehållare och sug, eller i närheten av styrskruven, när behållaren ska spärras. Hantera aktuell spak med båda händerna för att spärra smutsbehållaren!

Säkerhetsanvisningar

- Stäng av apparaten och dra ur elkontakten när arbetet avslutas.

⚠ **FARA**

Följ säkerhetsbestämmelserna för det material som ska sugas upp. I sakkunnig/osakkunnig drift kan delar (t. ex. utblåsningsöppningen) i industridammsugaren upphettas till 95 °C.

I nödfall

- Stäng av apparaten och dra ur elkontakten vid nödsituation (t.ex. vid insugning av brännbara material, vid kortslutning eller andra elfel).

Aggregatetelement

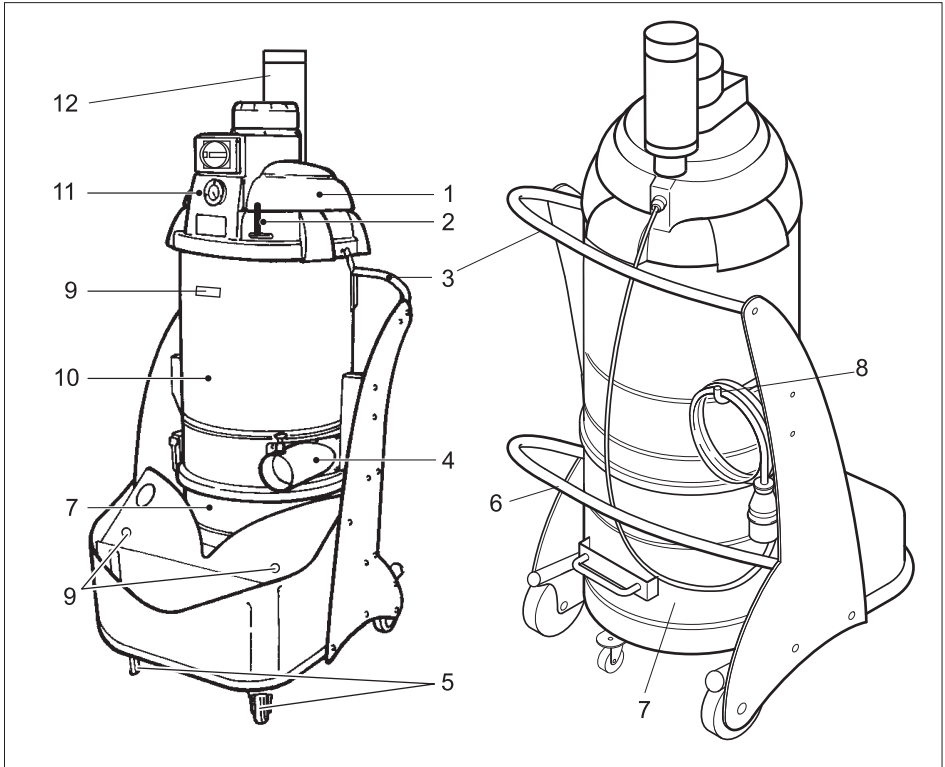

- 1 Sughuvud
- 2 Spak filterrengöring
- 3 Skjuthandtag
- 4 Anslutningsfäste för tillbehör
- 5 Styrhjul med parkeringsbroms
- 6 Spak för att lossa smutsbehållare
- 7 Sugmaterialbehållare (tillval)
- 8 Kabel-förvaringshållare
- 9 Tillbehörshållare
- 10 Filterkammare
- 11 Manöverpult
- 12 Ljuddämpare

Manöverpult

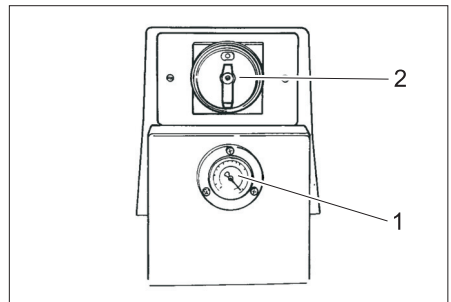

- 1 Manometer
- 2 Strömbrytare

Idrifttagande

- Ställ apparaten i arbetsläge och säkra den vid behov med parkeringsbromsar.
- Anslut sugslangen till sugslangsfästet.
- Montera önskat tillbehör på sugslangen.
- Säkerställ att smutsbehållaren sitter på rätt plats.

Handhavande

- Sätt aggregatkontakten i nätuttag.
- Starta aggregatet med TILL/FRÅN reglaget.

Sugeffektsövervakning

På aggregatets framsida finns en manometer som visar sugundertrycket i sugaggregatet. Sjunker sugundertrycket under - 0,16 bar (- 16 kPa) måste aggregatet stängas av och filtret rengöras.

- Stäng av apparaten med TILL/FRÅN reglaget.
- Rengöra filter (se kapitel "Rengöra filter").

Torr sugning

OBSERVERA

Observera följande vid växling från våt- till torr sugning :

Sugning av torr damm när filterelementet är fuktigt gör att filtret blir tilltäppt och därigenom oanvändbart.

- Våta filter ska torkas ordentligt före användning eller bytas ut mot nya.
- Byt filter vid behov, beskrivs i avsnitt "Underhåll och service".

Våtsugning (tillval)

Anmärkning: Våtsugning är endast tillåten när avfallsbehållare för våtsugning används. Flottören i behållaren för våtsugning avbryter sugströmmen när maximal fyllnivå uppnåtts.

Avbryts strömmen via flottören:

- Stäng av apparaten med TILL/FRÅN reglaget.
- Öppna tömningsventilen i behållarens botten och släpp ut vätska.

Ta ur drift

- Stäng av apparaten med TILL/FRÅN reglaget.
- Avmontera tillbehör, skölj och torka vid behov.
- Töm den fulla smutsbehållaren (se avsnitt "Töm smutsbehållare").
- Rengör apparaten invändigt och utvändigt genom uppsugning och torka med en fuktig trasa.

Tömma smutsbehållare

- Stäng av aggregatet och säkra styrhjulen med hjälp av parkeringsbromsen.

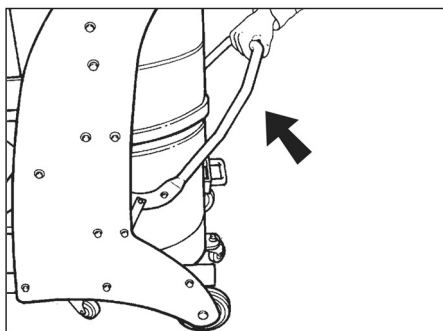

- Öppna smutsbehållaren uppåt vid spärren (se bild).

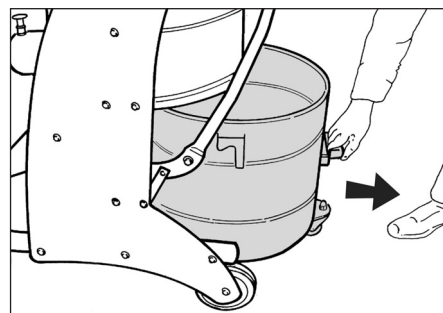

- Håll i handtaget och drag smutsbehållaren ur aggregatet.

Observera: Behållaren med det uppsugna materialet måste tömmas när den är full upp till ca 3 cm under övre kanten.

- Töm smutsbehållaren och sätt tillbaka den i aggregatet i omvänd ordningsföljd.

Damppåse

För dampfri tömning av aggregatet måste en damppåse läggas in i avfallsbehållaren:

- Sätt noggrant i en damppåse mot väggen i behållaren.
- Vik påsens överkant över sugbehållarens kant.
- Sätt i sugbehållaren i apparaten.
- Förslut och ta ur damppåsen ur sugbehållaren efter avslutat arbete.
- Damppåsar och dess innehåll skall avfallshanteras enligt gällande lagliga föreskrifter.

Transport

⚠ FÖRSIKTIGHET

Risk för person och egendomsskada! Observera vid transport maskinens vikt.

- Lossa parkeringsbromsen och skjut maskinen med hjälp av skjutbygeln.
- Vid transport i fordon ska maskinen säkras enligt respektive gällande bestämmelser så den inte kan tippa eller glida.

Förvaring

⚠ FÖRSIKTIGHET

Risk för person och egendomsskada! Observera maskinens vikt vid lagring.

Denna maskin får endast lagras inomhus.

Skötsel och underhåll

⚠ FARA

Skaderisk på grund av att maskinen startas oavsiktligt samt på grund av elektrisk stöt. Stäng alltid av aggregatet och lossa nätkontakten innan arbeten på aggregatet utförs.

Rengör filter

- Flytta spaken filterrengöring fram- och tillbaka flera gånger.

Om den här rengöringen inte leder till någon förbättring kan filtret tas ut och tvättas eller bytas (se kapitel "Byta/ersätta filter").

Byta/ersätta filter

- Stäng av aggregatet på TILL/FRÅN reglaget och skilj det från nätet.

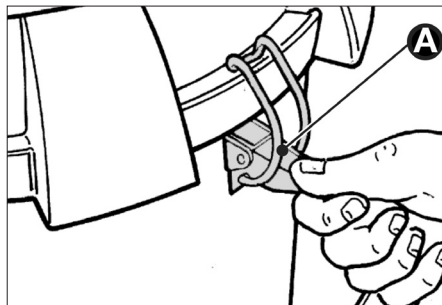

- Öppna förslutningarna (A) på båda sidor.
- Tag bort sughuvud. Ge akt på att nätkabeln inte blir skadad.

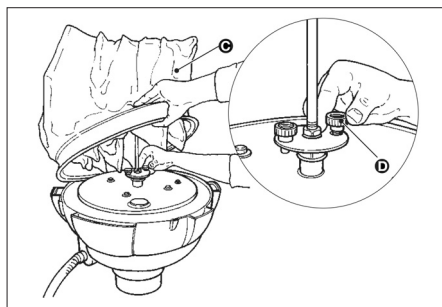

- Lyft upp filtret (C) och skruva av de båda skruvarna (D). Ta bort filtret.
- Lossa klämman och ta ut filtret ur insatsen.
- Sätt i nytt filter i omvänd ordningsföljd och säkra.

Åtgärder vid störningar

⚠ FARA

Skaderisk på grund av att maskinen startas oavsiktligt samt på grund av elektrisk stöt. Stäng alltid av aggregatet och lossa nätkontakten innan arbeten på aggregatet utförs.

⚠ FARA

Låt en expert utföra alla kontroller och arbeten på elektriska delar.

Motorn (sugturbin) startar inte

Ingen elektrisk spänning.

- Kontrollera eluttaget och strömförsörjningens säkring.
- Kontrollera apparatens nätkabel och nätkontakt.

Motorskyddsbrytaren har löst ut.

- Återställ brytaren.

Sugkraften är för låg

Filter, munstycke, sugslang eller sugrör igensatta.

- Kontrollera, rengör tillbehör, byt eventuellt ut filter.

Damm tränger ut under sugning

Filter ej korrekt isatt eller defekt.

- Kontrollera filterfäste alt. byt ut.

Manometer visar sugundertryck under - 0,16 bar (- 16 kPa)

Filter tät.

- Stäng av aggregatet, rengör filter eller sätt i nytt filter.

Kundservice

Kan störningen inte åtgärdas måste apparaten kontrolleras av kundservice.

Garanti

I respektive land gäller de garantivillkor som publicerats av våra auktoriserade distributörer. Eventuella fel på tillbehöret repareras kostnadsfritt inom garantiperioden, under förutsättning att defekten orsakats av ett material- eller tillverkningsfel. I frågor som gäller garantin ska du vända dig med kvitto till inköpstället eller närmaste auktoriserad återförsäljare.

Tillbehör och reservdelar

- Endast av tillverkaren godkända tillbehör och reservdelar får användas. Original-tillbehör och original-reservdelar garanterar att apparaten kan användas säkert och utan störning.
- I slutet av bruksanvisningen finns ett urval av de reservdelar som oftast behövs.
- Ytterligare information om reservdelar hittas under service på www.kaercher.com.

Tillbehör	Beställningsnummer
Filter	6.906-341.0
Damppåse av papper	6.904-346.0
Damppåse av PE	6.904-348.0

Försäkran om EU- överensstämmelse

Härmed försäkras vi att nedanstående be-
tecknade maskin i ändamål och konstruk-
tion samt i den av oss levererade versionen
motsvarar EU-direktivens tillämpliga grund-
läggande säkerhets- och hälsokrav. Vid
ändringar på maskinen som inte har god-
känts av oss blir denna överensstämmelse-
förklaring ogiltig.

Produkt: Våt- och torrdammsugare

Typ: 1.573-xxx

Tillämpliga EU-direktiv

2006/42/EG (+2009/127/EG)

2004/108/EG

Tillämpade harmoniserade normer

EN 55014-1: 2006+A1: 2009+A2: 2011

EN 55014-2: 1997+A1: 2001+A2: 2008

EN 60335-1

EN 60335-2-69

EN 61000-3-2: 2006+A1: 2009+A2: 2009

EN 61000-3-3: 2013

EN 62233: 2008

Tillämpade nationella normer

-

5.957-812

Undertecknade agerar på order av och
med fullmakt från företagsledningen.



H. Jenner
CEO



S. Reiser
Head of Approbation

Dokumentationsbefullmäktigad:

S. Reiser

Alfred Kärcher GmbH & Co. KG

Alfred-Kärcher-Str. 28 - 40

71364 Winnenden (Germany)

Tel.: +49 7195 14-0

Fax: +49 7195 14-2212

Winnenden, 2015/10/01

Tekniska data

		IV 60/30
Nätspänning	V	400
Frekvens	Hz	3~ 50
Effekt	W	3000
Behållarvolym	l	60
Luftmängd	l/s	64
Undertryck * med tryckbegränsningsventil	kPa (mbar)	22,0 (220)
Filteryta	m ²	2,2
Skyddsklass	--	I
Skydd	--	IPX4
Längd x Bredd x Höjd	mm	870 x 640 x 1650
Typisk driftvikt	kg	96
Omgivande temperatur	°C	-10...+40
Relativ luftfuktighet	%	30...90
Beräknade värden enligt EN 60335-2-69		
Ljudtrycksnivå L _{pA}	dB(A)	75
Osäkerhet K _{pA}	dB(A)	1
Hand-Arm Vibrationsvärde	m/s ²	<2,5
Osäkerhet K	m/s ²	0,2
Nätkabel	H07RN-F 4x2,5 mm ²	
	Artikelnr.	Kabellängd
EU	6.649-317.0	8 m



Lue tämä alkuperäisiä ohjeita ennen laitteesi käyttämistä, säilytä käyttöohje myöhempiä käyttöä tai mahdollista myöhempiä omistajaa varten.

- Turvaohje nro 5.956-249 on ehdottomasti luettava ennen laitteen ensimmäistä käyttökertaa!
- Käyttöohjeen ja turvaohjeiden huomiotta jättäminen voi aiheuttaa vaurioita laitteeseen ja vaaroja käyttäjälle ja muille henkilöille.
- Jos havaitset kuljetusvaurioita, ota välittömästi yhteys jälleenmyyjään.

Sisällysluettelo

Ympäristönsuojelu	FI	1
Vaarallisuusasteet	FI	1
Käyttötarkoitus	FI	2
Laitteessa olevat symbolit	FI	2
Turvaohjeet	FI	2
Laitteen osat	FI	3
Käyttöönotto	FI	4
Käyttö	FI	4
Käytön lopettaminen	FI	4
Kuljetus	FI	5
Säilytys	FI	5
Hoito ja huolto	FI	5
Häiriöapu	FI	6
Takuu	FI	6
Varusteet ja varaosat	FI	6
EU-standardinmukaisuustodistus	FI	7
Tekniset tiedot	FI	8

Ympäristönsuojelu

	Pakkausmateriaalit ovat kierrätettäviä. Älä käsittele pakkauksia kotitalousjätteenä, vaan toimita ne jätteiden kierrätykseen.
	Käytetyt laitteet sisältävät arvokkaita kierrätettäviä materiaaleja, jotka tulisi toimittaa kierrätykseen. Paristoja, öljyä ja samankaltaisia aineita ei saa päästää ympäristöön. Tästä syystä toimittakuluneet laitteet asianmukaisiin keräyspisteisiin.

Huomautuksia materiaaleista (REACH)
Ajantasaisia tietoja ainesosista löytyy osoitteesta:

www.kaercher.com/REACH

Vaarallisuusasteet

⚠ VAARA

Huomautus välittömästi uhkaavasta vaarasta, joka voi aiheuttaa vakavan ruumiinvamman tai johtaa kuolemaan.

⚠ VAROITUS

Huomautus mahdollisesta vaarallisesta tilanteesta, joka voi aiheuttaa vakavan ruumiinvamman tai voi johtaa kuolemaan.

⚠ VARO

Huomautus mahdollisesta vaarallisesta tilanteesta, joka voi aiheuttaa vähäisiä vammoja.

HUOMIO

Huomautus mahdollisesta vaarallisesta tilanteesta, joka voi aiheuttaa aineellisia vahinkoja.

Käyttötarkoitus

⚠ VAROITUS

Laite ei sovellu terveydelle haitallisten pölyjen imurointiin.

- Tämä laite on tarkoitettu vain kuivakäyttöön sisätiloissa eikä sitä saa käyttää tai säilyttää ulkona määritetyissä olosuhteissa.
- Tämä laite soveltuu teollisuuskäyttöön.
- Kaikenlainen muu käyttö on epäasianmukaista.

Laitteessa olevat symbolit



⚠ VAROITUS

Litistymisvaara imusäiliötä asennettaessa paikalleen ja lukittaessa sitä

Älä missään tapauksessa pidä käsiäsi imusäiliön ja imurin välissä tai ohjauspulttien läheisyydessä, kun lukitset säiliötä. Lukitse imusäiliö painamalla lukitusvipua molemmilla käsilläsi!

Turvaohjeet

→ Kytke laite pois päältä ja vedä virtapistoke irti, kun lopetat laitteen käytön.

⚠ VAARA

Noudata imettävien materiaalien turvallisuusmääräyksiä. Asianmukaisessa/epäasianmukaisessa käytössä teollisuuspölyn imurin osat (esim. ulospuhallusaukko) voivat kuumentua jopa 95 °C.

Hätätapauksessa

→ Hätätapauksessa (esim. palavien materiaalien imemisen, oikosulun tai muun sähkövian yhteydessä) laite on kytkettävä pois päältä ja vedettävä virtapistoke irti.

Laitteen osat

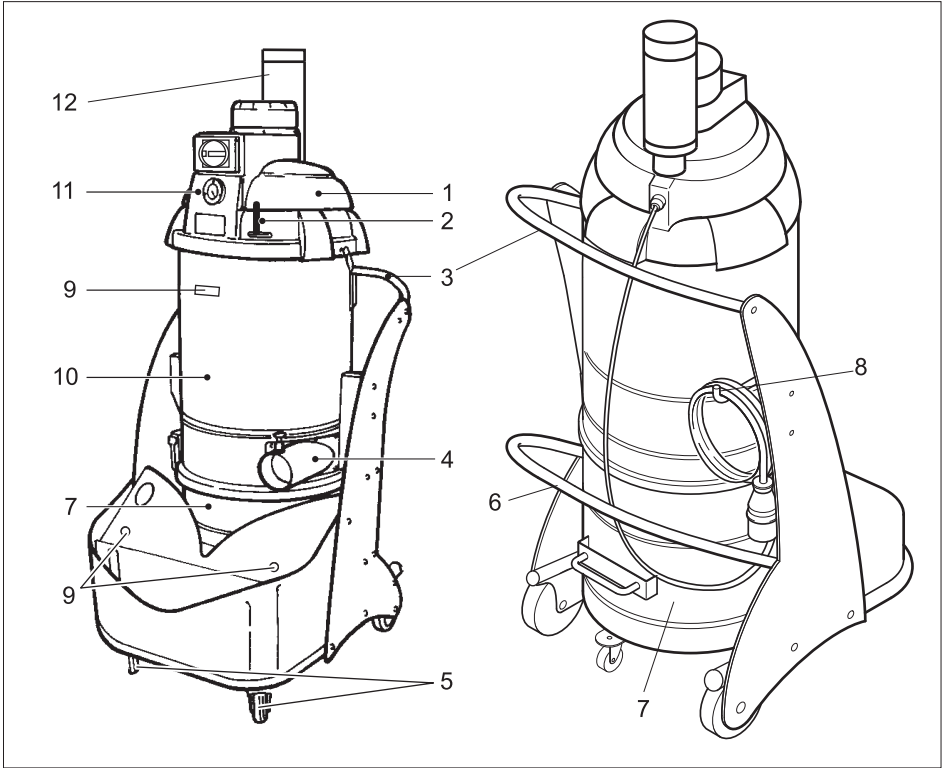

- 1 Imupää
- 2 Suodattimen puhdistusvipu
- 3 Työntökahva
- 4 Lisävarusteliittimet
- 5 Ohjausrullat ja seisontajarru
- 6 Imusäiliön vapautusvipu
- 7 Imuainessäiliö (valinnainen)
- 8 Johdon säilytyskoukku
- 9 Varustepidike
- 10 Suodatinkammio
- 11 Ohjauspulpetti
- 12 Äänenvaimennin

Ohjauspulpetti

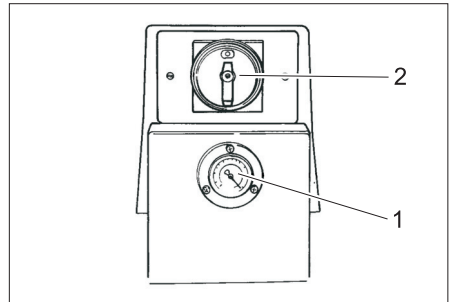

- 1 Painemittari
- 2 Kytkin Päälle/Pois

Käyttöönotto

- Aseta laite toiminta-asentoon ja varmista laite tarvittaessa seisontajarruilla.
- Työnnä imuletku imuletkuliitintään.
- Aseta haluttu lisävaruste imuletkun päähän.
- Varmista, että imusäiliö on asennettu oikein paikoilleen.

Käyttö

- Liitä laitteen pistoke verkkopistorasiin.
- Kytke laite päälle PÄÄLLE/POIS -kytkimellä.

Imutehovalvonta

Laitteen etupuolella on painemittari, joka näyttää imualipaineen laitteen sisällä. Jos imun alipaine laskee alle - 0,16 bar (- 16 kPa), laite on sammutettava ja suodatin on puhdistettava.

- Kytke laite pois päältä PÄÄLLE/POIS PÄÄLTÄ -katkaisijalla.
- Puhdista suodatin (katso kohtaa "Suodattimen puhdistus").

Kuivaimu

HUOMIO

Huomioi märkäimuroinnista kuivaimurointiin vaihdettaessa:

Kuivan pölyn imurointi märkää suodatinelementtiä käyttäen tukkii suodattimen ja voi tehdä suodattimen käyttökelvottomaksi.

- Kuivaa märkä suodatin hyvin ennen käyttöä tai vaihda se kuivaan suodattimeen.
- Vaihda suodatin tarvittaessa, toimenpite kuvataan kohdassa "Hoito ja huolto".

Märkäimurointi (optio)

Huomautus:Nesteiden imurointi on sallittua vain märkäimurointiin tarkoitettua rosкасäiliötä käyttäen Märkäimurointisäiliössä oleva uimuri katkaisee imumoottorista virran, kun maksimi täyttöaste on saavutettu. Kun uimuri katkaisee imumoottorin virransyötön:

- Kytke laite pois päältä PÄÄLLE/POIS PÄÄLTÄ -katkaisijalla.
- Päästä neste pois avaamalla säiliön pohjassa oleva poistoventtiili.

Käytön lopettaminen

- Kytke laite pois päältä PÄÄLLE/POIS PÄÄLTÄ -katkaisijalla.
- Poista varusteet ja huuhtele ne tarvittaessa vedellä ja kuivaa ne.
- Tyhjennä täysi imusäiliö (katso kappale "Imusäiliön tyhjentäminen").
- Puhdista laite sisältä ja ulkoa imuroimalla ja kostealla liinalla pyyhkimällä.

Imusäiliön tyhjentäminen

- Sammuta laite ja lukitse ohjausrullien seisontajarrut.

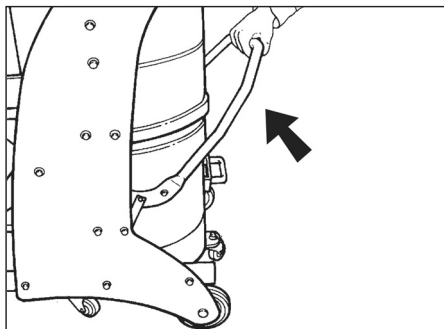

- Avaa imusäiliön lukitus nostamalla sitä ylöspäin (katso kuva).

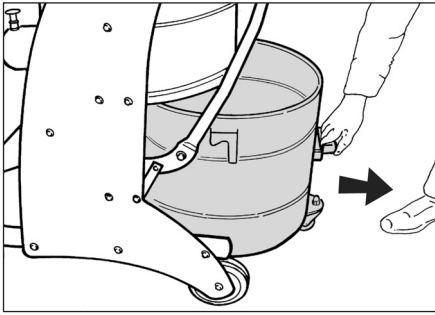

→ Poista imusäiliö laitteesta kahvan avulla vetämällä.

Huomautus: Imuroskasäiliö on tyhjennettävä, kun sen sisältö on noin 3 cm säiliön yläreunan alapuolella.

→ Tyhjennä imusäiliö ja asenna se takaisin paikoilleen laitteeseen päinvastaisessa järjestyksessä.

Pölynkeruupussi

Laitteen pölyttömän tyhjentämisen mahdollistamiseksi, roskasäiliöön voidaan laittaa pölynkeruupussi:

- Aseta pölynkeruupussi roskasäiliöön huolellisesti säiliön reunoja myötäillen.
- Taita pussin reunat roskasäiliön reunojen yli alaspäin.
- Aseta roskasäiliö laitteeseen.
- Sulje pölypussi käytön jälkeen ja poista se roskasäiliöstä.
- Hävitä pölynkeruupussi sisältöineen voimassaolevien lakiperusteisten määräysten mukaisesti.

Kuljetus

△ VARO

Loukkaantumis- ja vahingoittumisvaara-vaara! Huomioi kuljetettaessa laitteen paino.

- Irrota seisontajarru ja työnnä laitetta työntöaisasta.
- Kun kuljetat laitetta ajoneuvoissa, varmista laite liukumisen ja kaatumisen varalta kulloinkin voimassa olevien ohjeiden mukaisesti.

Säilytys

△ VARO

Loukkaantumis- ja vahingoittumisvaara-vaara! Huomioi säilytettäessä laitteen paino.

Tätä laitetta saa säilyttää vain sisätiloissa.

Hoito ja huolto

△ VAARA

Odottamatta käynnistyvä laite ja sähköisku aiheuttavat loukkaantumisvaaran.

Virtapistoke on vedettävä irti pistorasiasta ennen kaikkia laitteeseen kohdistuvia töitä.

Suodattimien puhdistus

- Heiluta suodattimen puhdistusvipua useaan kertaan edestakaisin. Ellei tällaisella suodattimen puhdistuksella ole vaikutusta, suodatinta voidaan irrottaa ja pestä tai vaihtaa (katso kappale "Suodattimen vaihto/uusinta").

Suodattimen vaihto

- Kytke laite pois päältä PÄÄLLE/POIS PÄÄLTÄ -katkaisijalla sekä irrota laite verkkopistokkeesta.

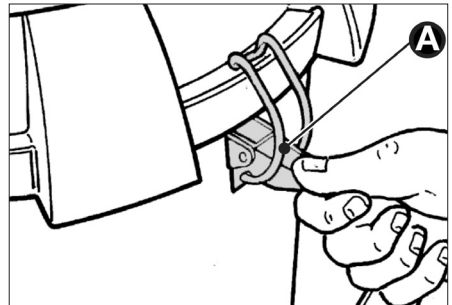

- Avaa lukitukset (A) kummallakin puolella.
- Ota imupää pois. Huomioi, että verkko-kaapelia ei vahingoiteta.

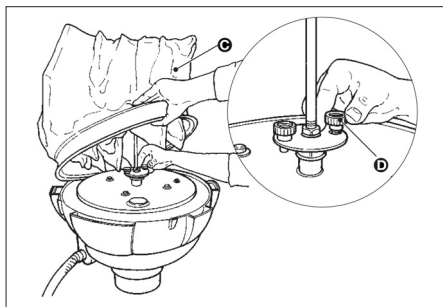

- Kohota suodatinta (C) ja irrota molemmat ruuvit (D). Poista suodatin.
- Löysää kiinnittimet ja irrota suodatin patruunasta.
- Aseta uusi suodatin paikoilleen päinvastaisessa järjestyksessä ja lukitse se.

Häiriöapu

⚠ VAARA

Odottamatta käynnistyvä laite ja sähköisku aiheuttavat loukkaantumisvaaran.

Virtapistoke on vedettävä irti pistorasiasta ennen kaikkia laitteeseen kohdistuvia töitä.

⚠ VAARA

Anna asiantuntijan suorittaa kaikki sähkö-osia koskevat tarkastukset ja työt.

Moottori (imuturbiini) ei lähde käyntiin

Ei sähköjännitettä.

- Tarkasta virransyötön pistorasia ja su-lake.
- Tarkasta laitteen verkkokaapeli ja verkopistoke.

Moottorisuoja on lauennut.

- Käännä kytkin takaisin.

Imukyky vähenee vähitellen

Suodatin, suulake, imuletku tai imuputki tukkeutunut.

- Tarkasta, puhdista varusteet, vaihda tarvittaessa suodatin.

Pöly pääsee ulos imuvaiheessa

Suodatin ei ole oikein kiinnitetty tai se on viallinen.

- Tarkasta suodattimen kiinnitys tai vaihda suodatin.

Painemittari osoittaa, että imun alipaine alittaa - 0,16 bar (- 16 kPa) an

Suodatin on tukossa.

- Kytke laite pois päältä, puhdista suodatin tai vaihda uusi suodatin.

Asiakaspalvelu

Jos häiriötä ei voida poistaa, laite täytyy tarkastuttaa asiakaspalvelussa.

Takuu

Kussakin maassa ovat voimassa valtuuttamamme myyntiorganisaation julkaisemat takuuehdot. Korjaamme takuuajana maksettua lisävarusteissa mahdollisesti ilmenneet häiriöt, mikäli ne ovat aiheutuneet materiaali- ja valmistusvirheistä. Takuutapauksessa pyydämme ottamaan yhteyden ostotositteen kanssa jälleenmyyjään tai lähimpään valtuutettuun asiakaspalveluun.

Varusteet ja varaosat

- Vain sellaisten lisävarusteiden ja varaosien käyttö on sallittua, jotka valmistaja on hyväksynyt. Alkuperäiset lisävarusteet ja varaosat takaavat, että laitetta voidaan käyttää turvallisesti ja häiriöttömästi.
- Tärkeimpien osien varaosaluettelo löytyy tämän käyttöohjeen lopusta.
- Saat lisätietoja varaosista osoitteesta www.karcher.fi, osiosta Huolto.

Varusteet	Tilausnumero
Suodatin	6.906-341.0
Paperipölynkeruupussi	6.904-346.0
Pölynkeruupussi PE	6.904-348.0

EU- standardinmukaisuustodistus

Vakuutamme, että alla mainitut tuotteet vastaavat suunnittelultaan ja rakenteeltaan sekä valmistustavaltaan EU-direktiivien asianomaisia turvallisuus- ja terveysvaatimuksia. Jos tuotteeseen/tuotteisiin tehdään muutoksia, joista ei ole sovittu kansamme, tämä vakuutus ei ole enää voimassa.

Tuote: Märkä- ja kuivaimuri
Tyyppi: 1.573-xxx

Yksiselitteiset EU-direktiivit

2006/42/EY (+2009/127/EY)
2004/108/EY

Sovelletut harmonisoidut standardit

EN 55014-1: 2006+A1: 2009+A2: 2011
EN 55014-2: 1997+A1: 2001+A2: 2008
EN 60335-1
EN 60335-2-69
EN 61000-3-2: 2006+A1: 2009+A2: 2009
EN 61000-3-3: 2013
EN 62233: 2008

Sovelletut kansalliset standardit

-

5.957-812

Allekirjoittaneet toimivat yrityksen johton puolesta ja sen valtuuttamina.



H. Jenner
CEO



S. Reiser
Head of Approbation

Dokumentointivaltuutettu:
S. Reiser

Alfred Kärcher GmbH & Co. KG
Alfred-Kärcher-Str. 28 - 40
71364 Winnenden (Germany)
Puh.: +49 7195 14-0
Faksi: +49 7195 14-2212

Winnenden, 2015/10/01

Tekniset tiedot

		IV 60/30
Verkköjännite	V	400
Taajuus	Hz	3~ 50
Teho	W	3000
Säiliön tilavuus	l	60
Ilmamäärä	l/s	64
Alipaine * varustettuna paineenrajoitusventtiilillä	kPa (mbar)	22,0 (220)
Suodatinpinta	1,5 mm ²	2,2
Kotelointiluokka	--	I
Suojatyyppi	--	IPX4
Pituus x leveys x korkeus	mm	870 x 640 x 1650
Tyypillinen käyttöpaino	kg	96
Ulkoilman lämpötila	°C	-10...+40
Suhteellinen ilmankosteus	%	30...90
Mitatut arvot EN 60335-2-69 mukaisesti		
Äänenpainetaso L _{pA}	dB(A)	75
Epävarmuus K _{pA}	dB(A)	1
Käsi-käsivarsi värinäarvo	m/s ²	<2,5
Epävarmuus K	m/s ²	0,2

Verkkokaapeli	H07RN-F 4x2,5 mm ²	
	Osa-nro	Johdon pituus
EU	6.649-317.0	8 m



Πριν χρησιμοποιήσετε τη συσκευή σας για πρώτη φορά, διαβάστε αυτές τις πρωτότυπες οδηγίες χρήσης, ενεργήστε σύμφωνα με αυτές και κρατήστε τις για μελλοντική χρήση ή για τον επόμενο ιδιοκτήτη.

- Πριν από την πρώτη χρήση διαβάστε οπωσδήποτε τις υποδείξεις ασφαλείας αρ. 5.956-249!
- Η μη τήρηση των οδηγιών χρήσης, καθώς και των υποδείξεων ασφαλείας, μπορεί να προκαλέσει βλάβες στη συσκευή ή κινδύνους για τον χρήστη ή άλλα άτομα.
- Σε περίπτωση βλαβών κατά τη μεταφορά ειδοποιήστε αμέσως τον αντιπρόσωπό σας.

Πίνακας περιεχομένων

Προστασία περιβάλλοντος . . .	EL	1
Διαβάθμιση κινδύνων	EL	1
Χρήση σύμφωνα με τους κανονισμούς	EL	2
Σύμβολα στη συσκευή.	EL	2
Υποδείξεις ασφαλείας	EL	2
Στοιχεία συσκευής	EL	3
Ενεργοποίηση	EL	4
Χειρισμός	EL	4
Απενεργοποίηση	EL	4
Μεταφορά	EL	5
Αποθήκευση	EL	5
Φροντίδα και συντήρηση.	EL	5
Αντιμετώπιση βλαβών.	EL	6
Εγγύηση	EL	7
Εξαρτήματα και ανταλλακτικά	EL	7
Δήλωση Συμμόρφωσης των Ε.Κ.	EL	7
Τεχνικά χαρακτηριστικά	EL	8

Προστασία περιβάλλοντος



Τα υλικά συσκευασίας είναι ανακυκλώσιμα. Μην πετάτε τις συσκευασίες στα οικιακά απορρίμματα, αλλά σε ειδικό σύστημα επαναχρησιμοποίησης.



Οι παλιές συσκευές περιέχουν ανακυκλώσιμα υλικά, τα οποία θα πρέπει να μεταφέρονται σε σύστημα επαναχρησιμοποίησης. Οι μπαταρίες, τα λάδια και παρόμοια υλικά δεν επιτρέπεται να καταλήγουν στο περιβάλλον. Για το λόγο αυτόν η διάθεση παλιών συσκευών πρέπει να γίνεται σε κατάλληλα συστήματα συλλογής.

Υποδείξεις για τα συστατικά (REACH)

Ενημερωμένες πληροφορίες για τα συστατικά μπορείτε να βρείτε στη διεύθυνση:

www.kaercher.com/REACH

Διαβάθμιση κινδύνων

⚠ ΚΙΝΔΥΝΟΣ

Υποδείξεις για άμεσα επαπειλούμενο κίνδυνο, ο οποίος μπορεί να έχει ως συνέπεια σοβαρό ή θανάσιμο τραυματισμό.

⚠ ΠΡΟΕΙΔΟΠΟΙΗΣΗ

Υποδείξεις για μια δυνητικά επικίνδυνη κατάσταση, η οποία μπορεί να έχει ως συνέπεια σοβαρό ή θανάσιμο τραυματισμό.

⚠ ΠΡΟΣΟΧΗ

Υπόδειξη για μια ενδεχομένως επικίνδυνη κατάσταση, η οποία μπορεί να οδηγήσει σε ελαφρό τραυματισμό.

ΠΡΟΣΟΧΗ

Υπόδειξη για μια δυνητικά επικίνδυνη κατάσταση, η οποία μπορεί να έχει ως συνέπεια υλικές ζημιές.

Χρήση σύμφωνα με τους κανονισμούς

⚠ ΠΡΟΕΙΔΟΠΟΙΗΣΗ

Η συσκευή δεν ενδείκνυται για την αναρρόφηση επιβλαβών για την υγεία σκονών.

- Η συσκευή αυτή προορίζεται αποκλειστικά για την αναρρόφηση ξηρών ρύπων και δεν πρέπει να χρησιμοποιείται ή να φυλάσσεται στο ύπαιθρο υπό συνθήκες υψηλής υγρασίας.
- Η συσκευή αυτή είναι κατάλληλη για βιομηχανική χρήση.
- Κάθε είδους διαφορετική χρήση θεωρείται ως μη ενδεδειγμένη.

Σύμβολα στη συσκευή



⚠ ΠΡΟΕΙΔΟΠΟΙΗΣΗ

Κίνδυνος σύνθλιψης κατά τη χρήση και το σφράγισμα του κάδο

Κατά το σφράγισμα, μην τοποθετείτε ποτέ τα χέρια σας ανάμεσα στον κάδο και τον αναρροφητήρα ή κοντά στους κοχλίες οδήγησης. Ασφαλίστε τον κάδο, χρησιμοποιώντας τον αντίστοιχο μοχλό και με τα δύο χέρια!

Υποδείξεις ασφαλείας

→ Απενεργοποιήστε τη συσκευή μετά το πέρας της εργασίας και βγάλτε το φιλτράρισμα από την πρίζα.

⚠ ΚΙΝΔΥΝΟΣ

Τηρείτε πάντα τους κανόνες ασφαλείας για τα απορροφώμενα υλικά. Κατά την ενδεδειγμένη/μη ενδεδειγμένη χρήση τους, ορισμένα τμήματα (π.χ. το στόμιο εκφύσησης) της βιομηχανικής ηλεκτρικής σκούπας μπορούν να αναπτύξουν θερμοκρασίες έως 95 °C.

Σε περίπτωση εκτάκτου ανάγκης

→ Σε περίπτωση εκτάκτου ανάγκης (π.χ. κατά την απορρόφηση εύφλεκτων υλικών, βραχυκύκλωμα ή άλλη ηλεκτρολογική βλάβη) απενεργοποιήστε τη συσκευή και βγάλτε την από την πρίζα.

Στοιχεία συσκευής

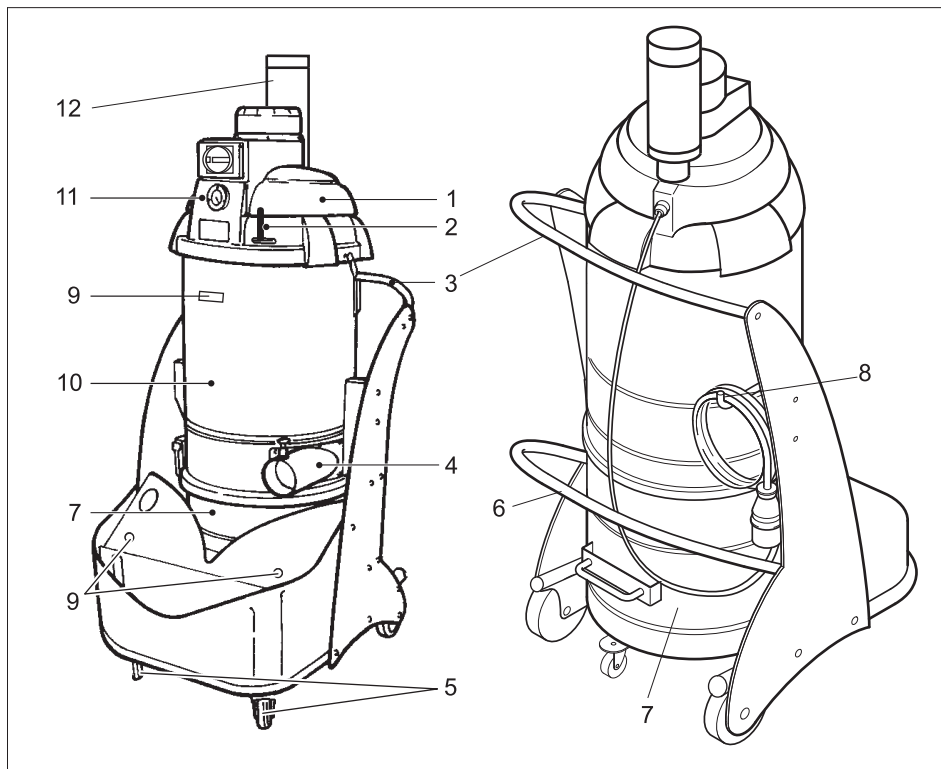

- 1 Κεφαλή αναρρόφησης
- 2 Μοχλός καθαρισμού φίλτρου
- 3 Λαβή μεταφοράς
- 4 Στόμιο σύνδεσης εξαρτημάτων
- 5 Τροχοί με φρένο ακινητοποίησης
- 6 Μοχλός απασφάλισης κάδου
- 7 Δοχείο ρύπων (προαιρετικό)
- 8 Άγκιστρο φύλαξης καλωδίου
- 9 Στήριγμα εξαρτημάτων
- 10 Θάλαμος φίλτρου
- 11 Κονσόλα χειρισμού
- 12 Σιγαστήρας

Κονσόλα χειρισμού

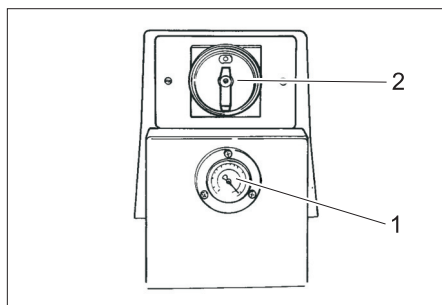

- 1 Μανόμετρο
- 2 Διακόπτης ενεργοποίησης/απενεργοποίησης (On/Off)

Ενεργοποίηση

- ➔ Τοποθετήστε τη συσκευή σε θέση εργασίας και, εάν χρειάζεται, ασφαλίστε την με το φρένο ακινητοποίησης.
- ➔ Εισάγετε τον ελαστικό σωλήνα αναρρόφησης στον αντίστοιχο σύνδεσμο.
- ➔ Τοποθετήστε τα επιθυμητά εξαρτήματα στον ελαστικό σωλήνα αναρρόφησης.
- ➔ Βεβαιωθείτε ότι ο κάδος είναι σωστά τοποθετημένος.

Χειρισμός

- ➔ Βάλτε το φως της συσκευής στην πρίζα του δικτύου παροχής ρεύματος.
- ➔ Θέστε σε λειτουργία τη συσκευή με το διακόπτη ON/OFF.

Παρακολούθηση αναρροφητικής ισχύος

Στην πρόσοψη της συσκευής βρίσκεται ένα μανόμετρο, το οποίο μετρά την υποπίεση αναρρόφησης μέσα στην ηλεκτρική σκούπα. Εάν η υποπίεση αναρρόφησης πέσει κάτω από τα - 0,16 bar (- 16 kPa), η συσκευή πρέπει να απενεργοποιηθεί και το φίλτρο να καθαριστεί.

- ➔ Απενεργοποιήστε το φίλτρο από το διακόπτη ON/OFF.
- ➔ Καθαρισμός φίλτρου (βλ. κεφάλαιο "Καθαρισμός φίλτρου").

Ξηρή αναρρόφηση

ΠΡΟΣΟΧΗ

Κατά την αλλαγή από υγρή σε ξηρή αναρρόφηση, προσέξτε τα ακόλουθα:

Η αναρρόφηση ξηρής σκόνης όταν το στοιχείο φιλτραρίσματος είναι υγρό μπορεί να επιβαρύνει το φίλτρο και να το αχρηστέψει.

- ➔ Πριν από τη χρήση στεγνώστε καλά το υγρό φίλτρο ή αντικαταστήστε το με στεγνό.
- ➔ Εάν χρειαστεί, αντικαταστήστε το φίλτρο όπως περιγράφεται στο σημείο "Φροντίδα και συντήρηση".

Υγρή αναρρόφηση (προαιρετική)

Υπόδειξη: Η αναρρόφηση υγρών επιτρέπεται μόνον με χρήση του δοχείου αναρροφούμενων ρύπων. Το φλοτέρ που βρίσκεται μέσα στο δοχείο αναρρόφησης υγρών διακόπτει τη ροή αναρρόφησης, όταν επιτευχθεί η μέγιστη στάθμη πλήρωσης.

Εάν η ροή αναρρόφησης διακοπεί από τον πλωτήρα:

- ➔ Απενεργοποιήστε το φίλτρο από το διακόπτη ON/OFF.
- ➔ Αδειάστε το υγρό, ανοίγοντας τη βαλβίδα εκκροής που βρίσκεται στον πυθμένα του κάδου.

Απενεργοποίηση

- ➔ Απενεργοποιήστε το φίλτρο από το διακόπτη ON/OFF.
- ➔ Αποσυναρμολογήστε το εξάρτημα και, εάν απαιτείται, ξεπλύνετε το με νερό και στεγνώστε το.
- ➔ Αδειάστε τον κάδο (βλ. κεφάλαιο "Αδειασμα κάδου").
- ➔ Καθαρίστε τη συσκευή εσωτερικά και εξωτερικά με αναρρόφηση και σκούπιμα με ένα υγρό πανί.

Αδειασμα κάδου

- ➔ Απενεργοποιήστε τη συσκευή και ασφαλίστε τον τροχό οδήγησης με το φρένο ακινητοποίησης.

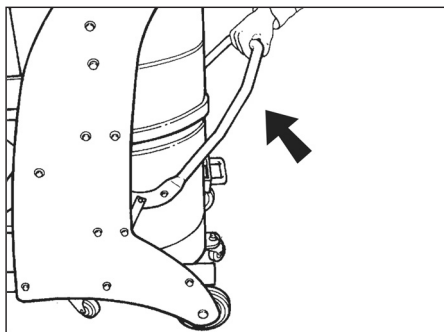

- ➔ Ανοίξτε προς τα πάνω το μάνταλο του κάδου (βλ. σχεδιάγραμμα).

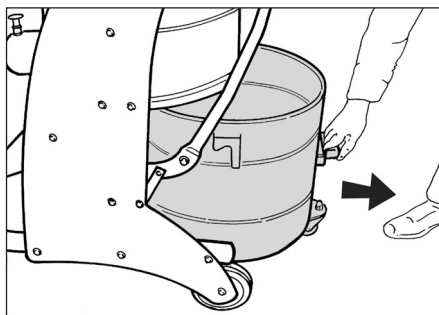

→ Τραβήξτε τον κάδο έξω από τη συσκευή, χρησιμοποιώντας τη λαβή που προορίζεται για αυτό το σκοπό.

Υπόδειξη: Το δοχείο ρύπων πρέπει να αδειάζει, όταν είναι γεμάτο έως περ. 3 εκ. κάτω από το άνω χείλος του.

→ Αδειάστε τον κάδο και επανατοποθετήστε τον στη συσκευή, εκτελώντας τα ίδια βήματα με αντίστροφη σειρά.

Σακούλα συλλογής σκόνης

Για το άδειασμα της συσκευής χωρίς εκπομπή σκόνης, στον κάδο απορριμμάτων μπορεί να τοποθετηθεί μια σακούλα συλλογής σκόνης:

→ Τοποθετήστε τη σακούλα συλλογής σκόνης στον κάδο, φροντίζοντας να εφάπτεται σωστά στα τοιχώματα του κάδου.

→ Αναστρέψτε προς τα έξω το χείλος της σακούλας επάνω στο άκρο του κάδου απορριμμάτων.

→ Τοποθετήστε τον κάδο απορριμμάτων στη συσκευή.

→ Μετά το πέρας των εργασιών, κλείστε καλά τη σακούλα συλλογής σκόνης και αφαιρέστε την από τον κάδο απορριμμάτων.

→ Διαθέστε στα απορρίμματα τη σακούλα συλλογής σκόνης μαζί με το περιεχόμενό της σύμφωνα με τις ισχύουσες νομικές διατάξεις.

Μεταφορά

⚠ ΠΡΟΣΟΧΗ

Κίνδυνος τραυματισμού και βλάβης! Κατά τη μεταφορά λάβετε υπόψη το βάρος της συσκευής.

→ Απασφαλίστε το φρένο ακινητοποίησης και σπρώξτε τη συσκευή από τη λαβή ώθησης.

→ Κατά τη μεταφορά με οχήματα, ασφαλίστε τη συσκευή έναντι ενδεχόμενης ολίσθησης και ανατροπής, σύμφωνα με τις εκάστοτε ισχύουσες κατευθυντήριες οδηγίες.

Αποθήκευση

⚠ ΠΡΟΣΟΧΗ

Κίνδυνος τραυματισμού και βλάβης! Κατά την αποθήκευση λάβετε υπόψη το βάρος της συσκευής.

Η συσκευή αυτή μπορεί να αποθηκεύεται μόνο σε εσωτερικούς χώρους.

Φροντίδα και συντήρηση

⚠ ΚΙΝΔΥΝΟΣ

Κίνδυνος τραυματισμού από αθέλητη ενεργοποίηση της συσκευής και ηλεκτροπληξία. Πριν από όλες τις εργασίες στη συσκευή, απενεργοποιήστε τη συσκευή και τραβήξτε το φως από την πρίζα.

Καθαρισμός φίλτρου

→ Μετακινήστε πολλές φορές πέρα δώθε το μοχλό καθαρισμού του φίλτρου.

Εάν δεν υπάρξει βελτίωση μετά τον καθαρισμό, μπορείτε να αφαιρέσετε το φίλτρο, να το πλύνετε ή να το αντικαταστήσετε (βλ. κεφάλαιο "Αλλαγή/αντικατάσταση φίλτρου").

Αλλαγή/αντικατάσταση φίλτρου

- Απενεργοποιήστε τη συσκευή από τον διακόπτη ON/OFF και αποσυνδέστε την από το δίκτυο παροχής ρεύματος.

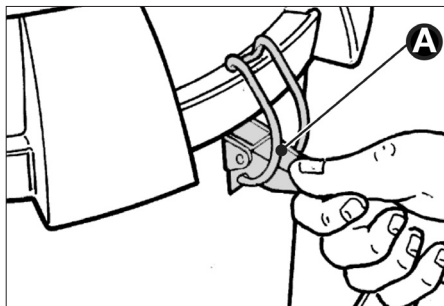

- Ανοίξτε τα σφραγίσματα (A) και στις δύο πλευρές.
- Αφαιρέστε την κεφαλή αναρρόφησης. Προσέχετε ώστε να μην προκληθεί ζημιά στο καλώδιο ρεύματος.

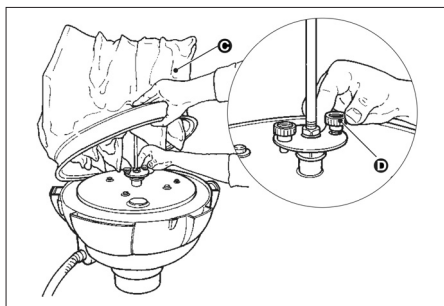

- Ανασηκώστε το φίλτρο (C) και ξεβιδώστε τους δύο κοχλίες (D). Αφαιρέστε το φίλτρο.
- Χαλαρώστε τον αναρτήρα και διαχωρίστε το φίλτρο από τη θήκη του.
- Τοποθετήστε και ασφαλίστε το νέο φίλτρο, εκτελώντας τα ίδια βήματα με την αντίστροφη σειρά.

Αντιμετώπιση βλαβών

⚠ ΚΙΝΔΥΝΟΣ

Κίνδυνος τραυματισμού από αθέλητη ενεργοποίηση της συσκευής και ηλεκτροπληξία. Πριν από όλες τις εργασίες στη συσκευή, απενεργοποιήστε τη συσκευή και τραβήξτε το φως από την πρίζα.

⚠ ΚΙΝΔΥΝΟΣ

Αναθέστε όλους τους ελέγχους και τις εργασίες σε ηλεκτρικά εξαρτήματα σε εξειδικευμένο ηλεκτρολόγο.

Ο κινητήρας (στρόβιλος αναρρόφησης) δεν λειτουργεί

Δεν υπάρχει ηλεκτρική τάση.

- Ελέγξτε την πρίζα και την ασφάλεια της παροχής ρεύματος.
- Ελέγξτε το καλώδιο τροφοδοσίας και το φως της συσκευής.

Ενεργοποιήθηκε ο διακόπτης προστασίας του κινητήρα.

- Απενεργοποιήστε το διακόπτη.

Η αναρροφητική ισχύς μειώνεται σταδιακά

Το φίλτρο, το μπεκ, ο ελαστικός σωλήνας αναρρόφησης ή ο σωλήνας αναρρόφησης είναι βουλωμένα.

- Κάνετε έλεγχο, καθαρίστε τα εξαρτήματα, αντικαταστήστε το φίλτρο, εάν είναι απαραίτητο.

Διαρροή σκόνης κατά την αναρρόφηση

Το φίλτρο δεν είναι σωστά στερεωμένο ή είναι ελαττωματικό.

- Ελέγξτε τη βάση του φίλτρου, εάν χρειάζεται αντικαταστήστε την.

Το μανόμετρο δείχνει υποπίεση αναρρόφησης κάτω από - 0,16 bar (- 16 kPa)

Βουλωμένο φίλτρο.

- Απενεργοποιήστε τη συσκευή, καθαρίστε το φίλτρο ή αντικαταστήστε το με νέο.

Υπηρεσία εξυπηρέτησης πελατών

Αν δεν διορθωθεί η βλάβη, πρέπει να γίνει έλεγχος της συσκευής από την υπηρεσία εξυπηρέτησης πελατών.

Εγγύηση

Σε κάθε χώρα ισχύουν οι όροι εγγύησης που εκδόθηκαν από την αρμόδια αντιπροσωπεία μας. Αναλαμβάνουμε τη δωρεάν αποκατάσταση οποιασδήποτε βλάβης στη συσκευή σας, εφόσον οφείλεται σε αστοχία υλικού ή κατασκευής, εντός της προθεσμίας που ορίζεται στην εγγύηση. Σε περίπτωση που επιθυμείτε να κάνετε χρήση της εγγύησης, παρακαλούμε απευθυνθείτε με την απόδειξη αγοράς στο κατάστημα από το οποίο προμηθευτήκατε τη συσκευή ή στην πλησιέστερη εξουσιοδοτημένη υπηρεσία τεχνικής εξυπηρέτησης πελατών μας.

Εξαρτήματα και ανταλλακτικά

- Επιτρέπεται να χρησιμοποιούνται μόνο εξαρτήματα και ανταλλακτικά, τα οποία έχουν την έγκριση του κατασκευαστή. Τα γνήσια αξεσουάρ και ανταλλακτικά παρέχουν την εγγύηση της ασφαλούς και άψογης λειτουργίας της μηχανής.
- Μία επιλογή των ανταλλακτικών που χρειάζονται συχνότερα θα βρείτε στο τέλος των οδηγιών χρήσης.
- Περισσότερες πληροφορίες σχετικά με τα ανταλλακτικά μπορείτε να λάβετε στη διεύθυνση www.kaercher.com, τομέας Εξυπηρέτησης.

Εξαρτήματα	Κωδικός παραγγελίας
Φίλτρο	6.906-341.0
Χάρτινη σακούλα συλλογής σκόνης	6.904-346.0
Σακούλα συλλογής σκόνης από PE	6.904-348.0

Δήλωση Συμμόρφωσης των Ε.Κ.

Δια της παρούσης δηλώνουμε ότι το μηχάνημα που χαρακτηρίζεται παρακάτω, με βάση τη σχεδίαση και την κατασκευή του,

υπό τη μορφή που διατίθεται στην αγορά, πληροί στις σχετικές βασικές απαιτήσεις ασφαλείας και υγιεινής των οδηγιών της ΕΚ. Η παρούσα δήλωση παύει να ισχύει σε περίπτωση τροποποιήσεων του μηχανήματος χωρίς προηγούμενη συνεννόηση μαζί μας.

Προϊόν: Ηλεκτρική σκούπα υγρής και ξηρής αναρρόφησης
Τύπος: 1.573-xxx

Σχετικές οδηγίες των Ε.Κ.

2006/42/ΕΚ (+2009/127/ΕΚ)

2004/108/ΕΚ

Εφαρμοσθέντα εναρμονισμένα πρότυπα

EN 55014-1: 2006+A1: 2009+A2: 2011

EN 55014-2: 1997+A1: 2001+A2: 2008

EN 60335-1

EN 60335-2-69

EN 61000-3-2: 2006+A1: 2009+A2: 2009

EN 61000-3-3: 2013

EN 62233: 2008

Εφαρμοσθέντα εθνικά πρότυπα

-

5.957-812

Οι υπογράφωντες ενεργούν κατ' εντολή του και με εξουσιοδότηση της διεύθυνσης της επιχείρησης.



H. Jenner
CEO



S. Reiser
Head of Approbation

Υπεύθυνος τεκμηρίωσης:
S. Reiser

Alfred Kärcher GmbH & Co. KG

Alfred-Kärcher-Str. 28 - 40

71364 Winnenden (Germany)

Τηλ.: +49 7195 14-0

Φαξ: +49 7195 14-2212

Winnenden, 2015/10/01

Τεχνικά χαρακτηριστικά

		IV 60/30
Τάση ηλεκτρικού δικτύου	V	400
Συχνότητα	Hz	3~ 50
Ισχύς	W	3000
Χωρητικότητα κάδου	l	60
Ποσότητα αέρα	l/s	64
Υποπίεση * με βαλβίδα ελέγχου της πίεσης	kPa (mbar)	22,0 (220)
Επιφάνεια φίλτρου	m ²	2,2
Κατηγορία προστασίας	--	I
Είδος προστασίας	--	IPX4
Μήκος x Πλάτος x Ύψος	mm	870 x 640 x 1650
Τυπικό βάρος λειτουργίας	kg	96
Θερμοκρασία περιβάλλοντος	°C	-10...+40
Σχετική ατμοσφαιρική υγρασία	%	30...90
Μετρούμενες τιμές κατά EN 60335-2-69		
Επιτρεπόμενη στάθμη ηχητικής ισχύος L _{PA}	dB(A)	75
Αβεβαιότητα K _{PA}	dB(A)	1
Κραδασμοί στο χέρι/στο βραχίονα	m/s ²	<2,5
Αβεβαιότητα K	m/s ²	0,2

Καλώδιο τροφοδοσί- ας δικτύου	H07RN-F 4x2,5 mm ²	
	Αριθ. ανταλλ.	Μήκος καλω- δίου
EU	6.649-317.0	8 m



Cihazın ilk kullanımından önce bu orijinal kullanma kılavuzunu okuyun, bu kılavuza göre davranın ve daha sonra kullanım veya cihazın sonraki sahiplerine vermek için bu kılavuzu saklayın.

- İlk kullanımdan önce, 5.956-249 numaralı güvenlik uyarılarını mutlaka okuyun!
- Kullanım kılavuzunun ve emniyet uyarılarının dikkate alınmaması halinde cihazda hasar, kullanıcıda ve diğer kişilerde tehlike oluşabilir.
- Nakliye hasarlarını hemen yetkili satıcıya bildirin.

İçindekiler

Çevre koruma	TR	1
Tehlike kademeleri	TR	1
Kurallara uygun kullanım	TR	2
Cihazdaki semboller	TR	2
Güvenlik uyarıları	TR	2
Cihaz elemanları	TR	3
İşletime alma	TR	4
Kullanımı	TR	4
Kullanım dışında	TR	4
Taşıma	TR	5
Depolama	TR	5
Koruma ve Bakım	TR	5
Arızalarda yardım	TR	6
Garanti	TR	6
Aksesuarlar ve yedek parçalar	TR	6
AB uygunluk bildirisi	TR	7
Teknik Bilgiler	TR	8

Çevre koruma



Ambalaj malzemeleri geri dönüştürülebilir. Ambalaj malzemelerini evinizin çöpüne atmak yerine lütfen tekrar kullanılabilircekleri yerlere gönderin.



Eski cihazlarda, yeniden değerlendirme işlemine tabi tutulması gereken değerli geri dönüşüm malzemeleri bulunmaktadır. Aküler, yağ ve benzeri maddeler doğaya ulaşmamalıdır. Bu nedenle eski cihazları lütfen öngörülen toplama sistemleri aracılığıyla imha edin.

İçindekiler hakkında uyarılar (REACH)

İçindekiler hakkında ayrıntılı bilgileri bulabileceğiniz adres:

www.kaercher.com/REACH

Tehlike kademeleri

⚠ **TEHLİKE**

Ağır bedensel yaralanmalar ya da ölüme neden olan direkt bir tehlikeye yönelik uyarı.

⚠ **UYARI**

Ağır bedensel yaralanmalar ya da ölüme neden olabilecek olası tehlikeli bir duruma yönelik uyarı.

⚠ **TEDBİR**

Hafif yaralanmalara neden olabilecek olası tehlikeli bir duruma yönelik uyarı.

DIKKAT

Maddi hasarlara neden olabilecek olası tehlikeli bir duruma yönelik uyarı.

Kurallara uygun kullanım

⚠ UYARI

Cihaz, zararlı tozların emilmesi için uygun değildir.

- Bu cihaz, sadece kuru uygulama için üretilmiştir ve açık havada sulu koşullar altında kullanılmamalı ve saklanmamalıdır.
- Bu cihaz sanayi amaçlı kullanım için uygundur.
- Diğer her türlü kullanımı kurallara uygun olmayan kullanım olarak görülmelidir.

Cihazdaki semboller

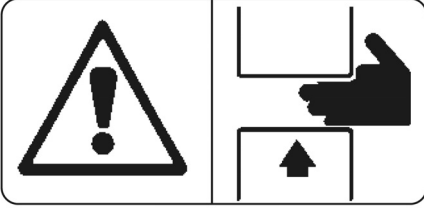

⚠ UYARI

Toz haznesinin yerleştirilmesi ve kilitlemesi sırasında sıkışma tehlikesi

Kilitleme sırasında elinizi kesinlikle toz haznesi ve süpürge arasında tutmayın ya da kılavuz saplamanın yakınına sokmayın.

Her iki elinizle ilgili kola basarak toz haznesini kilitleyin!

Güvenlik uyarıları

→ Çalışmayı tamamladıktan sonra cihazı kapatın ve elektrik fişini çekin.

⚠ TEHLİKE

Emilen maddelerin emniyet koşullarına dikkat edin. Kurallara uygun/kurallara uygun olmayan kullanımda sanayi süpürgesinin parçaları (Örn; Hava çıkışı aralığında) 95 °C sıcaklığa ulaşabilir.

Acil durumlarda

→ Acil durumlarda (Örn.:yanıcı maddelerin emilişinde, kısa devrede veya başka elektrik arızalarında) cihazı kapatın ve fişini çekin.

Cihaz elemanları

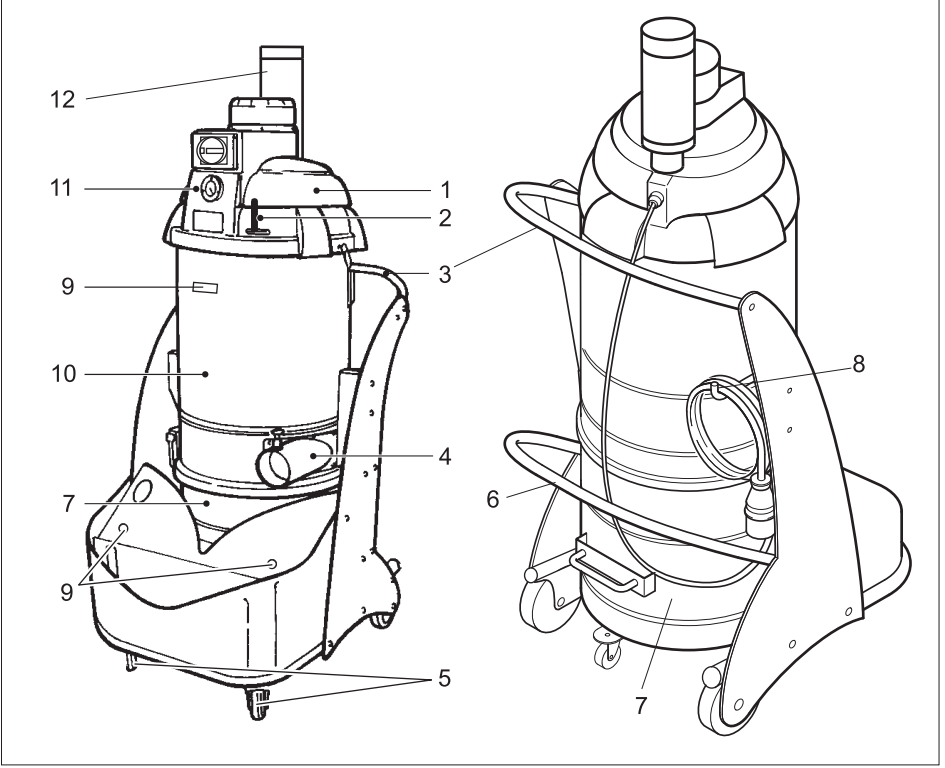

- 1 Emme başlığı
- 2 Filtre temizleme kolu
- 3 itme yayı
- 4 Aksesuar bağlantı ağız
- 5 Park freniyle birlikte manevra makaraları
- 6 Toz haznesinin kilidini açma kolu
- 7 Süpürme haznesi (Opsiyon)
- 8 Kablo saklama kancası
- 9 Aksesuar tutucusu
- 10 Filtre odası
- 11 Kumanda paneli
- 12 Susturucu

Kumanda paneli

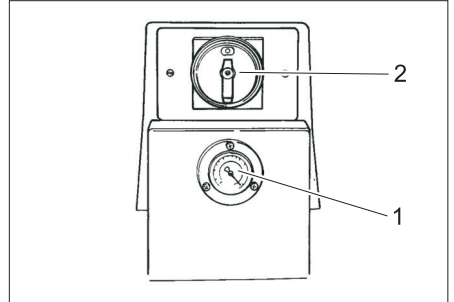

- 1 Manometre
- 2 Açma-Kapama şalteri

İşletime alma

- Cihazı çalışma pozisyonuna getirin, gerekirse park frenleri ile emniyete alın.
- Emme hortumunu emme hortumu bağlantısına takın.
- İsteddiğiniz aksesuarı emme hortumuna takın.
- Toz haznesinin kurallara uygun olarak yerleştirilmiş olduğundan emin olun.

Kullanımı

- Cihaz fişini elektrik prizine takın.
- AÇMA/KAPAMA düğmesi ile cihazı çalıştırın.

Emme performansı denetimi

Cihazın ön tarafında, cihazdaki emme vakumunu gösteren bir manometre bulunmaktadır. Vakum - 0,16 bar'ın (- 16 kPa) altına inerse, cihaz kapatılmalı ve filtre temizlenmelidir.

- Cihazı AÇMA/KAPAMA düğmesi ile kapatın.
- Filtreyi temizleyin (Bkz. "Filtrenin temizlenmesi" bölümü).

Kuru emme

DIKKAT

Islak süpürmeden kuru süpürmeye geçerken dikkat edilmesi gerekenler:

Filtre ıslakken kuru tozun emilmesi, filtrede yığılmaya neden olur ve filtreyi kullanılamaz duruma getirebilir.

- Islak filtreyi kullanmadan önce iyice temizleyin veya kuru yerleştirin.
- Gerektiğinde filtreyi değiştirin, "Bakım ve Onarım" maddesinde açıklanır.

Sulu süpürme (opsiyon)

Not: Sulu süpürmeye sadece sulu süpürme toz haznesi ile bağlantılı olarak izin verilmiştir. Sulu süpürme haznesinde bulunan şamandıra, maksimum dolum seviyesine ulaşılmaması durumunda süpürme akımını keser.

Emme akımı şamandıra tarafından kesilirse:

- Cihazı AÇMA/KAPAMA düğmesi ile kapatın.
- Hazne tabanındaki boşaltma valfini açarak sıvıyı boşaltın.

Kullanım dışında

- Cihazı AÇMA/KAPAMA düğmesi ile kapatın.
- Aksesuarları sökün ve gerektiği zaman su ile iyice temizleyip kurulaştırın.
- Toz haznesini boşaltın (Bkz. "Toz haznesinin boşaltılması" bölümü).
- Cihazın dışını ve içini tozunu alarak ve silerek nemli bir bezle temizleyin.

Toz haznesinin boşaltılması

- Cihazı kapatın ve manevra makaralarındaki park frenleri yardımıyla emniyete alın.

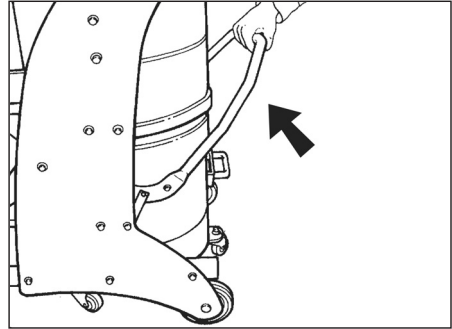

- Kilit açma bölümünden toz haznesini yukarı doğru açın (Bkz. Grafik).

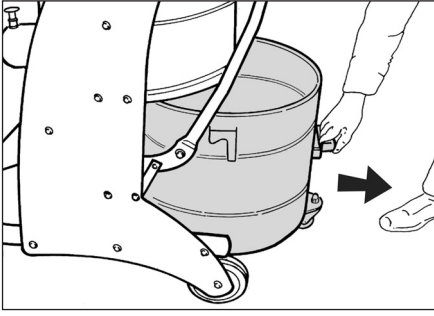

→ Toz haznesini, bu iş için öngörülen tutamaktan tutarak cihazdan dışarı çekin.

Not: Kenarın yaklaşık 3 cm altına kadar dolu olması durumunda toz haznesi boşaltılmalıdır.

→ Toz haznesini boşaltın ve ters sırada tekrar cihaza yerleştirin.

Toz toplama torbası

Cihazın tozsuz bir şekilde boşaltılması için, toz haznesine bir toz toplama torbası yerleştirilebilir:

→ Toz toplama torbasını hazneye yerleştirin ve dikkatli bir şekilde hazne duvarına dayayın.

→ Torbanın kenarını toz toplama haznesinin kenarı üzerinden dışarı doğru çıkarın.

→ Toz toplama haznesini cihaza yerleştirin.

→ Çalışma tamamlandıktan sonra, toz toplama torbasını kapatın ve toz haznesini çıkartın.

→ Toz toplama torbasının içindeki her şeyi geçerli yasal talimatlara uygun olarak imha edin.

Taşıma

⚠ **TEDBİR**

Yaralanma ve hasar tehlikesi! Taşıma sırasında cihazın ağırlığına dikkat edin.

→ Park frenlerini çözün ve cihazı itme kolundan itin.

→ Araçlarda taşıma sırasında, cihazı geçerli yönetmeliklere göre kaymaya ve devrilmeye karşı emniyete alın.

Depolama

⚠ **TEDBİR**

Yaralanma ve hasar tehlikesi! Depolama sırasında cihazın ağırlığına dikkat edin.

Bu cihaz sadece iç mekanlarda depolanmalıdır.

Koruma ve Bakım

⚠ **TEHLİKE**

Farkında olmadan çalışmaya başlayan cihaz ve elektrik çarpması nedeniyle yaralanma tehlikesi.

Cihazdaki tüm çalışmalardan önce cihazı kapatın ve elektrik fişini çekin.

Filterenin temizlenmesi

→ Filtre temizleme kolunu birkaç kez ileri ve geri hareket ettirin.

Bu temizlik bir iyileşme sağlamazsa, filtre çıkartılabilir ve yıkanabilir ya da değiştirilebilir (Bkz. "Filtre değişimi" bölümü).

Filtre değişimi

→ Cihazı AÇMA/KAPAMA düğmesinden kapatın ve elektrik şebekesinden ayırın.

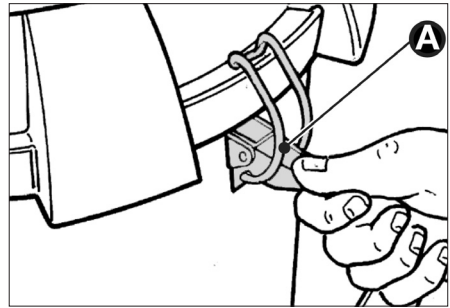

→ Kilitleri (A) her iki taraftan da açın.

→ Emme kafasını çıkartın. Elektrik kablusunun zarar görmemesine dikkat edin.

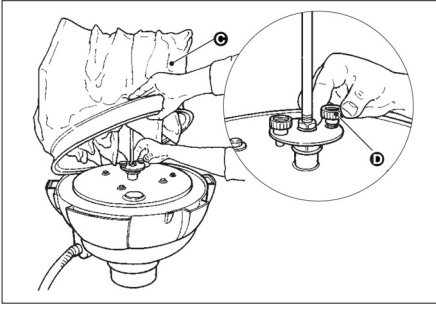

- Filtreyi (C) kaldırın ve her iki civatayı (D) sökün. Filtreyi çıkartın.
- Sabitleme kelepçesini açın ve filtreyi adaptöründen ayırın.
- Yeni filtreyi ters sırada yerleştirin ve emniyete alın.

Arızalarda yardım

⚠ TEHLİKE

Farkında olmadan çalışmaya başlayan cihaz ve elektrik çarpması nedeniyle yaralanma tehlikesi.

Cihazdaki tüm çalışmalardan önce cihazı kapatın ve elektrik fişini çekin.

⚠ TEHLİKE

Elektrik parçalarında yapılacak tüm kontroller ve çalışmalar uzman kişilerce yapılmalıdır.

Motoru (Emme türbini) çalışmıyor

Cihaza elektrik gelmiyor.

- Akım beslemesinin prizini ve sigortasını kontrol edin.
- Cihazın elektrik kablosunu ve elektrik fişini kontrol edin.

Motor koruma şalteri devreye girdi.

- Şalteri geri alın.

Emme gücü düşmektedir

Filtre, meme, emme hortumu ya da emme borusu tıkanmış.

- Kontrol edin, aksesuarları temizleyin, gerekirse filtreyi değiştirin.

Emme sırasında dışarı toz çıkıyor

Filtre doğru sabitlenmemiş veya arızalı.

- Filtre yuvasını kontrol edin veya değiştirin.

Manometre - 0,16 bar'ın (- 16 kPa) altında bir vakum gösteriyor

Filtre tıkanmış.

- Cihazı kapatın, filtreyi temizleyin ya da yeni filtre kullanın.

Müşteri hizmeti

Arızanın giderilememesi durumunda, cihaz müşteri hizmetleri tarafından kontrol edilmelidir.

Garanti

Her ülkede yetkili distribütörümüz tarafından verilmiş garanti şartları geçerlidir. Garanti süresi içinde aksesuarınızda oluşan muhtemel hasarları, arızanın kaynağı üretim veya malzeme hatası olduğu sürece ücretsiz olarak karşılıyoruz. Garanti durumunda satış fişi ile satıcıya veya yetkili servise başvurun.

Aksesuarlar ve yedek parçalar

- Sadece üretici tarafından onaylanmış aksesuar ve yedek parçalar kullanılmalıdır. Orijinal aksesuar ve orijinal yedek parçalar, cihazın güvenli ve arızasız bir biçimde çalışmasının güvencesidir.
- En sık kullanılan yedek parça çeşitlerini kullanım kılavuzunun sonunda bulabilirsiniz.
- Yedek parçalar hakkında diğer bilgileri, www.kaercher.com adresindeki Servis bölümünden alabilirsiniz.

Aksesuar	Sipariş numarası
Filtre	6.906-341.0
Toz toplama torbası; Kağıt	6.904-346.0
Toz toplama torbası; PE	6.904-348.0

AB uygunluk bildirisi

İşbu belge ile aşağıda tanımlanan makine-
nin konsepti ve tasarımı ve tarafımızdan pi-
yasaya sürülen modeliyle AB yönetmelikle-
rinin temel teşkil eden ilgili güvenlik ve sağ-
lık yükümlülüklerine uygun olduğunu bildirir-
riz. Onayımız olmadan cihazda herhangi
bir değişiklik yapılması durumunda bu be-
yan geçerliliğini yitirir.

Ürün: Kuru ve yaş elektrikli süpür-
ge

Tip: 1.573-xxx

İlgili AB yönetmelikleri

2006/42/EG (+2009/127/EG)

2004/108/EG

Kullanılmış olan uyumlu standartlar

EN 55014-1: 2006+A1: 2009+A2: 2011

EN 55014-2: 1997+A1: 2001+A2: 2008

EN 60335-1

EN 60335-2-69

EN 61000-3-2: 2006+A1: 2009+A2: 2009

EN 61000-3-3: 2013

EN 62233: 2008

Kullanılmış ulusal standartlar

-

5.957-812

İmzası bulunanlar, işletme yönetimi adına
ve işletme yönetimi tarafından verilen veka-
lete dayanarak işlem yapar.



H. Jenner
CEO



S. Reiser
Head of Approbation

Dokümantasyon yetkilisi:

S. Reiser

Alfred Kärcher GmbH & Co. KG

Alfred-Kärcher-Str. 28 - 40

71364 Winnenden (Germany)

Tel.: +49 7195 14-0

Faks: +49 7195 14-2212

Winnenden, 2015/10/01

Teknik Bilgiler

		IV 60/30
Şebeke gerilimi	V	400
Frekans	Hz	3~ 50
Güç	W	3000
Kap içeriği	l	60
Hava miktarı	l/s	64
Vakum * Basınç sınırlama valfiyle	kPa (mbar)	22,0 (220)
Filtre yüzeyi	m ²	2,2
Koruma sınıfı	--	I
Koruma şekli	--	IPX4
Uzunluk x Genişlik x Yükseklik	mm	870 x 640 x 1650
Tipik çalışma ağırlığı	kg	96
Çevre sıcaklığı	°C	-10...+40
Bağıl nem	%	30...90
60335-2-69'a göre belirlenen değerler		
Ses basıncı seviyesi L _{pA}	dB(A)	75
Güvensizlik K _{pA}	dB(A)	1
EI-kol titreşim değeri	m/s ²	<2,5
Güvensizlik K	m/s ²	0,2

Elektrik kab- losu	H07RN-F 4x2,5 mm ²	
	Parça No.	Kablo uzunlu- ğu
EU	6.649-317.0	8 m



Перед первым применением вашего прибора прочитайте

эту оригинальную инструкцию по эксплуатации, после этого действуйте соответственно и сохраните ее для дальнейшего пользования или для следующего владельца.

- Перед первым вводом в эксплуатацию обязательно прочтите указания по технике безопасности № 5.956-249!
- При несоблюдении инструкции и указаний по технике безопасности пылесос может выйти из строя, а для оператора и других лиц возникает риск получения травмы.
- При повреждениях, полученных во время транспортировки, немедленно свяжитесь с продавцом.

Оглавление

Защита окружающей среды	RU	1
Степень опасности	RU	1
Использование по назначению	RU	2
Символы на приборе	RU	2
Указания по технике безопасности.	RU	2
Элементы прибора	RU	3
Ввод в эксплуатацию.	RU	4
Управление	RU	4
Вывод из эксплуатации.	RU	4
Транспортировка	RU	5
Хранение	RU	5
Уход и техническое обслуживание	RU	5
Помощь в случае неполадок	RU	6
Гарантия.	RU	6
Принадлежности и запасные детали	RU	7
Заявление о соответствии ЕС	RU	7
Технические данные	RU	8

Защита окружающей среды

	Упаковочные материалы пригодны для вторичной переработки. Пожалуйста, не выбрасывайте упаковку вместе с бытовыми отходами, а сдайте ее в один из пунктов приема вторичного сырья.
	Старые приборы содержат ценные перерабатываемые материалы, подлежащие передаче в пункты приемки вторичного сырья. Аккумуляторы, масло и иные подобные материалы не должны попадать в окружающую среду. Поэтому утилизируйте старые приборы через соответствующие системы приемки отходов.

Инструкции по применению компонентов (REACH)

Актуальные сведения о компонентах приведены на веб-узле по следующему адресу:

www.kaercher.com/REACH

Степень опасности

⚠ **ОПАСНОСТЬ**

Указание относительно непосредственно грозящей опасности, которая приводит к тяжелым увечьям или к смерти.

⚠ **ПРЕДУПРЕЖДЕНИЕ**

Указание относительно возможной потенциально опасной ситуации, которая может привести к тяжелым увечьям или к смерти.

⚠ **ОСТОРОЖНО**

Указание на потенциально опасную ситуацию, которая может привести к получению легких травм.

ВНИМАНИЕ

Указание относительно возможной потенциально опасной ситуации, которая может повлечь материальный ущерб.

Использование по назначению

⚠ ПРЕДУПРЕЖДЕНИЕ

Прибор не предназначен для сбора вредной для здоровья пыли.

- Этот аппарат предназначен только для сухого применения, запрещается его использование или хранение под открытым небом или в условиях влаги.
- Данный прибор пригоден для промышленного применения.
- Любое другое применение рассматривается как нецелесообразное.

Символы на приборе



⚠ ПРЕДУПРЕЖДЕНИЕ

Опасность защемления при установке и блокировке мусорного бака

Во время блокирования ни в коем случае не держать руки между мусорным баком и всасывателем, и не всовывать вблизи направляющих винтов. Заблокировать мусорный бак нажатием соответствующего рычага обоими руками!

Указания по технике безопасности

→ После завершения работ выключить прибор и вынуть штепсельную вилку.

⚠ ОПАСНОСТЬ

Соблюдайте указания по технике безопасности, касающиеся засасываемых пылесосом материалов. При надлежащей/неадекватной эксплуатации составные части (например, отверстие для выхода воздуха) промышленного пылесоса могут нагреться до 95 °С.

В случае возникновения аварийной ситуации

→ В экстренных случаях (например, при попадании в прибор горючих веществ, коротком замыкании или прочих сбоях электросистемы) прибор следует выключить, а сетевой шнур вытащить из сети.

Элементы прибора

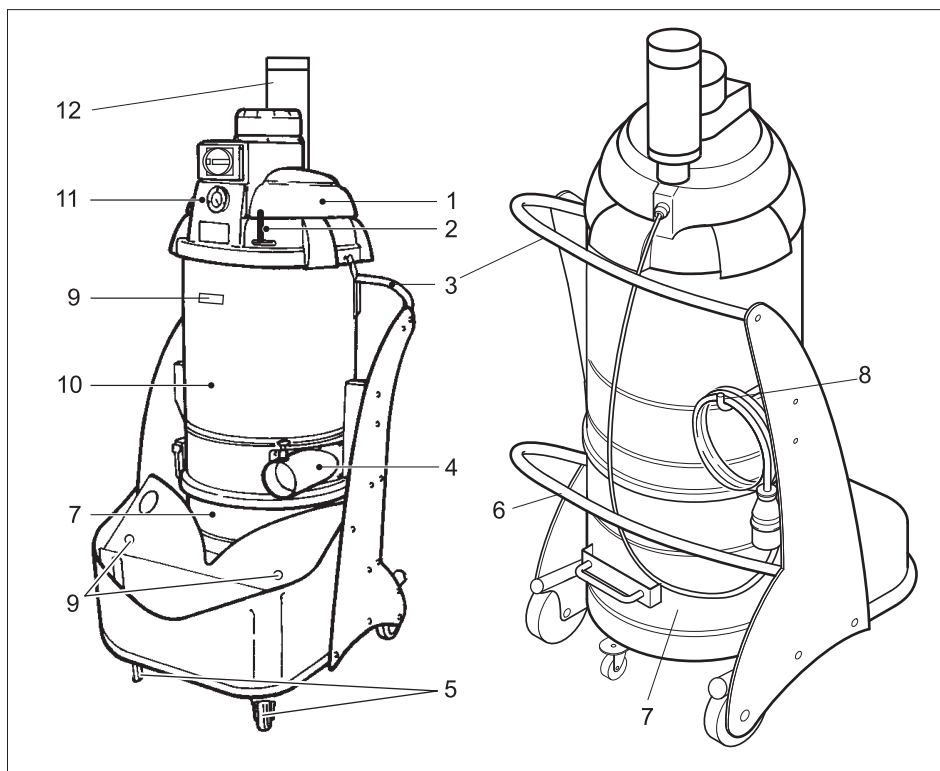

- 1 Всасывающая головка
- 2 Рычаг очистки фильтра
- 3 Ведущая дуга
- 4 Соединительный патрубок для принадлежностей
- 5 Управляющие ролики со стояночным тормозом
- 6 Рычаг для разблокировки мусорного бака
- 7 Мусорный бак (опция)
- 8 Крючок для хранения кабеля
- 9 Крепление для принадлежностей
- 10 Камера фильтра
- 11 Пульт управления
- 12 Звукопоглотитель

Пульт управления

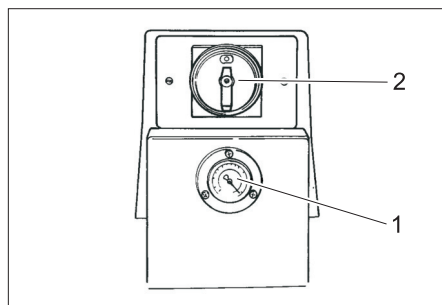

- 1 Манометр
- 2 Выключатель Вкл/Выкл

Ввод в эксплуатацию

- Поставить прибор в рабочую позицию, при необходимости зафиксировать стояночным тормозом.
- Вставить всасывающий шланг в свой разъем.
- Надеть необходимый аксессуар на всасывающий шланг.
- Убедиться, что мусорный бак установлен надлежащим образом.

Управление

- Вставить штепсельную вилку в розетку.
- Включить аппарат с помощью переключателя Вкл./Выкл.

Контроль мощности всоса

На передней части аппарата имеется манометр, который указывает нижнее давление всоса внутри устройства. Если нижнее давление опускается ниже - 0,16 бар (- 16 кПа), то следует выключить аппарат и почистить фильтр.

- Выключить аппарат выключателем Вкл./Выкл.
- Очистить фильтр (см. раздел «Очистка фильтра»).

Сухая чистка

ВНИМАНИЕ

При переходе от влажной чистки к сухой учитывать:

Всасывание сухой пыли при влажном фильтре может привести к возникновению засора и вывести фильтр из строя.

- Перед использованием мокрый фильтр следует хорошо просушить или заменить мокрый фильтр сухим.
- В случае необходимости фильтр следует заменять, следуя указаниям в разделе "Уход и техническое обслуживание".

Чистка во влажном режиме (вариант исполнения)

Примечание: Всасывание жидкости допустимо только при использовании бункеров для всасывания жидкости. Поплавок в бункере для всасывания жидкости прерывает поток всасываемого воздуха, если достигнут максимальный уровень заполнения.

Если всасывание прекращается поплавком:

- Выключить аппарат выключателем Вкл./Выкл.
- Слить жидкость путем открытия спускного вентиля.

Вывод из эксплуатации

- Выключить аппарат выключателем Вкл./Выкл.
- Снять принадлежность и при необходимости прополоскать водой и высушить.
- Опорожнить заполненный мусорный бак (см. главу «Опорожнение мусорного бака»).
- Очистить прибор снаружи и внутри пылесосом и протереть его влажным полотенцем.

Опорожнение мусорного бака

- Выключить аппарат и зафиксировать с помощью стояночного тормоза на рулевых роликах.

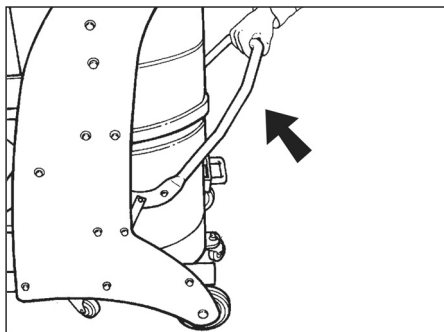

- С помощью разблокировки открыть мусорный бак вверх (см. график).

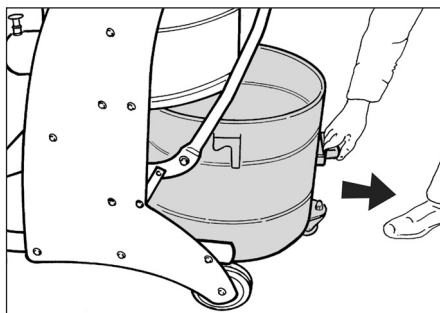

→ Вынуть мусорный бак из аппарата за предусмотренную для этого ручку.

Указание: Мусорный бак необходимо опорожнить тогда, когда он заполнен до уровня примерно 3 см от верхнего края.

→ Опорожнить мусорный бак и в обратной последовательности снова вставить в аппарат.

Пылесборный мешок

Для беспыльного опорожнения аппарата в мусорный бак можно вложить пылесборный мешок:

→ Вложить пылесборный мешок в бак и аккуратно надеть его на стенку бака.

→ Край мешка перегнуть наружу через край бака.

→ Вставить бак для всасываемого мусора в устройство.

→ После окончания работы закупорить пылесборный мешок и вынуть из мусорного бака.

→ Пылесборный мешок вместе с содержимым утилизировать согласно действующим правилам.

Транспортировка

⚠ ОСТОРОЖНО

Опасность получения травм и повреждений! При транспортировке следует обратить внимание на вес устройства.

→ Опустить стояночный тормоз и установить устройство на буксирную скобу.

→ При перевозке аппарата в транспортных средствах следует учитывать действующие местные государственные нормы, направленные на защиту от скольжения и опрокидывания.

Хранение

⚠ ОСТОРОЖНО

Опасность получения травм и повреждений! При хранении следует обратить внимание на вес устройства.

Это устройство разрешается хранить только во внутренних помещениях.

Уход и техническое обслуживание

⚠ ОПАСНОСТЬ

Опасность получения травмы от случайно запущенного аппарата и электрошока.

Перед проведением любых работ с прибором, выключить прибор и вытянуть штепсельную вилку.

Очистка фильтра

→ Подвигать рычагом очистки фильтра.

Если эта чистка не приносит улучшения, то фильтр можно снять и промыть или заменить (см. раздел «Замена/установка фильтра»).

Замена фильтра

→ Выключить аппарат переключателем Вкл./Выкл. и отключить от электросети.

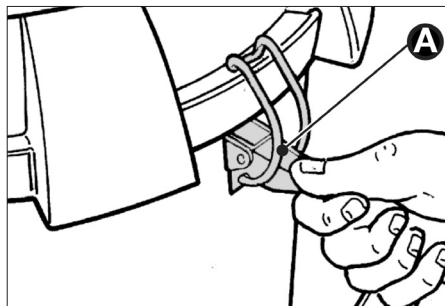

→ Открыть запоры (A) по обеим сторонам.

- Снять всасывающую головку. Следить за тем, чтобы не повредить сетевой шнур.

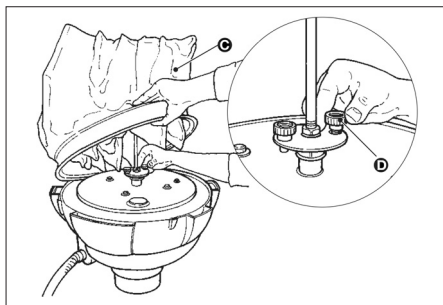

- Поднять фильтр (С) и свинтить оба винта (D). Снять фильтр.
- Отдать крепежный хомут и высвободить фильтр.
- Установить и закрепить новый фильтр в обратной последовательности.

Помощь в случае неполадок

⚠ ОПАСНОСТЬ

Опасность получения травмы от случайно запущенного аппарата и электрошока.

Перед проведением любых работ с прибором, выключить прибор и вытянуть штепсельную вилку.

⚠ ОПАСНОСТЬ

Все проверки и работы с электрическими частями должны осуществляться специалистом.

Двигатель (всасывающая турбина) не включается

Отсутствует электрическое напряжение.

- Проверить штепсельную розетку и предохранитель системы электропитания.
- Проверить сетевой кабель и штепсельную вилку устройства.

Сработало защитное реле мотора.

- Установить реле в исходное состояние.

Всасывающая мощность постепенно снижается

Фильтр, форсунка, всасывающий шланг или всасывающая трубка засорены.

- Проверить, принадлежности прочистить, возможно заменить фильтр.

Во время чистки из прибора выделяется пыль

Дефект или неверное закрепление фильтра.

- Проверить или заменить седло фильтра.

Манометр указывает давление всоса ниже - 0,16 бар (- 16 кПа)

Фильтр засорился.

- Выключить прибор, почистить фильтр или установить новый фильтр.

Сервисная служба

Если неисправность не удается устранить, прибор необходимо отправить на проверку в сервисную службу.

Гарантия

В каждой стране действуют соответственно гарантийные условия, изданные уполномоченной организацией сбыта нашей продукции в данной стране. Возможные неисправности прибора в течение гарантийного срока мы устраняем бесплатно, если причина заключается в дефектах материалов или ошибках при изготовлении. В случае возникновения претензий в течение гарантийного срока просьба обращаться, имея при себе чек о покупке, в торговую организацию, продавшую вам прибор или в ближайшую уполномоченную службу сервисного обслуживания.

Дата выпуска отображается на заводской табличке в закодированном виде.

При этом отдельные цифры имеют следующее значение::

Пример: 30190

- 3 год выпуска
- 0 столетие выпуска
- 1 десятилетие выпуска
- 9 вторая цифра месяца выпуска
- 0 первая цифра месяца выпуска

Таким образом, в данном примере код 30190 означает дату выпуска 09/(2)013.

Принадлежности и запасные детали

- Разрешается использовать только те принадлежности и запасные части, использование которых было одобрено изготовителем. Использование оригинальных принадлежностей и запчастей гарантирует Вам надежную и бесперебойную работу прибора.
- Выбор наиболее часто необходимых запчастей вы найдете в конце инструкции по эксплуатации.
- Дальнейшую информацию о запчастях вы найдете на сайте www.kaercher.com в разделе Service.

Принадлежности	Номер заказа
Фильтр	6.906-341.0
Бумажный пылесборный мешок	6.904-346.0
Пылесборный мешок PE	6.904-348.0

Заявление о соответствии ЕС

Настоящим мы заявляем, что нижеуказанный прибор по своей концепции и конструкции, а также в осуществленном и допущенном нами к продаже исполнении отвечает соответствующим основным требованиям по безопасности и здоровью согласно директивам ЕС. При

внесении изменений, не согласованных с нами, данное заявление теряет свою силу.

Продукт Пылесос для мокрой и сухой чистки

Тип: 1.573-xxx

Основные директивы ЕС
2006/42/EC (+2009/127/EC)
2004/108/EC

Примененные гармонизированные нормы

EN 55014-1: 2006+A1: 2009+A2: 2011
EN 55014-2: 1997+A1: 2001+A2: 2008
EN 60335-1
EN 60335-2-69
EN 61000-3-2: 2006+A1: 2009+A2: 2009
EN 61000-3-3: 2013
EN 62233: 2008

Примененные внутригосударственные нормы

-

5.957-812

Нижеподписавшиеся лица действуют по поручению и по доверенности руководства предприятия.

H. Jenner
CEO

S. Reiser
Head of Approbation

уполномоченный по документации:
S. Reiser

Alfred Kaercher GmbH & Co. KG
Alfred-Kaercher-Str. 28 - 40
71364 Winnenden (Germany)
Тел.: +49 7195 14-0
Факс: +49 7195 14-2212

Winnenden, 2015/10/01

Технические данные

		IV 60/30
Напряжение сети	В	400
Частота	Гц	3~ 50
Параметры	Вт	3000
Емкость бака	л	60
Количество воздуха	л/с	64
Нижнее давление * с клапаном-ограничителем давления	кПа (мбар)	22,0 (220)
Активная поверхность фильтра	м ²	2,2
Класс защиты	--	I
Тип защиты	--	IPX4
Длина x ширина x высота	мм	870 x 640 x 1650
Типичный рабочий вес	кг	96
Окружающая температура	°С	-10...+40
Относительная влажность воздуха	%	30...90
Значение установлено согласно стандарту EN 60335-2-69		
Уровень шума дБ _а	дБ(А)	75
Опасность К _{РА}	дБ(А)	1
Значение вибрации рука-плечо	м/с ²	<2,5
Опасность К	м/с ²	0,2
Сетевой шнур	H07RN-F 4x2,5 mm ²	
	№ детали	Длина шнура
EU	6.649-317.0	8 м



A készülék első használata előtt olvassa el ezt az eredeti használati utasítást, ez alapján járjon el és tartsa meg a későbbi használatra vagy a következő tulajdonos számára.

- Az első üzembevétele előtt mindenképpen olvassa el az 5.956-249 sz. biztonsági utasításokat!
- A gépkönyv és a biztonságtechnikai utasítások be nem tartása esetén a készülék megromolhat és veszélybe kerülhet annak kezelője, illetve más személyek.
- Szállítási sérülések esetén azonnal tájékoztassa a kereskedőt.

Tartalomjegyzék

Környezetvédelem	HU	1
Veszély fokozatok	HU	1
Rendeltetésszerű használat . .	HU	2
Szimbólumok a készüléken . .	HU	2
Biztonsági tanácsok	HU	2
Készülék elemek	HU	3
Üzembevétele	HU	4
Használat	HU	4
Üzemen kívül helyezés	HU	4
Szállítás	HU	5
Tárolás	HU	5
Ápolás és karbantartás	HU	5
Segítség üzemzavar esetén . .	HU	6
Garancia	HU	6
Tartozékok és alkatrészek . . .	HU	6
EK konformitási nyilatkozat . .	HU	7
Műszaki adatok	HU	8

Környezetvédelem



A csomagolási anyagok újrahasznosíthatók. Kérjük, ne dobja a csomagolást a házi szemétkbe, hanem vigye el egy újrahasznosító helyre.



A használt készülékek értékes újrahasznosítható anyagokat tartalmaznak, amelyeket újrahasznosító helyen kell elhelyezni. Az elemeknek, olajnak és hasonló anyagoknak nem szabad a környezetbe kerülni. Ezért kérjük, a használt készülékeket megfelelő gyűjtőrendszeren keresztül távolítsa el.

Megjegyzések a tartalmazott anyagokkal kapcsolatban (REACH)

Aktuális információkat a tartalmazott anyagokkal kapcsolatban a következő címen talál:

www.kaercher.com/REACH

Veszély fokozatok

⚠ **VESZÉLY**

Közvetlenül fenyegető veszélyre való figyelmeztetés, amely súlyos testi sérüléshez vagy halálhoz vezet.

⚠ **FIGYELMEZTETÉS**

Lehetséges veszélyes helyzetre való figyelmeztetés, amely súlyos testi sérüléshez vagy halálhoz vezethet.

⚠ **VIGYÁZAT**

Figyelmeztetés esetlegesen veszélyes helyzetre, amely könnyű sérüléshez vezethet.

FIGYELEM

Lehetséges veszélyes helyzetre való figyelmeztetés, amely anyagi kárhoz vezethet.

Rendeltetészerű használat

⚠ FIGYELMEZTETÉS

A készülék nem alkalmas egészségre káros por felszívására.

- A készülék csak száraz használatra készült és nem szabad a szabadban nedves körülmények között használni vagy ilyen körülmények között tárolni.
- A készülék csak ipari használatra alkalmas.
- Minden ilyen használat nem rendeltetészerűnek minősül.

Szimbólumok a készüléken



⚠ FIGYELMEZTETÉS

Zúzóveszély a hulladéktartály behelyezésekor és bezárásakor

A bezárás alatt semmi esetre se tartsa kezét a hulladéktartály és a porszívó között vagy a nyúljon vezetőpecek közelébe. A hulladéktartályt a megfelelő kar működtetésével mindkét kézzel zárja be!

Biztonsági tanácsok

→ A készüléket a munka befejezése után kapcsolja ki és húzza ki a hálózati csatlakozót.

⚠ VESZÉLY

Vegye figyelembe a felszívandó anyagok biztonsági előírásait. Rendeltetészerű/nem rendeltetészerű üzem esetén az ipari porszívó alkatrészei (pl. kifújási nyílás) 95 °C-ak is lehetnek.

Vészhelyzetben

→ Vészhelyzetben (pl. éghető anyagok beszívása esetén, rövidzárlat vagy más elektromos hiba esetén) kapcsolja ki a készüléket és húzza ki a hálózati dugót.

Készülék elemek

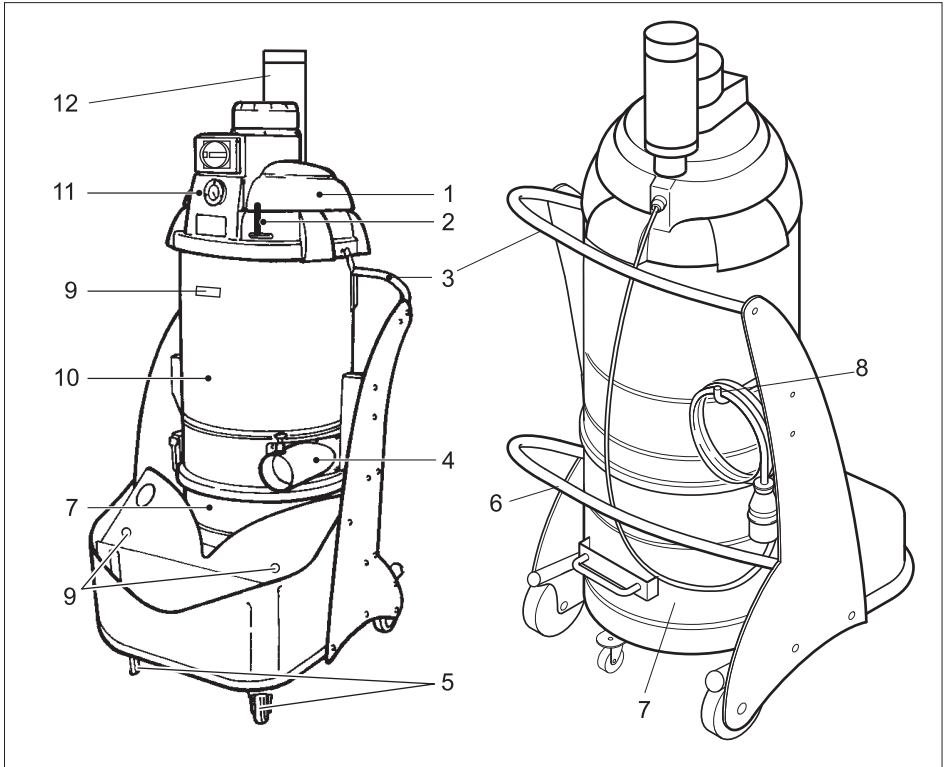

- 1 Szívófej
- 2 Kar a szűrő tisztításához
- 3 Tolókengyel
- 4 Tartozékok csatlakozási támasztéka
- 5 Kormánygörgő rögzítőfékkel
- 6 Kar a hulladéktartály kioldásához
- 7 Hulladéktartály (opcionális)
- 8 Kábeltartó kampó
- 9 Tartozékok tartója
- 10 Szűrőkamra
- 11 Kezelőpult
- 12 Hangtompító

Kezelőpult

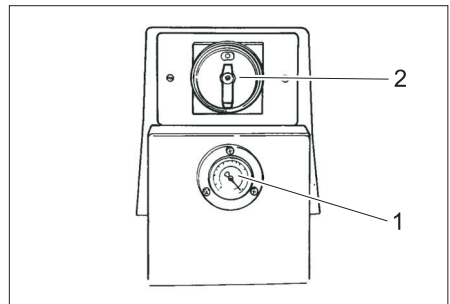

- 1 Manométer
- 2 Be/Ki kapcsoló

Üzembevétel

- A készüléket helyezze munkapozícióba, ha szükséges biztosítsa rögzítőfékkel.
- Dugja be a szívócsövet a szívócső csatlakozásba.
- Helyezze fel a kívánt tartozékot a szívócsőre.
- Győződjön meg róla, hogy a hulladéktartály szabályszerűen van-e behelyezve.

Használat

- Dugja be a készülék dugóját hálózati dugaljba.
- A készüléket a BE/KI kapcsolóval kapcsolja be.

Szívásteljesítmény felügyelet

A készülék elülső oldalán egy manométer található, amely a készüléken belüli nyomáshiányt mutatja. Ha a nyomáshiány - 0,16 bar (- 16 kPa) alá csökken, a készüléket ki kell kapcsolni és a szűrőt ki kell tisztítani.

- A készüléket a BE/KI kapcsolóval kapcsolja ki.
- Szűrő tisztítása (lásd a "Szűrő tisztítása" fejezetet).

Száraz porszívózás

FIGYELEM

Nedvesről szárazporszívózásra kapcsoláskor vegye figyelembe a következőket: Száraz por felszívásakor nedves szűrőelem esetén a szűrő eltömődik és használhatatlanná válhat.

- A nedves szűrőt használat előtt jól szárítsa meg vagy cserélje ki szárazra.
- Szükség esetén cserélje ki a szűrőt, az "Ápolás és karbantartás" pont alatt van leírva.

Nedves porszívózás (opció)

Megjegyzés: Nedves porszívózás csak a nedves porszívózásra alkalmas szeméttartály használata mellett megengedett. A nedves porszívózás tartályában található úszó megszakítja a szívóáramot, ha elérte a maximális telítettségi szintet.

Ha a szívóáramot az úszó megszakítja:

- A készüléket a BE/KI kapcsolóval kapcsolja ki.
- A folyadékot a leeresztő szelep kinyitásával a tartály alján engedje le.

Üzemen kívül helyezés

- A készüléket a BE/KI kapcsolóval kapcsolja ki.
- Szerelje le a tartozékokat és szükség esetén vízzel öblítse ki és szárítsa meg.
- Hulladéktartály ürítése (lásd a "Hulladéktartály ürítése" fejezetet).
- A készüléket kívül-belül porszívóval és nedves ronggyal kell megtisztítani.

Hulladéktartály ürítése

- Kapcsolja ki a készüléket és a kormánygörgőkön lévő rögzítőfék segítségével biztosítsa.

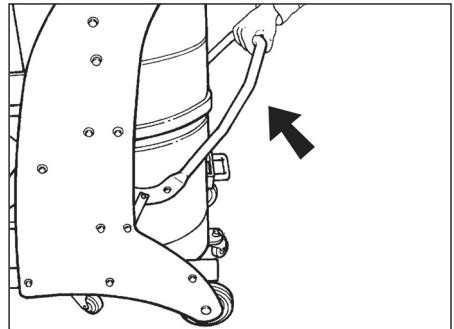

- A hulladéktartályt a kioldásnál felfelé nyissa ki (lásd a rajzon).

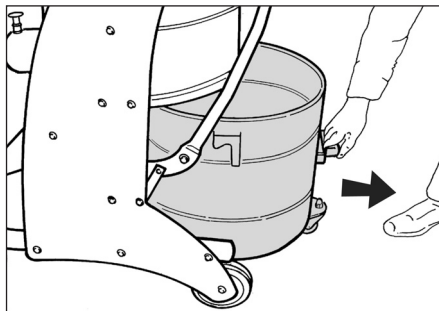

→ A hulladéktartályt az erre kialakított markolattal emelje ki a készülékből.

Megjegyzés: A szennytartályt ki kell üríteni, ha az kb. 3 cm-rel a felső szegély alatt megtele.

→ Ürítse ki a hulladéktartályt és fordított sorrendben helyezze vissza a készülékbe.

Porgyűjtő zsák

A készülék pormentes kiürítéséhez a hulladéktartályt egy porgyűjtő zsákba lehet behelyezni:

- Helyezze be a porgyűjtő zsákot a tartályba, gondosan támassza a tartályfalra.
- A zsák szélét a hulladéktartály szélén hajtsa vissza kifelé.
- Helyezze vissza a hulladéktartályt a készülékbe.
- Az üzem végével a porgyűjtő zsákot zárja be és vegye ki a hulladéktartályból.
- A porgyűjtő zsákot tartalmával együtt az érvényes törvényi előírásoknak megfelelően távolítsa el.

Szállítás

⚠ VIGYÁZAT

Sérülés- és rongálódásveszély! Szállítás esetén vegye figyelembe a készülék súlyát.

- A rögzítőféket kioldani és a készüléket a tolokengelynél tolni.
- Járművel történő szállítás esetén a készüléket az adott irányelveknek megfelelően kell csúszás és borulás ellen biztosítani.

Tárolás

⚠ VIGYÁZAT

Sérülés- és rongálódásveszély! Tárolás esetén vegye figyelembe a készülék súlyát. Ezt a készüléket csak beltéri helyiségben szabad tárolni.

Ápolás és karbantartás

⚠ VESZÉLY

Sérülésveszély véletlenül beinduló készülék és áramütés által.

A készüléken történő bármiféle munka előtt kapcsolja ki a készüléket és húzza ki a hálózati csatlakozót.

Szűrő tisztítása

→ Mozgassa a szűrőletisztító-kart többször ide-oda.

Ha ez a tisztítás nem hoz javulást, akkor a szűrőt ki lehet venni és ki lehet mosni vagy ki lehet cserélni (lásd a „Szűrő cseréje” fejezetet).

Szűrő cseréje/kicserélése

→ A készüléket a BE/KI kapcsolóval kapcsolja ki és válassza le a hálózatról.

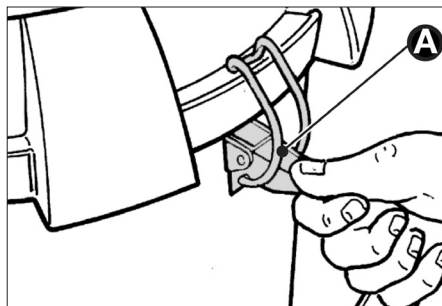

- Nyissa ki a zárat (A) mindkét oldalon.
- Vegye le a szívófejet. Figyeljen arra, hogy a hálózati kábel ne sérüljön meg.

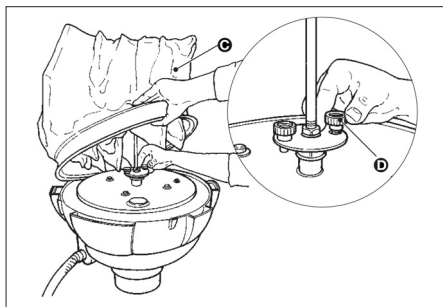

- Emelje meg a szűrőt (C) és csavarja le mindkét csavart (D). Vegye ki a szűrőt.
- Oldja ki a rögzítőbilincset és válassza le a szűrőt a betétről.
- Az új szűrőt fordított sorrendben helyezze be és biztosítsa.

Segítség üzemzavar esetén

⚠ VESZÉLY

Sérülésveszély véletlenül beinduló készülék és áramütés által.

A készüléken történő bármiféle munka előtt kapcsolja ki a készüléket és húzza ki a hálózati csatlakozót.

⚠ VESZÉLY

Az elektromos alkatrészek minden ellenőrzését és az ezeken végzett munkát csak szakember végezheti.

Motor (szívóturbina) nem indul

Nincs elektromos feszültség.

- A dugaljat és az áramellátás biztosítékát ellenőrizni.
- A készülék hálózati kábelét és hálózati csatlakozóját ellenőrizni.

A motorvédő kapcsoló kioldott.

- Állítsa vissza a kapcsolót.

Szívóerő fokozatosan alábbhagy

Elzáródott a szűrő, a fúvóka, a szívótmömlő vagy a szívócső.

- Ellenőrizze, a tartozékokat tisztítsa ki, esetleg cserélje ki a szűrőt.

Porszívózásnál por áramlik ki

A szűrő nincs helyesen rögzítve vagy hibás.

- Ellenőrizze a szűrő elhelyezkedését ill. cserélje ki.

A manométer - 0,16 bar (- 16 kPa) alatti nyomáshiányt mutat

A szűrő eldugult.

- Kapcsolja ki a készüléket, tisztítsa meg a szűrőt vagy helyezzen be új szűrőt.

Szerviz

Ha a hibát nem lehet elhárítani, akkor a készüléket a szervizzel kell ellenőriztetni.

Garancia

Minden országban az illetékes forgalmazónk által kiadott garancia feltételek érvényesek. Az esetleges üzemzavarokat a tartozékokon a garancia lejártáig költségmentesen elhárítjuk, amennyiben anyag- vagy gyártási hiba az oka. Garanciális esetben kérjük, forduljon a vásárlást igazoló bizonylattal kereskedőjéhez vagy a legközelebbi hivatalos szakszervizhez.

Tartozékok és alkatrészek

- Csak olyan tartozékokat és alkatrészeket szabad használni, amelyeket a gyártó jóváhagyott. Az eredeti tartozékok és az eredeti alkatrészek, biztosítják azt, hogy a készüléket biztonságosan és zavartalanul lehessen üzemeltetni.
- Az üzemeltetési útmutató végén talál egy válogatást a legtöbbször szükséges alkatrészekről.
- További információkat az alkatrészekről a www.kaercher.com címen talál a 'Service' oldalon.

Tartozékok	Megrendelési szám
Szűrő	6.906-341.0
Papír porgyűjtő zsák	6.904-346.0
PE porgyűjtő zsák	6.904-348.0

EK konformitási nyilatkozat

Ezennel tanúsítjuk, hogy az alábbiakban megnevezett gép tervezése és építési módja alapján az általunk forgalomba hozott kivitelben megfelel az EK irányelvek vonatkozó, alapvető biztonsági és egészségügyi követelményeinek. A gép jóváhagyásunk nélkül történő módosítása esetén ez a nyilatkozat elveszti érvényességét. A készülék megfelel az EU-ban és Magyarországon (HU) harmonizált szabványoknak.

Termék: Nedves- és szárazporszívó

Típus: 1.573-xxx

Vonatkozó európai közösségi irányelvek:

2006/42/EK (+2009/127/EK)

2004/108/EK

Alkalmazott harmonizált szabványok:

EN 55014–1: 2006+A1: 2009+A2: 2011

EN 55014–2: 1997+A1: 2001+A2: 2008

EN 60335–1

EN 60335–2–69

EN 61000–3–2: 2006+A1: 2009+A2: 2009

EN 61000–3–3: 2013

EN 62233: 2008

Alkalmazott összehangolt normák:

-

5.957-812

Alulírottak az ügyvezetés megbízásából és felhatalmazásával lépnek fel.



H. Jenner

CEO



S. Reiser

Head of Approbation

A dokumentációért felelős személy:

S. Reiser

Alfred Kärcher GmbH & Co. KG

Alfred-Kärcher-Str. 28 - 40

71364 Winnenden (Germany)

Tel.: +49 7195 14-0

Fax: +49 7195 14-2212

Winnenden, 2015/10/01

Műszaki adatok

		IV 60/30
Hálózati feszültség	V	400
Frekvencia	Hz	3~ 50
Teljesítmény	W	3000
Tartály űrtartalom	l	60
Levegő mennyiség	l/s	64
Nyomáshiány * nyomáskorlátozó szeleppel	kPa (mbar)	22,0 (220)
Szűrőfelület	m ²	2,2
Védelmi osztály	--	I
Védelmi fokozat	--	IPX4
hosszúság x szélesség x magasság	mm	870 x 640 x 1650
Tipikus üzemi súly	kg	96
Környezeti hőmérséklet	°C	-10...+40
Relatív levegő páratartalom	%	30...90
Az EN 60335-2-69 szerint megállapított értékek		
Hangnyomás szint L _{pA}	dB(A)	75
Bizonytalanság K _{pA}	dB(A)	1
Kéz-kar vibrációs kibocsátási érték	m/s ²	<2,5
Bizonytalanság K	m/s ²	0,2

Hálózati kábel	H07RN-F 4x2,5 mm ²	
	Alkatrészszám	Kábelhosszúság
EU	6.649-317.0	8 m



Před prvním použitím svého zařízení si přečtěte tento původní návod k používání, řiďte se jím a uložte jej pro pozdější použití nebo pro dalšího majitele.

- Před prvním uvedením do provozu bezpodmínečně čtěte bezpečnostní pokyny č. 5.956-249!
- V případě nedodržování provozních a bezpečnostních pokynů mohou vzniknout škody na přístroji a může dojít k ohrožení osob přístroj obsluhujících i ostatních.
- Při přepravních škodách ihned informujte obchodníka.

Obsah

Ochrana životního prostředí . .	CS	1
Stupně nebezpečí	CS	1
Používání v souladu s určením	CS	2
Symboly na zařízení	CS	2
Bezpečnostní pokyny	CS	2
Prvky přístroje	CS	3
Uvedení přístroje do provozu .	CS	4
Obsluha	CS	4
Zastavení provozu	CS	4
Přeprava	CS	5
Ukládání	CS	5
Ošetřování a údržba	CS	5
Pomoc při poruchách	CS	5
Záruka	CS	6
Příslušenství a náhradní díly .	CS	6
Prohlášení o shodě pro ES . .	CS	7
Technické údaje	CS	8

Ochrana životního prostředí

	Obalové materiály jsou recyklovatelné. Obal nezhazujte do domovního odpadu, ale odevzdejte jej k opětovnému využití.
	Přístroj je vyroben z hodnotných recyklovatelných materiálů, které je třeba znovu využít. Baterie, olej a podobné látky se nesmějí dostat do okolního prostředí. Použitá zařízení proto odevzdejte na příslušných sběrných místech

Informace o obsažených látkách (REACH)

Aktuální informace o obsažených látkách naleznete na adrese:

www.kaercher.com/REACH

Stupně nebezpečí

⚠ **NEBEZPEČÍ**

Upozornění na bezprostředně hrozící nebezpečí, které vede k těžkým fyzickým zraněním nebo k usmrcení.

⚠ **VAROVÁNÍ**

Upozornění na potenciálně nebezpečnou situaci, která by mohla vést k těžkým fyzickým zraněním nebo usmrcení.

⚠ **UPOZORNĚNÍ**

Upozornění na případnou nebezpečnou situaci, která může vést k lehkým fyzickým zraněním.

POZOR

Upozornění na potenciálně nebezpečnou situaci, která může mít za následek poškození majetku.

Používání v souladu s určením

⚠ VAROVÁNÍ

Zařízení není vhodné k odsávání prachů škodících zdraví.

- Tento přístroj je určen jen k použití za sucha a nesmí se používat nebo skladovat ve venkovním vlhkém prostředí.
- Tento přístroj je vhodný k průmyslovému použití.
- Každé jiné použití je považováno za neodborné použití.

Symbyly na zařízení



⚠ VAROVÁNÍ

Nebezpečí skřípnutí při vkládání a zajišťování zásobníku nečistot.

Během zajišťování zásobníku nečistot nedávejte ruce mezi zásobník nečistot a vysavač ani do blízkosti vodicích čepů. Zásobník nečistot zajistíte stlačením příslušné páky oběma rukama!

Bezpečnostní pokyny

→ Vypněte přístroj po ukončení prací a vytáhněte síťovou zástrčku.

⚠ NEBEZPEČÍ

Dbejte na bezpečnostní předpisy pro vysávané látky. Při odborném/neodborném zacházení mohou součásti (např. výfukový otvor) průmyslového vysavače dosáhnout teploty až 95 °C.

V nouzi

→ V nouzovém případě (např. při vysání hořlavých materiálů, v případě zkratu nebo jiných elektrických poruch), vypněte přístroj a vytáhněte síťovou zástrčku ze zásuvky.

Prvky přístroje

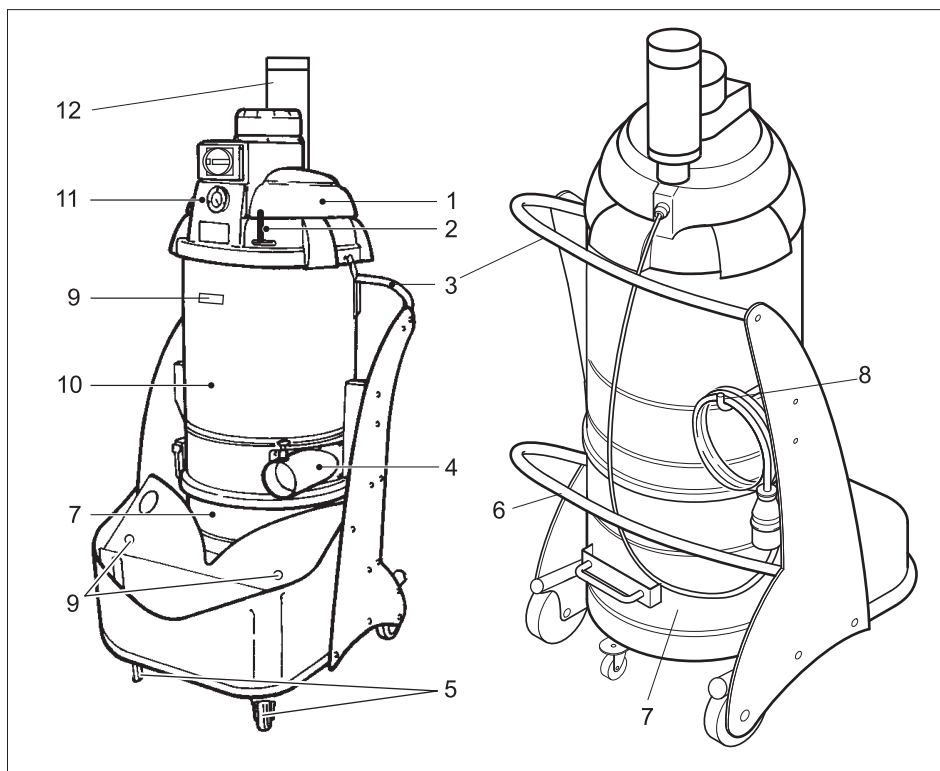

- 1 Vysávací hlavice
- 2 Páčka čištění filtru
- 3 Posuvné rameno
- 4 Přípojka pro příslušenství
- 5 Vodící kladky s brzdou
- 6 Páka pro odblokování zásobníku nečistot
- 7 Nádoba na nasátý materiál (volitelně)
- 8 Držák kabelu
- 9 Držák příslušenství
- 10 Filtrační komora
- 11 Ovládací panel
- 12 Tlumič hluku

Ovládací panel

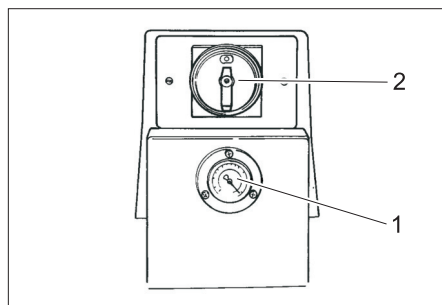

- 1 Manometr
- 2 Vypínač

Uvedení přístroje do provozu

- Uvedte přístroj do pracovní polohy, pokud je to nutné, zajistěte brzdou.
- Sací hadici vložte do přípojky sací hadice.
- Na sací hadici nasadte požadované příslušenství.
- Zajistěte, aby byl zásobník nečistot správně vložený.

Obsluha

- Zastrčte zástrčku přístroje do zásuvky.
- Přístroj zapněte pomocí spínače ZAP/ VYP.

Kontrola sacího výkonu

Na čelní straně přístroje se nachází manometr, který ukazuje podtlak sání ve vysavači. Pokud sací tlak klesne pod - 0,16 bar (- 16 kPa), musí se přístroj vypnout a vyčistit filtr.

- Přístroj vypínačem vypněte.
- Vyčistěte filtr (viz kapitolu „Čištění filtru“).

Vysávání za sucha

POZOR

Při změně vysávání za mokra na vysávání za sucha laskavě dbejte následujících pokynů:

Nasáváte-li suchý prach a filtrační element je přitom mokrá, filtr se ucpává a tím případně znehodnocuje.

- Než začnete vysávat za sucha, nechte mokrá filtru dobře vyschnout nebo ho vyměňte za suchý.
- Pokud je to zapotřebí, filtr vyměňte, popis pod bodem "Péče a údržba".

Vysávání za mokra (volitelný program)

Upozornění: Mokré vysávání je přípustné jen se zásobníkem na nasátý materiál určeným k mokrému vysávání. Plovák, který se nachází v zásobníku pro mokré vysávání, přeruší proud sání ve chvíli, kdy se dosáhne maximální hladiny.

Pokud plovák přeruší proud sání:

- Přístroj vypínačem vypněte.
- tekutinu vypusťte přes otvor vypustného ventilu na dně nádoby.

Zastavení provozu

- Přístroj vypínačem vypněte.
- Příslušenství dle potřeby odejměte, vymyjte vodou a nechte vyschnout.
- Vyprázdněte zásobník nečistot (viz kapitola „Vyprázdnění zásobníku nečistot“).
- Přístroj odsajte a utřete uvnitř i vně vlhkým hadrem.

Vyprázdněte zásobník nečistot.

- Přístroj vypněte a zajistěte ho pomocí zajišťovací brzdy na kolečkách.

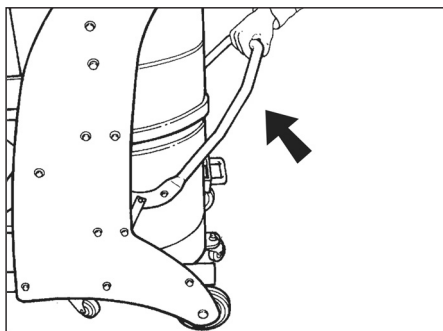

- Zásobník nečistot otevřete u západky směrem nahoru (viz obrázek).

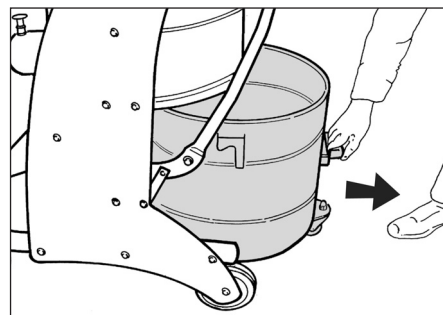

- Zásobník nečistot vytáhněte z přístroje pomocí příslušného úchytu.

Upozornění: Nádoba na vysávané nečistoty musí být vyprázdněna, je-li naplněna asi 3 cm pod horní hranou.

- Vyprázdněte zásobník nečistot a v opačném pořadí ho vložte zpět do přístroje.

Sáček na prach

Přístroj zbavíte prachu tak, že do zásobníku nečistot na odpad vložíte sáček na prach:

- Sáček na prach vložte do nádoby a pečlivě ho přiložte ke stěně nádoby.
- Okraj sáčku ohněte přes okraj zásobníku nečistot směrem ven.
- Zásobník nečistot vložte do přístroje.
- Po ukončení provozu sáček na prach uzavřete a vyjměte ho ze zásobníku nečistot.
- Sáček na prach včetně obsahu zlikvidujte dle platných zákonných předpisů.

Přeprava

⚠ UPOZORNĚNÍ

Nebezpečí úrazu a nebezpečí poškození! Dbejte na hmotnost přístroje při přepravě.

- Uvolněte zajišťovací brzdu a tlačte přístroj za posuvné rameno.
- Při přepravě v dopravních prostředcích zajistěte zařízení proti skluzu a překlopení podle platných předpisů.

Ukládání

⚠ UPOZORNĚNÍ

Nebezpečí úrazu a nebezpečí poškození! Dbejte na hmotnost přístroje při jeho uskladnění.

Toto zařízení smí být uskladněno pouze v uzavřených prostorách.

Ošetřování a údržba

⚠ NEBEZPEČÍ

Hrozí nebezpečí úrazu omylem spuštěným zařízením a elektrickým zkratem. Před každou prací na zařízení vždy zařízení vypněte a vytáhněte síťovou zástrčku.

Filtr vyčistěte

- Páčkou čištění filtru několikrát zahýbejte tam a zpět.
- Pokud po tomto čištění nedojde k zlepšení, lze sejmut a vyčistit nebo vyměnit filtr (viz "Výměna/náhrada filtru").

Vyměňte/nahrad'te filtr

- Přístroj vypněte pomocí spínače ZAP/ VYP a odpojte ho ze sítě.

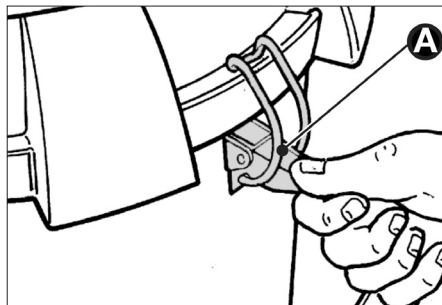

- Otevřete uzávěry (A) na obou stranách.
- Vyjměte sací hlavu. Dbejte na to, aby se nepoškodil síťový kabel.

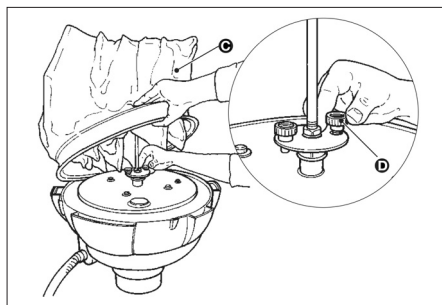

- Filtr (C) zvedněte a odšroubujte oba šrouby (D). Vyjměte filtr.
- Uvolněte úchyt a vyjměte filtr.
- Nový filtr vložte v opačném pořadí a zajistěte.

Pomoc při poruchách

⚠ NEBEZPEČÍ

Hrozí nebezpečí úrazu omylem spuštěným zařízením a elektrickým zkratem. Před každou prací na zařízení vždy zařízení vypněte a vytáhněte síťovou zástrčku.

⚠ NEBEZPEČÍ

Všechny kontroly a práce na elektrických dílech nechte provádět odborníkem.

Motor (sací čerpadlo) nenabíhá

Bez elektrického napětí

- Zkontrolujte zásuvku a zajištění napájení.
- Zkontrolujte napájecí kabel a zástrčku zařízení.

Došlo k vypnutí pojistky motoru.

- Spínač vraťte zpět.

Sací síla pozvolna slábne

Filtr, hubice, sací hadice nebo sací trubka je ucpaná.

- Zkontrolujte, vyčistěte příslušenství nebo vyměňte filtr.

Při vysávání dochází k emisi prachu

Filtr není správně upevněný nebo vadný.

- Zkontrolujte usazení filtru nebo jej vyměňte.

Manometr ukazuje sací tlak pod - 0,16 bar (- 16 kPa).

Ucpaný filtr.

- Příklad vypněte, vyčistěte filtr a vložte nový filtr.

oddělení služeb zákazníkům

Pokud poruchu nelze odstranit, musí přístroj zkontrolovat zákaznická služba.

Záruka

V každé zemi platí záruční podmínky vydané příslušnou naší distribuční společností. Případné poruchy na příslušenství odstraníme během záruční lhůty bezplatně, pokud byl jejich příčinou vadný materiál nebo výrobní vada. V případě uplatňování nároku na záruku se s dokladem o zakoupení obraťte na prodejce nebo na nejbližší autorizované středisko služeb zákazníkům.

Příslušenství a náhradní díly

- Smí se používat pouze příslušenství a náhradní díly schválené výrobcem. Originální příslušenství a originální náhradní díly poskytují záruku bezpečného a bezporuchového provozu přístroje.
- Výběr nejčastěji vyžadovaných náhradních díků najdete na konci návodu k obsluze.
- Další informace o náhradních dílech najdete na www.kaercher.com v části Service.

Příslušenství	Objednací číslo
Filtr	6.906-341.0
Papírový sáček na prach	6.904-346.0
PE-sáček na prach	6.904-348.0

Prohlášení o shodě pro ES

Tímto prohlašujeme, že níže označené stroje odpovídají jejich základní koncepcí a konstrukčním provedením, stejně jako námi do provozu uvedenými konkrétními provedeními, příslušným zásadním požadavkům o bezpečnosti a ochraně zdraví směrnic ES. Při jakýchkoli na stroji provedených změnách, které nebyly námi odsouhlaseny, pozbývá toto prohlášení svou platnost.

Výrobek: Vysavač za mokra a vysavač za sucha

Typ: 1.573-xxx

Příslušné směrnice ES:

2006/42/ES (+2009/127/ES)

2004/108/ES

Použité harmonizační normy

EN 55014–1: 2006+A1: 2009+A2: 2011

EN 55014–2: 1997+A1: 2001+A2: 2008

EN 60335–1

EN 60335–2–69

EN 61000–3–2: 2006+A1: 2009+A2: 2009

EN 61000–3–3: 2013

EN 62233: 2008

Použité národní normy

-

5.957-812

Podepsaní jednají v pověření a s plnou mocí jednateleství



H. Jenner

CEO



S. Reiser

Head of Approbation

Osoba zplnomocněná sestavením dokumentace:

S. Reiser

Alfred Kärcher GmbH & Co. KG

Alfred-Kärcher-Str. 28 - 40

71364 Winnenden (Germany)



Tel.: +49 7195 14-0

Fax: +49 7195 14-2212

Winnenden, 2015/10/01

Technické údaje

		IV 60/30
Napětí sítě	V	400
Frekvence	Hz	3~ 50
Výkon	W	3000
Obsah nádoby	l	60
Množství vzduchu	l/s	64
Podtlak * s omezovacím ventilem tlaku	kPa (mbar)	22,0 (220)
Filtrovací plocha	m ²	2,2
Ochranná třída	--	I
Ochrana	--	IPX4
Délka x Šířka x Výška	mm	870 x 640 x 1650
Typická provozní hmotnost	kg	96
Teplota prostředí	°C	-10...+40
Relativní vlhkost vzduchu	%	30...90
Zjištěné hodnoty dle EN 60335-2-69		
Hladina akustického tlaku L _{pA}	dB(A)	75
Kolísavost K _{pA}	dB(A)	1
Hodnota vibrace ruka-paže	m/s ²	<2,5
Kolísavost K	m/s ²	0,2
Síťový kabel	H07RN-F 4x2,5 mm ²	
	Č. dílu	Délka kabelu
EU	6.649-317.0	8 m



  Pred prvo uporabo Vaše naprave preberite to originalno navodilo za uporabo, ravnajte se po njem in shranite ga za morebitno kasnejšo uporabo ali za naslednjega lastnika.

- Pred prvim zagonom obvezno preberite varnostna navodila št. 5.956-249!
- V primeru neupoštevanja navodila za uporabo in varnostnih napotkov lahko pride do poškodb na stroju in nevarnosti za uporabnika in druge osebe.
- V primeru transportnih poškodb takoj obvestite trgovca.

Vsebinsko kazalo

Varstvo okolja	SL	1
Stopnje nevarnosti	SL	1
Namenska uporaba	SL	2
Simboli na napravi	SL	2
Varnostna navodila	SL	2
Elementi naprave	SL	3
Zagon	SL	4
Uporaba	SL	4
Ustavitev obratovanja	SL	4
Transport	SL	5
Skladiščenje	SL	5
Nega in vzdrževanje	SL	5
Pomoč pri motnjah	SL	6
Garancija	SL	6
Pribor in nadomestni deli	SL	6
ES-izjava o skladnosti	SL	7
Tehnični podatki	SL	8

Varstvo okolja

	Embalaža je primerna za recikliranje. Prosimo, da embalaže ne odvržete med gospodinjske odpadke, temveč jo odložite v zbirnalnik za ponovno obdelavo.
	Stare naprave vsebujejo dragocene reciklirne materiale, ki jih je treba odvajati za ponovno uporabo. Baterije, olje in podobne snovi ne smejo priti v okolje. Zato stare naprave zavrzite v ustrezne zbiralne sisteme.

Opozorila k sestavinam (REACH)

Aktualne informacije o sestavinah najdete na:

www.kaercher.com/REACH

Stopnje nevarnosti

NEVARNOST

Opozorilo na neposredno nevarnost, ki vodi do težkih telesnih poškodb ali smrti.

OPOZORILO

Opozorilo na možno nevarno situacijo, ki lahko vodi do težkih telesnih poškodb ali smrti.

PREVIDNOST

Opozorilo na možno nevarno situacijo, ki lahko vodi do lažjih poškodb.

POZOR

Opozorilo na možno nevarno situacijo, ki lahko vodi do premoženjskih škod.

Namenska uporaba

⚠ OPOZORILO

Aparat ni primeren za sesanje zdravju škodljivega prahu.

- Ta naprava je namenjena le za suho uporabo in se ne sme uporabljati ali shranjevati zunaj v mokrih pogojih.
- Ta naprava je primerna za industrijsko uporabo.
- Vsaka drugačna uporaba se vrednotu kot nestrokovna.

Simboli na napravi



⚠ OPOZORILO

Nevarnost zmečkanja pri vstavljanju in blokiranju zbiralnika posesanih smeti

Med blokiranjem nikoli ne držite rok med zbiralnikom posesanih smeti in sesalnikom in jih ne vtikajte v bližino vodilnih sornikov. Zbiralnik posesanih smeti blokirajte tako, da z obema rokama pritisnete ustrezno ročico!

Varnostna navodila

→ Ob koncu dela izklopite napravo in izvlecite omrežni vtič.

⚠ NEVARNOST

Upoštevajte varnostne predpise o materialu, ki ga želite sesati. Pri strokovni/nestrokovni uporabi industrijskega sesalnika se lahko deli sesalnika (npr. odprtina za odvod zraka) segrejejo do 95 °C.

V sili

→ V sili (npr. pri sesanju gorljivih materialov, kratkem stiku ali pri drugih električnih napakah) izklopite napravo in izvlecite omrežni vtič.

Elementi naprave

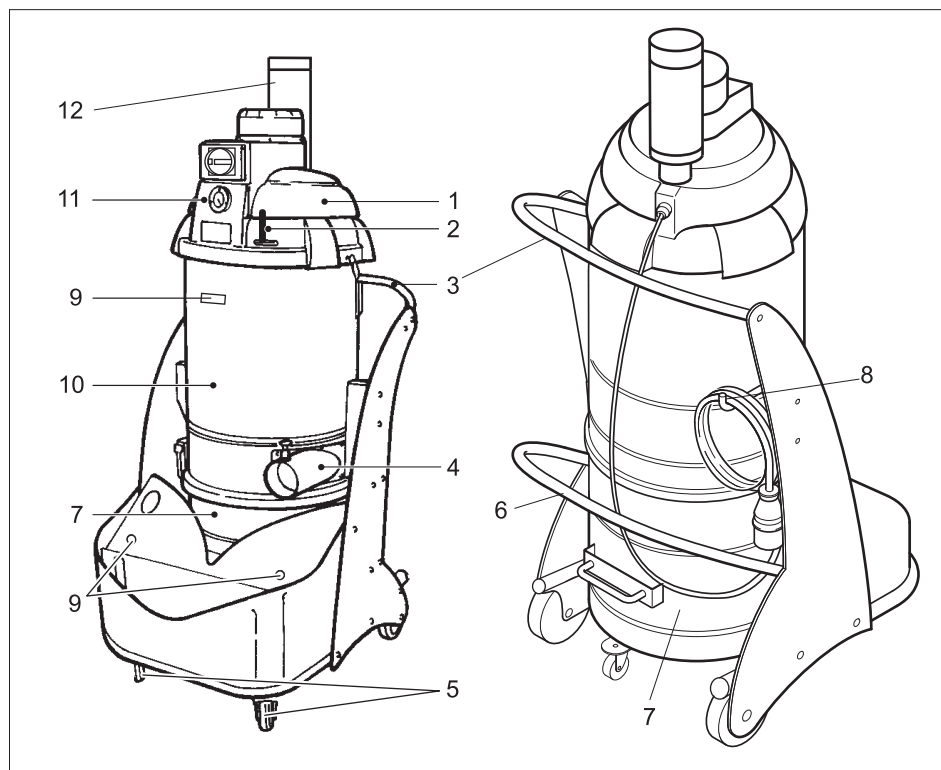

- 1 Sesalna glava
- 2 Ročica za čiščenje filtra
- 3 Potisno streme
- 4 Priključni nastavek za pribor
- 5 Vodilna kolesa s fiksno zavoro
- 6 Ročica za deblokiranje zbiralnika posesanih smeti
- 7 Zbiralnik posesanih smeti (opcija)
- 8 Kavelj za shranjevanje kabla
- 9 Nosilec pribora
- 10 Komora za filter
- 11 Upravljalni pult
- 12 Dušilnik zvoka

Upravljalni pult

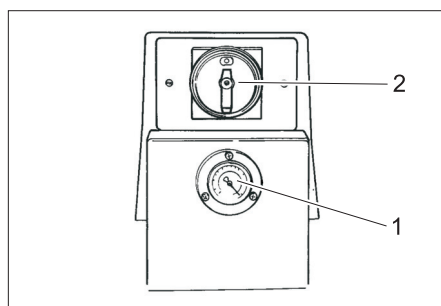

- 1 Manometer
- 2 Stikalo za vklop/izklop

Zagon

- Napravo postavite v delovni položaj, če je potrebno, jo zavarujte s fiksno zavoro.
- Gibko sesalno cev vstavite v priključek za gibko sesalno cev.
- Na gibko sesalno cev natakните željen pribor.
- Prepričajte se, da je zbiralnik posesanih smeti pravilno vstavljen.

Uporaba

- Vtič naprave vtaknite v omrežno vtičnico.
- Napravo vklopite s stikalom za VKLOP/IZKLOP.

Nadzor sesalne moči

Na sprednji strani naprave se nahaja manometer, ki kaže sesalni podtlak znotraj sesalnika. Če sesalni podtlak pade pod - 0,16 bara (- 16 kPa), se mora naprava izklopiti in očistiti filter.

- S stikalom za VKLOP/IZKLOP napravo izklopite.
- Očistite filter (glej poglavje „Čiščenje filtra“).

Suho sesanje

POZOR

Pri spremembi z mokrega na suho sesanje upoštevajte:

Sesanje suhega prahu z mokrim filtrskim elementom zamaši filter in ga lahko onesposobi.

- Moker filter pred uporabo dobro posušite ali pa ga zamenjajte s suhim.
- Po potrebi zamenjajte filter, kot je opisano pod točko "Nega in vzdrževanje".

Mokro sesanje (opcija)

Napotek: Mokro sesanje je dovoljeno le ob uporabi zbiralnika posesanih smeti za mokro sesanje. Plovec, ki se nahaja v zbiralniku za mokro sesanje, prekine sesalni tok, ko je dosežen maksimalni nivo polnjenja. Če je plovec prekinil sesalni tok:

- S stikalom za VKLOP/IZKLOP napravo izklopite.
- Tekočino izpustite tako, da odprete izpustni ventil na dnu zbiralnika.

Ustavitev obratovanja

- S stikalom za VKLOP/IZKLOP napravo izklopite.
- Snemite pribor in ga po potrebi splaknite z vodo in osušite.
- Izpraznite zbiralnik posesanih smeti (glejte poglavje "Praznjenje zbiralnika posesanih smeti").
- Napravo od znotraj in od zunaj posesajte in obrišite z vlažno krpo.

Praznjenje zbiralnika posesanih smeti

- Napravo izklopite in zavarujte s pomočjo fiksirnih zavor na vodilnih kolesih.

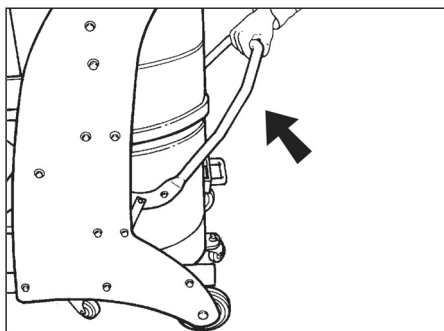

- Zbiralnik posesanih smeti odprite z deblokiranjem navzgor (glejte sliko).

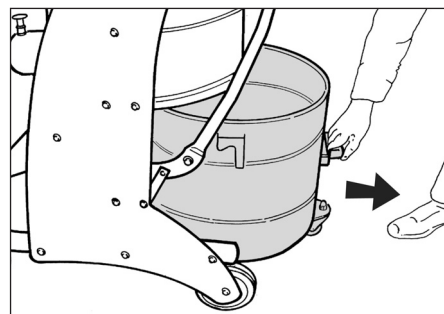

- Zbiralnik posesanih smeti povlecite iz naprave z za to predvidenim ročajem.

Napotek: Zbiralnik posesanih smeti je treba izprazniti, ko je napolnjen do približno 3 cm pod spodnjim robom.

→ Izpraznite zbiralnik posesanih smeti in ga v obrnjenem zaporedju ponovno vstavite v napravo.

Vrečka za zbiranje prahu

Za praznjenje naprave brez prahu se lahko v zbiralnik posesanih smeti vstavi vrečka za zbiranje prahu:

- vrečko za zbiranje prahu vstavite v zbiralnik in jo skrbno položite na stene zbiralnika.
- Rob vrečke poveznite navzven čez rob zbiralnika posesanih smeti.
- Zbiralnik posesanih smeti vstavite v napravo.
- Po koncu obratovanja vrečko za zbiranje prahu zaprite in jo vzemite iz zbiralnika posesanih smeti.
- Vrečko za zbiranje prahu s celotno vsebino odvrzite v skladu z veljavnimi zakonskimi predpisi.

Transport

⚠ PREVIDNOST

Nevarnost poškodbe in škode! Pri transportu upoštevajte težo naprave.

- Popustite fiksne zavore in napravo potisnite za potisno streme.
- Pri transportu v vozilih napravo zavarujte proti zdrsu in prevrnitvi v skladu z vsakokratnimi veljavnimi smernicami.

Skladiščenje

⚠ PREVIDNOST

Nevarnost poškodbe in škode! Pri shranjevanju upoštevajte težo naprave.

Ta naprava se sme shraniti le v notranjih prostorih.

Nega in vzdrževanje

⚠ NEVARNOST

Nevarnost poškodbe zaradi nehoteno zagnane naprave in električnega udara. Pred vsemi deli na napravi, izklopite napravo in izvlecite omrežni vtič iz vtičnice.

Čiščenje filtra

→ Ročico za čiščenje filtra večkrat premaknite sem ter tja.

Če to čiščenje ne povzroči izboljšanja, se lahko filter odstrani in opere ali zamenja (glejte poglavje "Zamenjava filtra")

Zamenjava filtra

→ S stikalom za VKLOP/IZKLOP napravo izklopite in ločite od omrežja.

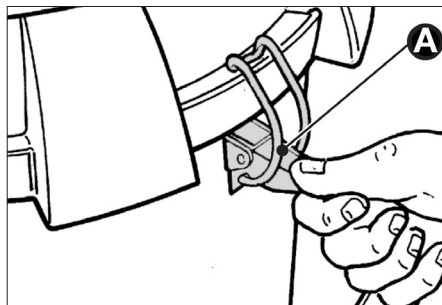

- Na obeh straneh odprite zapirala (A).
- Snemite sesalno glavo. Pazite, da se omrežni kabel ne poškoduje.

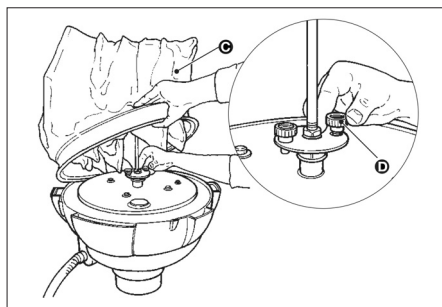

- Privzdignite filter (C) in odvijte oba vijaka (D). Filter odstranite.
- Sprostite pritrditveno objemko in iz vstavka odstranite filter.
- V obratnem zaporedju vstavite nov filter in ga fiksirajte.

Pomoč pri motnjah

⚠ NEVARNOST

Nevarnost poškodbe zaradi nehoteno zagrane naprave in električnega udara. Pred vsemi deli na napravi, izklopite napravo in izvlecite omrežni vtič iz vtičnice.

⚠ NEVARNOST

Vse preglede in dela na električnih delih naj opavi strokovnjak za električno.

Motor (sesalna turbina) ne zažene

Ni električne napetosti.

- ➔ Preverite vtičnico in varovalko oskrbe z električnim tokom.
- ➔ Preverite omrežni kabel in omrežni vtič naprave.

Sprožilo se je stikalo za zaščito motorja.

- ➔ Stikalo prestavite nazaj.

Počasi upada sesalna moč

Zamašen je filter, šoba, gibka sesalna cev ali sesalna cev.

- ➔ Preverite, očistite pribor, morebiti zamenjajte filter.

Med sesanjem izstopa prah

Filter ni pravilno pritrjen ali pa je defekten.

- ➔ Preverite nased filtra oz. ga zamenjajte.

Manometer kaže sesalni podtlak pod - 0,16 bara (- 16 kPa)

Filter je zamašen.

- ➔ Izklopite napravo, očistite filter ali vstavite novega.

Uporabniški servis

Če motnje ni možno odpraviti, mora napravo pregledati uporabniški servis.

Garancija

V vsaki državi veljajo garancijski pogoji, ki jih določa naše prodajno predstavništvo. Morebitne motnje na Vašem priboru, ki so posledica materialnih ali proizvodnih napak, v času garancije brezplačno odpravljamo. V primeru uveljavljanja garancije, se z originalnim računom obrnite na prodajalca oziroma najbližji uporabniški servis.

Pribor in nadomestni deli

- Uporabljati se smejo le pribor in nadomestni deli, ki jih dopušča proizvajalec. Originalni pribor in originalni nadomestni deli zagotavljajo varno in nemoteno obratovanje naprave.
- Izbor najpogosteje potrebnih nadomestnih delov najdete na koncu navodila za obratovanje.
- Dodatne informacije o nadomestnih delih najdete na strani www.kaercher.com v območju "Service".

Pribor	Naročniška številka
Filter	6.906-341.0
Vrečka za zbiranje prahu papirnata	6.904-346.0
Vrečka za zbiranje prahu PE	6.904-348.0

ES-izjava o skladnosti

S to izjavo potrjujemo, da spodaj omenjeni stroj zaradi svoje zasnove in načina izdelave ustreza temeljnim varnostnim in zdravstvenim zahtevam EU-standardov. Ta izjava izgubi svojo veljavnost, če kdo napravo spremeni brez našega soglasja.

Proizvod: Sesalnik za mokro in suho sesanje

Tip: 1.573-xxx

Zadevne ES-direktive:

2006/42/ES (+2009/127/ES)

2004/108/ES

Uporabljene usklajene norme:

EN 55014-1: 2006+A1: 2009+A2: 2011

EN 55014-2: 1997+A1: 2001+A2: 2008

EN 60335-1

EN 60335-2-69

EN 61000-3-2: 2006+A1: 2009+A2: 2009

EN 61000-3-3: 2013

EN 62233: 2008

Uporabni nacionalni standardi:

-

5.957-812

Podpisniki ravnajo po navodilih in s pooblastilom vodstva podjetja.



H. Jenner
CEO



S. Reiser
Head of Approbation

Pooblaščenec za dokumentacijo:

S. Reiser

Alfred Kärcher GmbH & Co. KG

Alfred-Kärcher-Str. 28 - 40

71364 Winnenden (Germany)

Tel.: +49 7195 14-0

Faks: +49 7195 14-2212

Winnenden, 2015/10/01

Tehnični podatki

		IV 60/30
Omrežna napetost	V	400
Frekvenca	Hz	3~ 50
Zmogljivost	W	3000
Vsebina zbiralnika	l	60
Količina zraka	l/s	64
Podtlak * z ventilom za omejevanje tlaka	kPa (mbar)	22,0 (220)
Površina filtra	m ²	2,2
Razred zaščite	--	I
Vrsta zaščite	--	IPX4
Dolžina x širina x višina	mm	870 x 640 x 1650
Tipična delovna teža	kg	96
Temperatura okolice	°C	-10...+40
Relativna zračna vlažnost	%	30...90
Ugotovljene vrednosti v skladu z EN 60335-2-69		
Nivo hrupa L _{pA}	dB(A)	75
Negotovost K _{pA}	dB(A)	1
Vrednost vibracij dlan-roka	m/s ²	<2,5
Negotovost K	m/s ²	0,2

Omrežni kabel	H07RN-F 4x2,5 mm ²	
	Št. delov	Dolžina kabla
EU	6.649-317.0	8 m



 Przed pierwszym użyciu urządzenia należy przeczytać oryginalną instrukcję obsługi, postępować według jej wskazań i zachować ją do późniejszego wykorzystania lub dla następnego użytkownika.

- Przed pierwszym uruchomieniem należy koniecznie przeczytać zasady bezpieczeństwa nr 5.956-249!
- Nieprzestrzeganie wskazówek zawartych w niniejszej instrukcji obsługi i wskazówek bezpieczeństwa może prowadzić do uszkodzenia urządzenia oraz sytuacji niebezpiecznych dla obsługującego lub innych osób.
- Ewentualne uszkodzenia transportowe należy niezwłocznie zgłosić sprzedawcy.

Spis treści

Ochrona środowiska	PL	1
Stopnie zagrożenia	PL	1
Użytkowanie zgodne z przeznaczeniem	PL	2
Symbole na urządzeniu	PL	2
Wskazówki bezpieczeństwa	PL	2
Elementy urządzenia	PL	3
Uruchomienie	PL	4
Obsługa	PL	4
Wyłączenie z ruchu	PL	4
Transport	PL	5
Przechowywanie	PL	5
Czyszczenie i konserwacja	PL	5
Usuwanie usterek	PL	6
Gwarancja	PL	7
Wyposażenie dodatkowe i części zamienne	PL	7
Deklaracja zgodności UE	PL	7
Dane techniczne	PL	8

Ochrona środowiska

	Materiał, z którego wykonano opakowanie nadaje się do ponownego przetworzenia. Prosimy nie wyrzucać opakowania do śmieci z gospodarstw domowych, lecz oddać do recyklingu.
	Zużyte urządzenia zawierają cenne surowce wtórne, które powinny być oddawane do utylizacji. Akumulatory, olej i tym podobne substancje nie powinny przedostać się do środowiska naturalnego. Prosimy o utylizację starych urządzeń w odpowiednich placówkach zbierających surowce wtórne.

Wskazówki dotyczące składników (REACH)

Aktualne informacje dotyczące składników znajdują się pod:

www.kaercher.com/REACH

Stopnie zagrożenia

⚠ **NIEBEZPIECZEŃSTWO**

Wskazówka dot. bezpośredniego zagrożenia, prowadzącego do ciężkich obrażeń ciała lub do śmierci.

⚠ **OSTRZEŻENIE**

Wskazówka dot. możliwie niebezpiecznej sytuacji, mogącej prowadzić do ciężkich obrażeń ciała lub śmierci.

⚠ **OSTROŻNIE**

Wskazówka dot. możliwie niebezpiecznej sytuacji, która może prowadzić do lekkich zranień.

UWAGA

Wskazówka dot. możliwie niebezpiecznej sytuacji, która może prowadzić do szkód materialnych.

Użytkowanie zgodne z przeznaczeniem

⚠ OSTRZEŻENIE

Urządzenie nie nadaje się do odsysania pyłów szkodliwych dla zdrowia.

- Urządzenie przystosowane jest wyłącznie do pracy na sucho i nie wolno go używać lub przechowywać na wolnym powietrzu, gdy jest mokro.
- Urządzenie przeznaczone jest do zastosowań profesjonalnych.
- Każde inne użycie będzie postrzegane jako niewłaściwe.

Symbole na urządzeniu



⚠ OSTRZEŻENIE

Niebezpieczeństwo zmiążdżenia podczas nakładania i ryglowania zbiornika na zanieczyszczenia.

W trakcie ryglowania w żadnym wypadku nie trzymać dłoni między zbiornikiem na zanieczyszczenia i odkurzaczem, ani nie wkładać w pobliże bolca prowadzącego. Zbiornik na zanieczyszczenia zablokować przez naciśnięcie obiema rękami odpowiedniego uchwyty!

Wskazówki bezpieczeństwa

→ Przy zakończeniu pracy wyłączyć urządzenie i wyjąć wtyczkę z gniazda.

⚠ NIEBEZPIECZEŃSTWO

Przestrzegać wskazówek bezpieczeństwa dotyczących materiałów, które mają być odsysane. Podczas użycia zgodnego/nie-zgodnego z przeznaczeniem pewne elementy odkurzacza przemysłowego (np. wylot powietrza) mogą osiągnąć temperaturę do 95 °C.

W razie niebezpieczeństwa

→ W razie niebezpieczeństwa (np. podczas odsysania materiałów palnych, w przypadku spięcia lub innych usterek elektrycznych) wyłączyć urządzenie i wyciągnąć wtyczkę z gniazda.

Elementy urządzenia

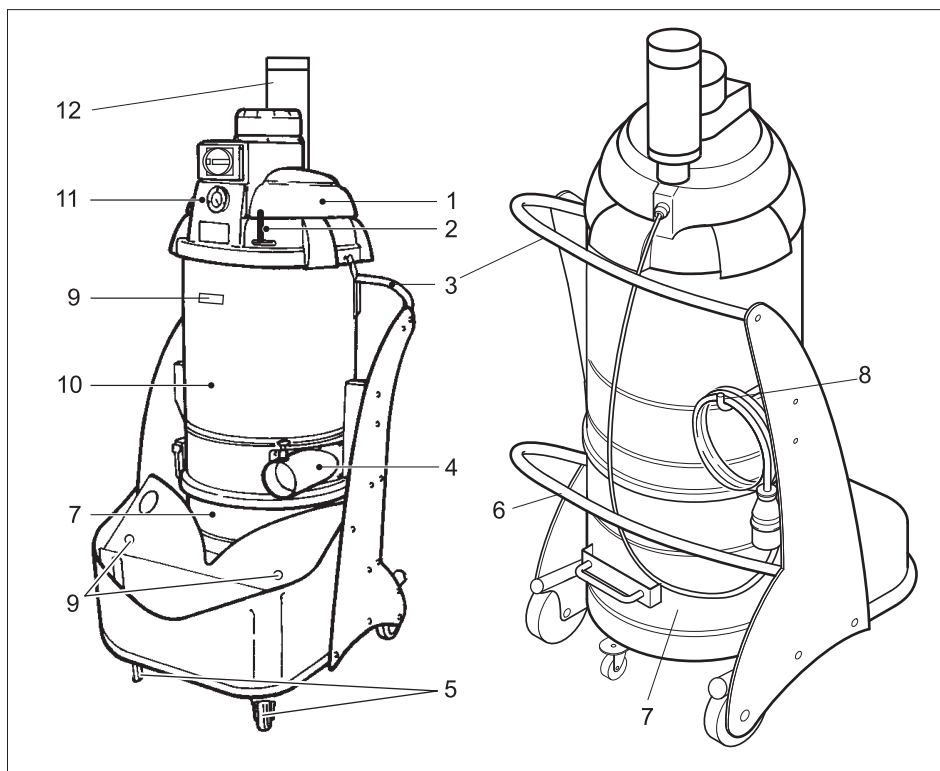

- 1 Głowica ssąca
- 2 Dźwignia oczyszczania filtra
- 3 Uchwyt do prowadzenia
- 4 Króciec podłączeniowy akcesoriów
- 5 Kółka samonastawcze zwrotne z hamulcem postojowym
- 6 Uchwyt odblokowujący zbiornik na zanieczyszczenia
- 7 Zbiornik na zanieczyszczenia (opcja)
- 8 Hak do przechowywania przewodu
- 9 Uchwyt akcesoriów
- 10 Komora filtra
- 11 Pulpit sterowniczy
- 12 Tłumik

Pulpit sterowniczy

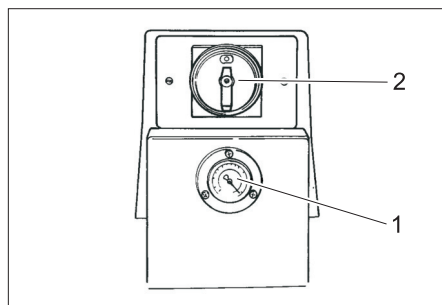

- 1 Manometr
- 2 Wyłącznik

Uruchomienie

- Urządzenie ustawić w pozycji roboczej, a w razie potrzeby zabezpieczyć hamulcem.
- Włożyć wąż ssący do przyłącza węża ssącego.
- Żądane akcesoria założyć na węża ssącego.
- Zapewnić, by zbiornik na zanieczyszczenia używany był zgodnie z przeznaczeniem.

Obsługa

- Umieścić wtyczkę urządzenia w gniazdku.
- Włączyć urządzenie za pomocą włącznika/wyłącznika.

Nadzór siły ssania

Na przedniej stronie urządzenia znajduje się manometr wskazujący podciśnienie ssania wewnątrz urządzenia. Jeżeli podciśnienie ssania spada poniżej - 0,16 barów (- 16 kPa), to urządzenie trzeba wyłączyć, a filtr wyczyścić.

- Wyłączyć urządzenie używając włącznika/wyłącznika.
- Czyszczenie filtra (zob. rozdział „Czyszczenie filtra”).

Odkurzanie na sucho

UWAGA

W przypadku przejścia od odkurzania na mokro do odkurzania na sucho:

Odkurzanie suchego pyłu, gdy filtr jest mokry, może spowodować jego zapchanie i uszkodzenie.

- Mokry filtr należy przed użyciem dobrze wysuszyć lub wymienić na suchy.
- W razie potrzeby wymienić filtr, patrz punkt „Czyszczenie i konserwacja”.

Odkurzanie na mokro (opcja)

Wskazówka: Zasysanie na mokro jest dopuszczalne tylko przy użyciu zbiornika zanieczyszczeń do czyszczenia na mokro.

Pływak znajdujący się w zbiorniku do czyszczenia na mokro przerywa ssanie, gdy osiągnięty zostanie maksymalny poziom napełnienia.

Gdy ssanie zostanie przerwane przez pływak:

- Wyłączyć urządzenie używając włącznika/wyłącznika.
- Wypuścić płyn, otwierając zawór spustowy na dnie zbiornika.

Wyłączenie z ruchu

- Wyłączyć urządzenie używając włącznika/wyłącznika.
- Akcesoria zdemontować i w razie potrzeby wypłukać wodą i osuszyć.
- Opróżnić zbiornik na zanieczyszczenia (patrz rozdział „Opróżnianie zbiornika na zanieczyszczenia”).
- Wyczyścić urządzenie od wewnątrz i od zewnątrz poprzez odkurzenie i wytarcie wilgotną szmatką.

Opróżnianie zbiornika na zanieczyszczenia

- Wyłączyć urządzenie i zabezpieczyć się przy pomocy hamulca postojowego, znajdującego się przy kołach skrętnych.

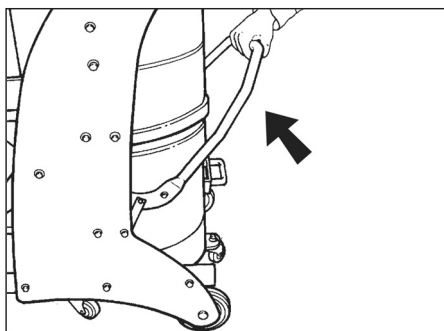

- Zbiornik na zanieczyszczenia otworzyć ku górze w miejscu ryglowania (patrz rysunek).

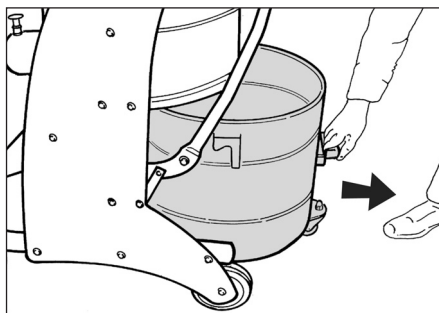

- ➔ Wyciągnąć zbiornik na zanieczyszczenia z urządzenia za pomocą uchwytu przewidzianego do tego celu.

Wskazówka: Zbiornik na zanieczyszczenia należy opróżnić, gdy jest on wypełniony do ok. 3 cm poniżej górnego brzegu.

- ➔ Opróżnić zbiornik na zanieczyszczenia i w odwrotnej kolejności umieścić go ponownie w urządzeniu.

Worek pyłowy

Aby móc dokonać bezpyłowego opróżnienia urządzenia można włożyć w pojemnik na odpady worek do zbierania kurzu:

- ➔ Włożony do zbiornika worek do zbierania kurzu starannie przyłożyć do ściany zbiornika.
- ➔ Krawędź worka przewinąć na zewnątrz zbiornika na zanieczyszczenia.
- ➔ Zbiornik na zanieczyszczenia włożyć do urządzenia.
- ➔ Po zakończeniu pracy wyjąć worek do zbierania kurzu ze zbiornika na zanieczyszczenia.
- ➔ Zutylizować worek pyłowy razem z jego zawartością zgodnie z obowiązującymi przepisami.

Transport

⚠ OSTROŻNIE

Niebezpieczeństwo zranienia i uszkodzenia! Zwrócić uwagę na ciężar urządzenia w czasie transportu.

- ➔ Zwolnić hamulec postojowy i przesunąć urządzenie używając pałaka przesuwającego.
- ➔ W trakcie transportu w pojazdach należy urządzenie zabezpieczyć przed poślizgiem i przechyleniem zgodnie z obowiązującymi przepisami.

Przechowywanie

⚠ OSTROŻNIE

Niebezpieczeństwo zranienia i uszkodzenia! Zwrócić uwagę na ciężar urządzenia przy jego przechowywaniu.

Urządzenie może być przechowywane jedynie w pomieszczeniach wewnętrznych.

Czyszczenie i konserwacja

⚠ NIEBEZPIECZEŃSTWO

Niebezpieczeństwo zranienia przez niezamierzone włączenie się urządzenia wzgl. przez porażenie prądem.

Przed przystąpieniem do wszelkich prac w obrębie urządzenia należy wyłączyć urządzenie i odłączyć przewód sieciowy od zasilania.

Oczyścić filtr

- ➔ Dźwignię czyszczenia filtra poruszać parę razy tam i z powrotem. Jeżeli czyszczenie nie przynosi poprawy, filtr można wyjąć i przepłukać lub wymienić na nowy (patrz rozdział „Wymiana filtra“).

Wymiana filtra

- Wyłączyć urządzenie za pomocą włącznika/wyłącznika i wyciągnąć wtyczkę z gniazdka.

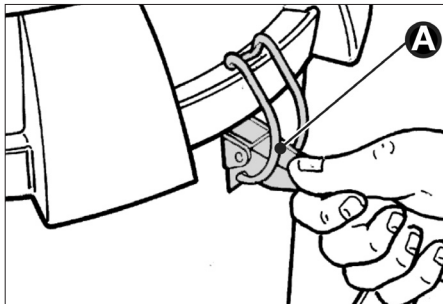

- Otworzyć z obu stron zamknięcia (A).
- Zdjąć głowicę ssącą. Uważać, aby przewód sieciowy nie został uszkodzony.

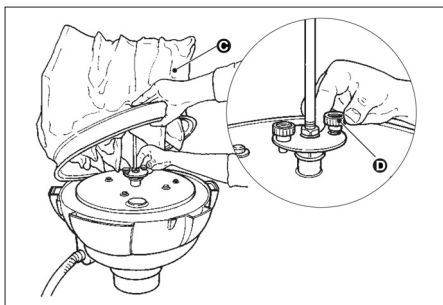

- Podnieść filtr (C) i odkręcić obie śruby (D). WYjąć filtr.
- Poluzować opaskę mocującą i odłączyć filtr od wkładu.
- Nowy filtr włożyć z odwrotnej kolejności i zabezpieczyć.

Usuwanie usterek

⚠ NIEBEZPIECZEŃSTWO

Niebezpieczeństwo zranienia przez niezamierzone włączenie się urządzenia wzgl. przez porażenie prądem.

Przed przystąpieniem do wszelkich prac w obrębie urządzenia należy wyłączyć urządzenie i odłączyć przewód sieciowy od zasilania.

⚠ NIEBEZPIECZEŃSTWO

Wszystkie kontrole i prace przy elementach elektrycznych powinien przeprowadzać fachowiec.

Silnik (turbina) nie uruchamia się

Brak napięcia elektrycznego.

- Sprawdzić gniazdko i bezpiecznik zasilania.
- Sprawdzić kabel sieciowy i wtyczkę sieciową urządzenia.

Wyłącznik ochrony silnika wyzwolony.

- Ustawić wyłącznik w położeniu neutralnym.

Moc ssania stopniowo słabnie

Filtr, ssawka, wąż ssący lub rura ssąca są zatkane.

- Sprawdzić, oczyścić akcesoria, ewentualnie wymienić filtr.

Podczas odsysania wydostaje się pył

Nieprawidłowo zamocowany lub uszkodzony filtr.

- Skontrolować pozycję filtra lub wymienić go.

Manometer wskazuje wartość podciśnienia ssania poniżej - 0,16 bar (- 16 kPa)

Filtr zatkany.

- Wyłączyć urządzenie, oczyścić filtr lub założyć nowy.

Serwis firmy

Jeżeli usterka nie daje się usunąć, urządzenie musi być sprawdzone przez serwis.

Gwarancja

W każdym kraju obowiązują warunki gwarancji określone przez dystrybutora urządzeń Kärcher. Jakiegokolwiek usterki akcesoriów usuwamy w okresie gwarancji bezpłatnie, o ile spowodowane są one błędem materiałowym lub produkcyjnym. W sprawach napraw gwarancyjnych prosimy kierować się z dowodem zakupu do dystrybutora lub do autoryzowanego punktu serwisowego.

Wypożyczenie dodatkowe i części zamienne

- Stosować wyłącznie wyposażenie dodatkowe i części zamienne dopuszczone przez producenta. Oryginalne wyposażenie i oryginalne części zamienne gwarantują bezpieczną i bezusterkową pracę urządzenia.
- Wybór najczęściej potrzebnych części zamiennych znajduje się na końcu instrukcji obsługi.
- Dalsze informacje o częściach zamiennych dostępne na stronie internetowej www.kaercher.com w dziale Serwis.

Akcesoria	Nr katalogowy
Filtr	6.906-341.0
Papierowy worek do zbierania kurzu	6.904-346.0
Worek do zbierania kurzu PE	6.904-348.0

Deklaracja zgodności UE

Niniejszym oświadczamy, że określone poniżej urządzenie odpowiada pod względem koncepcji, konstrukcji oraz wprowadzonej przez nas do handlu wersji obowiązującym wymogom dyrektyw UE dotyczącym wymagań w zakresie bezpieczeństwa i zdrowia. Wszelkie nie uzgodnione z nami modyfikacje urządzenia powodują utratę ważności tego oświadczenia.

Produkt: Odkurzacze do pracy na mokro i sucho

Typ: 1.573-xxx

Obowiązujące dyrektywy WE

2006/42/WE (+2009/127/WE)

2004/108/WE

Zastosowane normy zharmonizowane

EN 55014-1: 2006+A1: 2009+A2: 2011

EN 55014-2: 1997+A1: 2001+A2: 2008

EN 60335-1

EN 60335-2-69

EN 61000-3-2: 2006+A1: 2009+A2: 2009

EN 61000-3-3: 2013

EN 62233: 2008

Zastosowane normy krajowe

-

5.957-812

Z upoważnienia zarządu przedsiębiorstwa.



H. Jenner
CEO



S. Reiser
Head of Approbation

Pełnomocnik dokumentacji:

S. Reiser

Alfred Kärcher GmbH & Co. KG

Alfred-Kärcher-Str. 28 - 40

71364 Winnenden (Germany)

tel.: +49 7195 14-0

faks: +49 7195 14-2212

Winnenden, 2015/10/01

Dane techniczne

		IV 60/30
Napięcie zasilające	V	400
Częstotliwość	Hz	3~ 50
Moc	W	3000
Pojemność zbiornika	l	60
Ilość powietrza	l/s	64
Podciśnienie * z zaworem ograniczającym ciśnienie	kPa (mbar)	22,0 (220)
Powierzchnia filtra	m ²	2,2
Klasa ochronności	--	I
Stopień ochrony	--	IPX4
Długość x szerokość x wysokość	mm	870 x 640 x 1650
Typowy ciężar roboczy	kg	96
Temperatura otoczenia	°C	-10...+40
Wilgotność względna powietrza	%	30...90
Wartości określone zgodnie z EN 60335-2-69		
Poziom ciśnienie akustyczne L _{PA}	dB(A)	75
Niepewność pomiaru K _{PA}	dB(A)	1
Drgania przenoszone przez kończyny górne	m/s ²	<2,5
Niepewność pomiaru K	m/s ²	0,2
Kabel sieciowy	H07RN-F 4x2,5 mm ²	
	Nr części	Długość kabla
EU	6.649-317.0	8 m



Înainte de prima utilizare a aparatului dvs. citiți acest instrucțiunile original, respectați instrucțiunile cuprinse în acesta și păstrați-l pentru întrebuințarea ulterioară sau pentru următorii posesori.

- Înainte de prima utilizare citiți neapărat măsurile de siguranță nr. 5.956-249!
- În cazul nerespectării instrucțiunilor de utilizare și a măsurilor de siguranță, aparatul poate fi deteriorat și siguranța persoanei care utilizează aparatul, respectiv a altor persoane, poate fi pusă în pericol.
- În cazul în care aparatul a fost deteriorat în timpul transportului, informații imediat comerciantul.

Cuprins

Protecția mediului înconjurător	RO	1
Trepte de pericol	RO	1
Utilizarea corectă	RO	2
Simboluri pe aparat	RO	2
Măsuri de siguranță	RO	2
Elementele aparatului	RO	3
Punerea în funcțiune	RO	4
Utilizarea	RO	4
Scoaterea din funcțiune	RO	4
Transport	RO	5
Depozitarea	RO	5
Îngrijirea și întreținerea	RO	5
Remediarea defecțiunilor	RO	6
Garanție	RO	6
Accesorii și piese de schimb	RO	7
Declarație de conformitate CE	RO	7
Date tehnice	RO	8

Protecția mediului înconjurător



Materialele de ambalare sunt reciclabile. Ambalajele nu trebuie aruncate în gunoiul menajer, ci trebuie duse la un centru de colectare și revalorificare a deșeurilor.



Aparatele vechi conțin materiale reciclabile valoroase, care pot fi supuse unui proces de revalorificare. Bateriile, uleiul și substanțele asemănătoare nu trebuie să ajungă în mediul înconjurător. Din acest motiv, vă rugăm să apelați la centrele de colectare abilitate pentru eliminarea aparatelor vechi.

Observații referitoare la materialele conținute (REACH)

Informații actuale referitoare la materialele conținute puteți găsi la adresa:

www.kaercher.com/REACH

Trepte de pericol

⚠ **PERICOL**

Indicație referitoare la un pericol iminent, care duce la vătămări corporale grave sau moarte.

⚠ **AVERTIZARE**

Indicație referitoare la o posibilă situație periculoasă, care ar putea duce la vătămări corporale grave sau moarte.

⚠ **PRECAUȚIE**

Indică o posibilă situație periculoasă, care ar putea duce la vătămări corporale ușoare.

ATENȚIE

Indicație referitoare la o posibilă situație periculoasă, care ar putea duce la pagube materiale.

Utilizarea corectă

⚠ **AVERTIZARE**

Aparatul nu este prevăzut pentru aspirarea pulberilor nocive.

- Acest aparat poate fi folosit numai în spații uscate și nu trebuie folosit sau de-pozitat în aer liber sau în spații umede.
- Acest aparat poate fi folosit în domeniul industrial.
- Orice altă utilizare este considerată a fi necorespunzătoare.

Simboluri pe aparat



⚠ **AVERTIZARE**

Pericol de strivire la introducerea și blocarea rezervorului de mizerie

În timpul blocării nu introduceți mâna între rezervorul de mizerie și aspirator, respectiv în apropierea bolțului de ghidare. Blocați rezervorul de mizerie prin acționarea manetei corespunzătoare cu ambele mâini!

Măsuri de siguranță

→ După ce terminați lucrul, opriți aparatul și scoateți ștecherul din priză.

⚠ **PERICOL**

Respectați măsurile de siguranță aplicabile în cazul materialelor ce urmează să fie aspirate. În timpul utilizării corespunzătoare/necorespunzătoare, părțile aspiratorului industrial (ex. orificiul de evacuare a aerului) se pot încălzi până la 95 °C.

În caz de urgență

→ În caz de urgență (de ex. aspirarea unor materiale inflamabile, scurtcircuit sau alte defecțiuni de natură electrică), aparatul trebuie oprit și deconectat de la rețeaua de curent.

Elementele aparatului

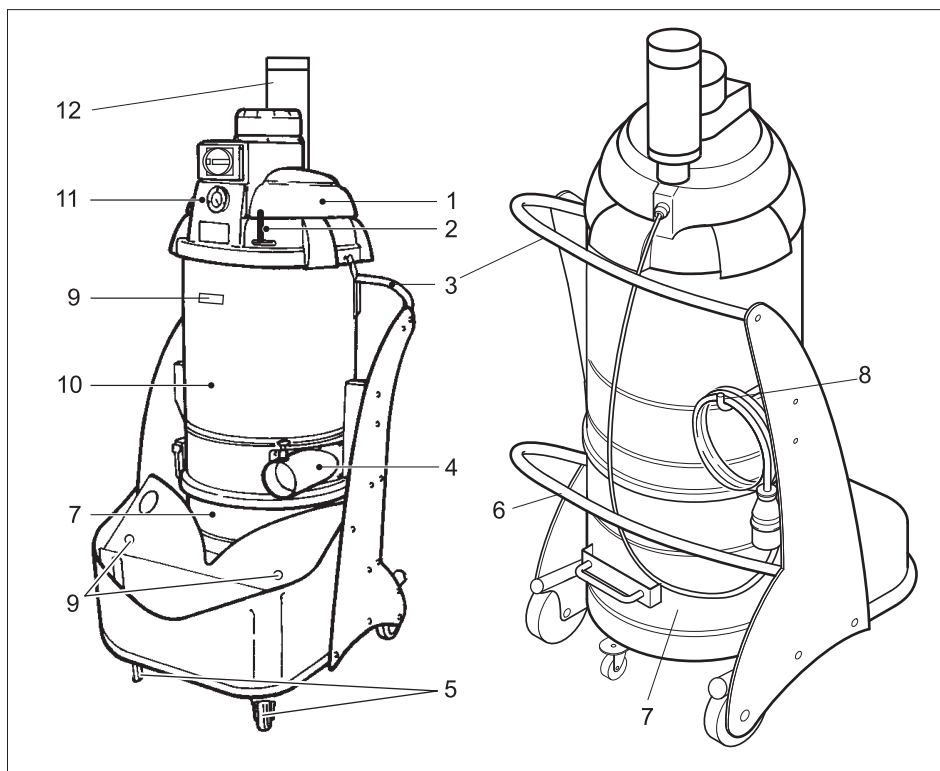

- 1 Cap de aspirare
- 2 Manetă pentru curățarea filtrului
- 3 Bară de manevrare
- 4 Ștuț de racordare pentru accesorii
- 5 Role de ghidare cu frână de imobilizare
- 6 Manetă pentru deblocarea rezervorului de mizerie
- 7 Rezervor de mizerie (Opțional)
- 8 Cârlig de depozitare a cablului
- 9 Suport pentru accesorii
- 10 Compartimentul de filtrare
- 11 Panou de comandă
- 12 Amortizor de șoc

Panou de comandă

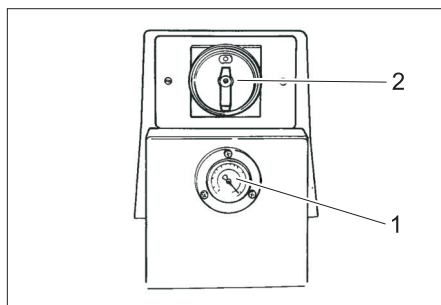

- 1 Manometru
- 2 Comutator pornit/oprit

Punerea în funcțiune

- Așezați aparatul în poziția de lucru și dacă este nevoie, folosiți frâna de imobilizare pentru a-l asigura.
- Introduceți furtunul de aspirare în racordul aferent.
- Aplicați accesoriul dorit pe tubul de aspirare.
- Asigurați-vă că rezervorul de mizerie este introdus corect.

Utilizarea

- Introduceți ștecherul în priză.
- Porniți aparatul de la întrerupătorul principal.

Monitorizarea puterii de aspirare

Pe partea din față a aparatului se află un manometru care indică subpresiunea din interiorul aparatului. Dacă subpresiunea scade sub - 0,16 bari (- 16 kPa), aparatul trebuie oprit și filtrul trebuie curățat.

- Opriți aparatul de la întrerupătorul principal.
- Curățați filtrul (consultați capitolul „Curățarea filtrului”).

Aspirarea uscată

ATENȚIE

La schimbarea mediului de aspirație de la umed la uscat fiți atent la următoarele: Aspirarea prafului uscat pe cartușul de filtru ud îmbăcsește filtrul și-l poate face inutilizabil.

- Înainte de utilizare, filtrul umed trebuie uscat bine sau trebuie înlocuit cu unul uscat.
- Dacă e nevoie, filtrul trebuie schimbat. Operațiunea este descrisă la secțiunea "Îngrijirea și întreținerea".

Aspirare umedă (opțional)

Indicație: Aspirarea lichidelor se face numai folosind rezervoarele pentru aspirare umedă. Plutitorul din rezervor folosit pentru aspirare umedă întrerupe curentul de aspirare atunci când se atinge nivelul maxim. Când curentul de aspirare este întrerupt de plutitor:

- Opriți aparatul de la întrerupătorul principal.
- Goliți lichidul prin deschiderea robinetului de pe fundul rezervorului.

Scoaterea din funcțiune

- Opriți aparatul de la întrerupătorul principal.
- Demontați accesoriile și, dacă este necesar, spălați rezervorul cu apă și uscați-l.
- Goliți rezervorul de mizerie (consultați capitolul „Golirea rezervorului de mizerie”).
- Interiorul și exteriorul aparatului se curăță prin aspirare și ștergere cu o cârpă umedă.

Golirea rezervorului de mizerie

- Opriți aparatul și asigurați-l folosind frâna de imobilizare de pe rolele de ghidare.

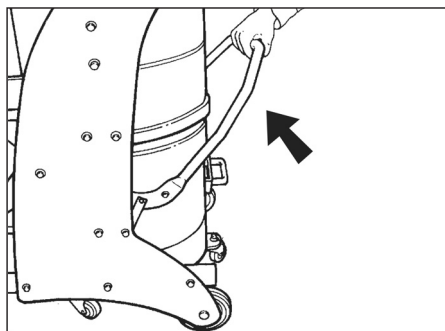

- Deschideți rezervorul de mizerie ridicând sistemul de deblocare (conform ilustrației).

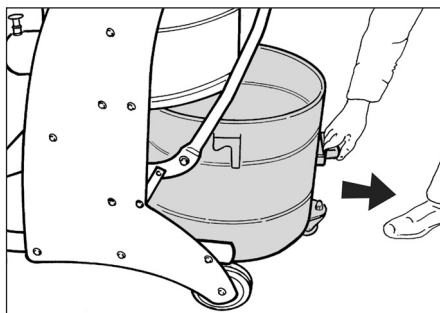

→ Trageți afară rezervorul de mizerie folosind mânerul prevăzut în acest scop.

Indicație: Rezervorul de mizerie trebuie golit când mizeria ajunge până la aproximativ 3 cm sub marginea de sus.

→ Goliți rezervorul de mizerie și apoi introduceți-l la loc în ordine inversă.

Sac pentru colectarea prafului

Pentru a goli aparatul fără a produce praf, în rezervorul de mizerie se poate introduce un sac pentru colectarea prafului:

→ Introduceți sacul de colectare a prafului în rezervor și sprijiniți-l cu grijă de perețele rezervorului.

→ Îndoii marginea sacului peste marginea rezervorului de mizerie.

→ Introduceți rezervorul de mizerie în aparat.

→ După încheierea funcționării, închideți sacul de colectare a prafului și scoateți-l din rezervorul de mizerie.

→ Eliminați sacul de colectare a prafului cu conținutul său conform prevederilor legale în vigoare.

Transport

⚠ **PRECAUȚIE**

Pericol de rănire și deteriorare a aparatului!
La transport țineți cont de greutatea aparatului.

→ Eliberați frâna de imobilizare și împingeți aparatul de la mânerul de deplasare.

→ În cazul transportării în vehicule asigurați aparatul contra derapării și răsturnării conform normelor în vigoare.

Depozitarea

⚠ **PRECAUȚIE**

Pericol de rănire și deteriorare a aparatului!
La depozitare țineți cont de greutatea aparatului.

Aparatul poate fi depozitat doar în spațiile interioare.

Îngrijirea și întreținerea

⚠ **PERICOL**

Pericol de rănire din cauza pornirii accidentale a aparatului.

Înainte tuturor lucrărilor la aparat, opriți aparatul și scoateți ștecherul din priză.

Curățarea filtrului

→ Mișcați de mai multe ori maneta pentru curățarea filtrului.

Dacă în urma curățării nu se observă o ameliorare, filtrul poate fi scos și spălat sau înlocuit (consultați capitolul „Schimbarea/înlocuirea filtrului”).

Înlocuirea filtrului

→ Opriți aparatul de la întrerupătorul principal și deconectați-l de la rețeaua de curent.

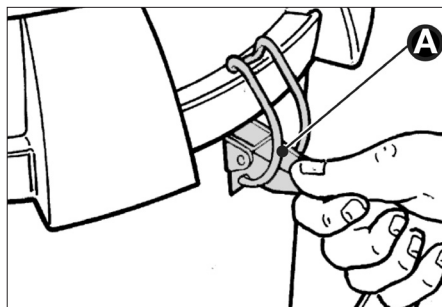

→ Deschideți închizătorile (A) pe ambele părți.

→ Îndepărtați capul de aspirare. Aveți grijă să nu deteriorați cablul de alimentare.

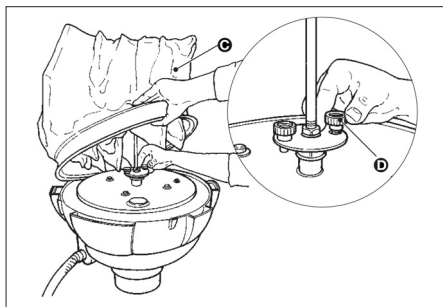

- Ridicați filtrul (C) și desfaceți ambele șuruburi (D). Scoateți filtrul.
- Desfaceți colierul de fixare și scoateți filtrul din suport.
- Introduceți noul filtru în ordine inversă și fixați-l.

Remedierea defecțiunilor

⚠ **PERICOL**

Pericol de rănire din cauza pornirii accidentale a aparatului.

Înainte de tuturor lucrărilor la aparat, opriți aparatul și scoateți ștecherul din priză.

⚠ **PERICOL**

Toate verificările și lucrările la componentele electrice trebuie să fie efectuate de un specialist.

Motorul (turbina de aspirare) nu pornește

Lipsă tensiune electrică.

- Verificați priza și siguranța de la rețeaua de alimentare cu curent.
- Verificați cablul de alimentare de la rețea și conectorul aparatului.

Înterupătorul pentru protecția motorului fost declanșat.

- Resetați întrerupătorul.

Puterea de aspirare scade

Filtrul, duza, furtunul sau tubul de aspirare este înfundat.

- Verificați și curățați accesoriile, eventual înlocuiți filtrul.

În timpul aspirării iese praf

Filtrul nu este bine fixat sau este defect.

- Verificați fixarea corectă a filtrului sau înlocuiți-l.

Manometrul indică o subpresiune sub - 0,16 bar (- 16 kPa)

Filtru înfundat.

- Opriți aparatul, curățați filtrul sau introduceți un filtru nou.

Service autorizat

Dacă defecțiunea nu poate fi remediată, aparatul trebuie dus la service pentru a fi verificat.

Garanție

În fiecare țară sunt valabile condițiile de garanție publicate de distribuitorul nostru din țara respectivă. Eventuale defecțiuni ale accesoriilor, care survin în perioada de garanție și care sunt rezultatul unor defecte de fabricație sau de material, vor fi remediate gratuit. Pentru a putea beneficia de garanție, prezentați-vă cu chitanța de cumpărare la magazin sau la cea mai apropiată unitate de service autorizată.

Accesorii și piese de schimb

- Vor fi utilizate numai accesorii și piese de schimb aprobate de către producător. Accesoriile originale și piesele de schimb originale constituie o garanție a faptului că utilajul va putea fi exploatat în condiții de siguranță și fără defecțiuni.
- O selecție a pieselor de schimb utilizate cel mai des se găsește la sfârșitul instrucțiunilor de utilizare.
- Informații suplimentare despre piesele de schimb găsiți la www.kaercher.com, în secțiunea Service.

Accesorii	Nr. de comandă
Filtru	6.906-341.0
Sac de hârtie pentru colectarea prafului	6.904-346.0
Sac din PE pentru colectarea prafului	6.904-348.0

Declarație de conformitate CE

Prin prezenta declarăm că aparatul desemnat mai jos corespunde cerințelor fundamentale privind siguranța în exploatare și sănătatea incluse în directivele CE aplicabile, datorită conceptului și a modului de construcție pe care se bazează, în varianta comercializată de noi. În cazul efectuării unei modificări a aparatului care nu a fost convenită cu noi, această declarație își pierde valabilitatea.

Produs: Aspirator umed și uscat
Tip: 1.573-xxx

Directive EG respectate:

2006/42/CE (+2009/127/CE)
2004/108/CE

Norme armonizate utilizate:

EN 55014-1: 2006+A1: 2009+A2: 2011
EN 55014-2: 1997+A1: 2001+A2: 2008
EN 60335-1
EN 60335-2-69
EN 61000-3-2: 2006+A1: 2009+A2: 2009
EN 61000-3-3: 2013
EN 62233: 2008

Norme de aplicare naționale:

-

5.957-812

Semnatarii acționează în numele și prin împuternicirea conducerii societății.

H. Jenner
CEO

S. Reiser
Head of Approbation

Însărcinat cu elaborarea documentației:
S. Reiser

Alfred Kärcher GmbH & Co. KG
Alfred-Kärcher-Str. 28 - 40
71364 Winnenden (Germany)
Tel.: +49 7195 14-0
Fax: +49 7195 14-2212

Winnenden, 2015/10/01

Date tehnice

		IV 60/30
Tensiunea de alimentare	V	400
Frecvența	Hz	3~ 50
Putere	W	3000
Capacitatea rezervorului	l	60
Debit aer	l/s	64
Subpresiune * cu supapă de limitare a presiunii	kPa (mbar)	22,0 (220)
Suprafața de filtrare	m ²	2,2
Clasă de protecție	--	I
Protecție	--	IPX4
Lungime x lățime x înălțime	mm	870 x 640 x 1650
Greutate tipică de operare	kg	96
Temperatura ambiantă	°C	-10...+40
Umiditatea relativă a aerului	%	30...90
Valori determinate conform EN 60335-2-69		
Nivel de zgomot L _{pA}	dB(A)	75
Nesiguranță K _{pA}	dB(A)	1
Valoarea vibrației mână-braț	m/s ²	<2,5
Nesiguranță K	m/s ²	0,2

Cablu de alimentare	H07RN-F 4x2,5 mm ²	
	Nr. piesă	Lungimea cablului
EU	6.649-317.0	8 m



Pred prvým použitím vášho zariadenia si prečítajte tento pô-

vodný návod na použitie, konajte podľa neho a uschovajte ho pre neskoršie použitie alebo pre ďalšieho majiteľa zariadenia.

- Pred prvým uvedením do prevádzky si bezpodmienečne musíte prečítať bezpečnostné pokyny č. 5.956-249!
- Nedodržiavanie pokynov návodu na obsluhu a bezpečnostných pokynov môže spôsobiť škody na zariadení a nebezpečenstvo pre obsluhu ako aj iné osoby.
- V prípade poškodenia pri preprave ihneď o tom informujte predajcu.

Obsah

Ochrana životného prostredia	SK	1
Stupne nebezpečenstva	SK	1
Používanie výrobku v súlade s jeho určením	SK	2
Symbyly na prístroji	SK	2
Bezpečnostné pokyny	SK	2
Prvky prístroja	SK	3
Uvedenie do prevádzky	SK	4
Obsluha	SK	4
Vyradenie z prevádzky	SK	4
Transport	SK	5
Uskladnenie	SK	5
Starostlivosť a údržba	SK	5
Pomoc pri poruchách	SK	6
Záruka	SK	6
Príslušenstvo a náhradné diely	SK	6
Vyhlásenie o zhode s normami EÚ	SK	7
Technické údaje	SK	8

Ochrana životného prostredia

	Obalové materiály sú recyklovateľné. Obalové materiály láskavo nevyhadzujte do komunálneho odpadu, ale odovzdajte ich do zberne druhotných surovín.
	Vyradené prístroje obsahujú hodnotné recyklovateľné látky, ktoré by sa mali opäť zužitkovať. Do životného prostredia sa nesmú dostať batérie, olej a iné podobné látky. Staré zariadenia preto láskavo odovzdajte do vhodnej zberne odpadových surovín.

Pokyny k zloženiu (REACH)

Aktuálne informácie o zložení nájdete na: www.kaercher.com/REACH

Stupne nebezpečenstva

⚠ **NEBEZPEČENSTVO**

Upozornenie na bezprostredne hroziace nebezpečenstvo, ktoré môže spôsobiť vážne zranenia alebo smrť.

⚠ **VÝSTRAHA**

Upozornenie na možnú nebezpečnú situáciu, ktorá by mohla viesť k vážnemu zraneniu alebo smrti.

⚠ **UPOZORNENIE**

Upozornenie na možnú nebezpečnú situáciu, ktorá by mohla viesť k ľahkým zraneniam.

POZOR

pozornenie na možnú nebezpečnú situáciu, ktorá by mohla viesť k vecným škodám.

Používanie výrobku v súlade s jeho určením

⚠ VÝSTRAHA

Zariadenie nie je vhodné na vysávanie zdraviu škodlivého prachu.

- Tento vysávač je určený na suché použitie a nesmie sa používať alebo skladovať na voľnom priestranstve vo vlhkých podmienkach.
- Tento vysávač je určený na to, aby sa používalo v priemysle.
- Každé iné použitie sa bude považovať za použitie nie na účel určenia.

Symbols na prístroji

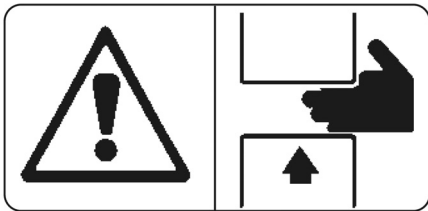

⚠ VÝSTRAHA

Nebezpečie zachytenia rúk pri použití a upevnení nádrže na vysávané nečistoty

Počas upevnenia nekladajte ruky medzi nádobu na nečistoty a vysávač alebo do blízkosti vodiacich čapov. Nádobu na nečistoty upevnite pomocou príslušnej páky oboma rukami!

Bezpečnostné pokyny

→ Vysávač po ukončení práce vypnite a sieťovú zástrčku vytiahnite.

⚠ NEBEZPEČENSTVO

Dodržiujte bezpečnostné predpisy pre vysávané materiály. Pri správnej alebo nesprávnej prevádzke je možné prijímať častice (napr. výstupným otvorom) priemyselného vysávača do 95 °C.

V núdzovom prípade

→ V núdzovom prípade (napr. pri vysávaní horľavých materiálov, pri skrate alebo iných elektrických poruchách) je zariadenie nutné vypnúť a vytiahnuť z elektrickej zásuvky.

Prvky prístroja

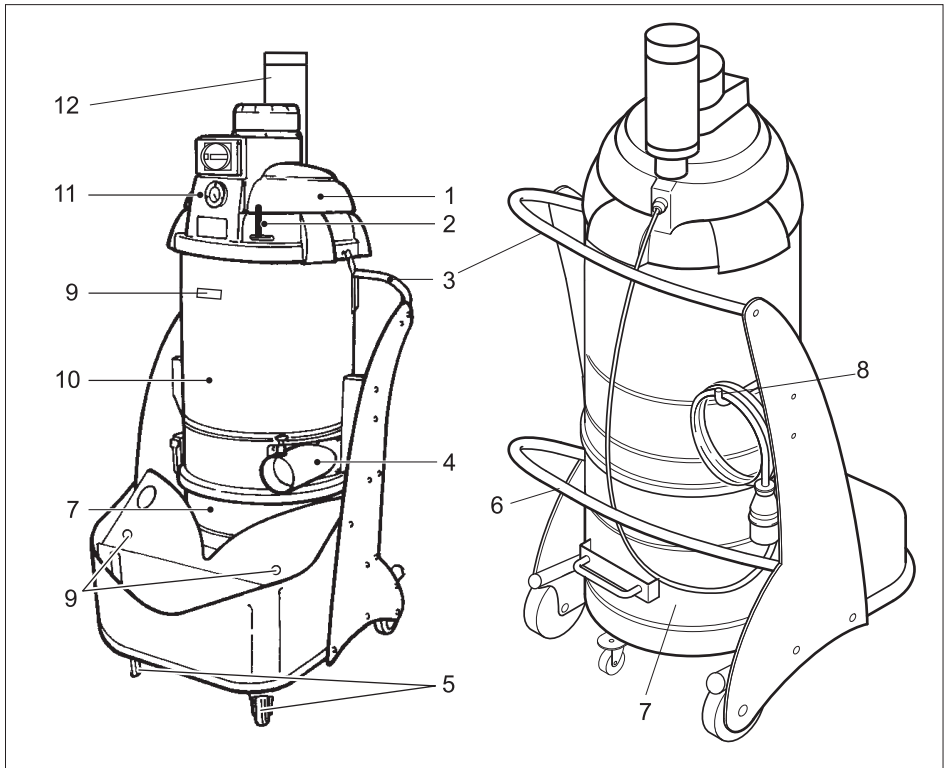

- 1 Vysávací hlava
- 2 Páka na čistenie filtra
- 3 Posuvná rukoväť
- 4 Pripojovacie hrdlo príslušenstva
- 5 Otočné kolieska s ručnou brzdou
- 6 Páka na uvoľnenie nádrže na vysávané nečistoty
- 7 Nádrž na vysávanú nečistotu (voľba)
- 8 Hák na upevnenie kábla
- 9 Držiak príslušenstva
- 10 Komora filtra
- 11 Ovládací panel
- 12 Tlmič hluku

Ovládací panel

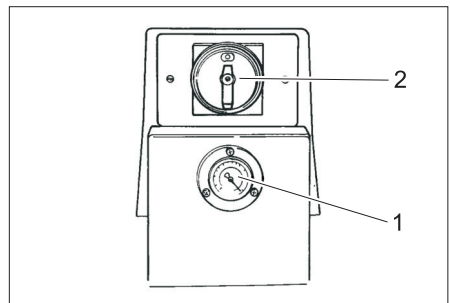

- 1 Tlakomer
- 2 Vypínač

Uvedenie do prevádzky

- Vysávač uveďte do pracovnej polohy, pokiaľ je to nutné, zaistíte parkovacou brzdou.
- Vysávaciu hadicu zasuňte do prípojky pre vysávaciu hadicu.
- Na vysávaciu hadicu nasadte požadované príslušenstvo.
- Zabezpečte, aby bola nádoba na nečistoty správne nasadená.

Obsluha

- Zástrčku vysávača zasuňte do sieťovej zásuvky.
- Vysávač zapnite pomocou hlavného vypínača.

Kontrola scieho výkonu

Na prednej strane vysávača je umiestnený manometer, ktorý zobrazuje vysávací podtlak vo vnútri vysávača. Ak vysávací podtlak klesne pod - 0,16 bar (- 16 kPa), vysávač sa musí vypnúť a filter vyčistiť.

- Vysávač vypnite pomocou hlavného vypínača.
- Filter vyčistite (viď kapitola „Čistenie filtra“).

Suché vysávanie

POZOR

Pri zmene z vlhkého na suché vysávanie dbajte na tieto zásady:

Vysávanie suchého prachu pri mokrej filtračnej vložke zanáša filter a môže spôsobiť jeho zničenie.

- Mokrý filter pred použitím dobre vysušte alebo vymeňte za suchý.
- V prípade potreby je výmena filtra popísaná pod bodom "Ošetrovanie a údržba".

Vlhké vysávanie (prídavná možnosť)

Upozornenie: Vlhké vysávanie je prípustné len pri použití nádoby na vysávané nečistoty pre vlhké vysávanie. Plavák nachádzajúci sa v nádobe na vlhké vysávanie preruší prúd vysávania, ak sa dosiahne maximálny stav naplnenia.

Ak sa prúd vysávania preruší v dôsledku plaváka:

- Vysávač vypnite pomocou hlavného vypínača.
- vypustíte kvapalinu otvorením vypúšťacieho ventilu na dne nádoby.

Vyradenie z prevádzky

- Vysávač vypnite pomocou hlavného vypínača.
- Príslušenstvo odmontujte. V prípade potreby vypláchnite príslušenstvo vodou a nechajte uschnúť.
- Vyprázdnite plnú nádobu na nečistoty (pozrite si kapitolu „Vyprázdnenie nádoby na nečistoty“).
- Prístroj vyčistite zvnútra aj zvonku odsávaním a utrite ho pomocou vlhkej handričky.

Vyprázdnenie nádoby na nečistoty

- Vysávač vypnite a pomocou ručnej brzdy na otočnom koliesku zaistíte.

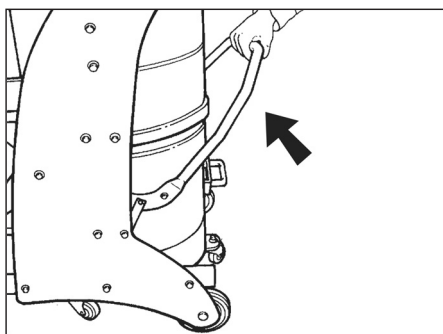

- Nádobu na nečistoty otvorte pohybom smerom hore (viď obrázok).

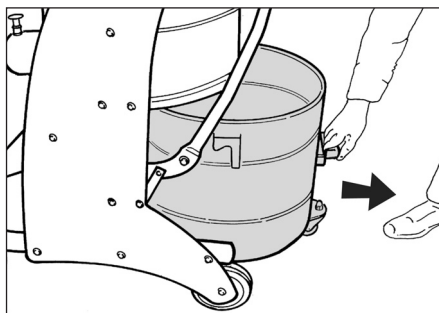

→ Nádobu na nečistoty vytiahnite z vysávača pomocou na to určeného držiaka.

Upozornenie: Nádobu na vysávanú nečistotu sa musí vyprázdniť, ak je naplnená až po asi 3 cm pod horným okrajom.

→ Nádobu na nečistoty vyprázdňte a nasadte opäť do vysávača v opačnom poradí.

Vrečko na zber prachu

Na bezprašné vyprázdnenie prístroja sa môže do nádrže na nečistoty vložiť zberná nádoba na prach:

- Zberné vrečko na prach v nádobe nasadte dôkladne na stenu nádoby.
- Okraj vrečka nechajte trčať cez okraj nádrže na nečistoty.
- Nádrž na nečistoty vložte do prístroja.
- Po ukončení prevádzky zberné vrečko na prach uzavrite a vyberte z nádrže na nečistoty.
- Zberné vrečko na prach zlikvidujte podľa jeho obsahu podľa platných zákoných predpisov.

Transport

⚠ UPOZORNENIE

Nebezpečenstvo zranenia a poškodenia! Pri prepravovaní zariadenia zohľadnite jeho hmotnosť.

- Uvoľnite ručné brzdy a posúvajte prístroj za posuvný strmeň.
- Pri preprave vo vozidlách zariadenie zaistíte proti zošmyknutiu a prevráteniu podľa platných smerníc.

Uskladnenie

⚠ UPOZORNENIE

Nebezpečenstvo zranenia a poškodenia! Pri uskladnení zariadenia zohľadnite jeho hmotnosť.

Toto zariadenie sa smie uschovávať len vo vnútri.

Starostlivosť a údržba

⚠ NEBEZPEČENSTVO

Nebezpečenstvo zranenia neúmyselným rozbehnutím zariadenia a zasiahnutím elektrickým prúdom.

Pred všetkými prácami prístroj vypnite a vytiahnite sieťovú zástrčku.

Filter vyčistiť

→ Viackrát pohybuje pákou na vyčistenie filtra sem a tam.

Ak toto čistenie neprinesie žiadne zlepšenie, filter sa môže vybrať a vyprať alebo vymeniť (viď kapitola „Výmena/náhrada filtra“).

Výmena alebo nasadenie filtra

→ Vysávač vypnite hlavným vypínačom a odpojte od elektrickej siete.

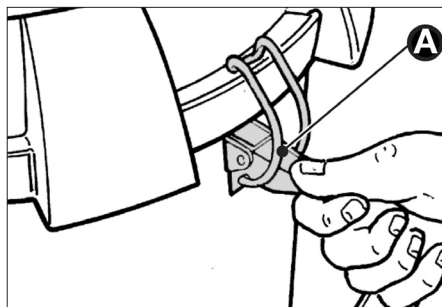

- Otvorte uzávery (A) na oboch stranách.
- Odoberte vysávaciu hlavu. Dbajte na to, aby sa sieťový kábel nepoškodil.

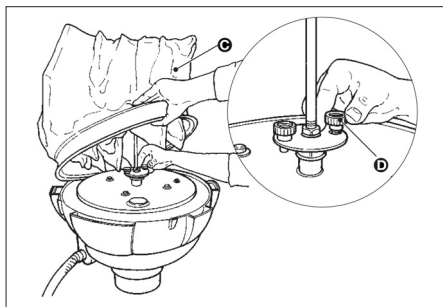

- ➔ Filter (C) zdvihnite a odskrutkujte obidve skrutky (D). Filter vyberte.
- ➔ Uvoľnite upínaciu sponu a filter vyberte z vložky.
- ➔ Nový filter nasadíte a zaistíte v opačnom poradí.

Pomoc pri poruchách

⚠ NEBEZPEČENSTVO

Nebezpečenstvo zranenia neúmyselným rozbehnutím zariadenia a zasiahnutím elektrickým prúdom.

Pred všetkými prácami prístroj vypnite a vytiahnite sieťovú zástrčku.

⚠ NEBEZPEČENSTVO

Všetky kontroly a práce na elektrických dieloch môže vykonať len odborník.

Motor (sacia turbína) sa nerozbehne

Nie je zapnuté elektrické napájanie.

- ➔ Skontrolujte zásuvku a poistku napájania elektrickým prúdom.
- ➔ Skontrolujte sieťovú šnúru a sieťovú zástrčku prístroja.

Aktivoval sa ochranný spínač motora.

- ➔ Prepínač prepnite späť.

Sacia sila postupne klesá

Upchatý filter, dýza, vysávací hadica alebo vysávací rúrka.

- ➔ Skontrolujte, príslušenstvo vyčistite, popr. filter vymeňte.

Pri vysávaní vychádza von prach

Filter nie je správne upevnený alebo je chybný.

- ➔ Skontrolovať dosadnutie filtra a filter prípadne vymeniť.

Manometer ukazuje vysávací podtlak pod -0,16 bar (-16 kPa)

Filter je upchatý.

- ➔ Vysávač vypnite, filter vyčistite alebo nasadíte nový filter.

Servisná služba

V prípade, že sa porucha nedá odstrániť, musí prístroj preskúšať pracovník zákazníckeho servisu.

Záruka

V každej krajine platia záručné podmienky našej distribučnej organizácie. Prípadné poruchy vo vašom príslušenstve odstránime počas záručnej lehoty bezplatne, ak sú ich príčinou chyby materiálu alebo výrobné chyby. Pri uplatňovaní záruky sa spolu s dokladom o kúpe zariadenia láskavo obráťte na predajcu alebo na najbližší autorizovaný zákaznícky servis.

Príslušenstvo a náhradné diely

- Používať možno iba príslušenstvo a náhradné diely schválené výrobcom. Originálne príslušenstvo a originálne náhradné diely zaručujú bezpečnú a bezporuchovú prevádzku stroja.
- Výber najčastejšie potrebných náhradných dielov nájdete na konci prevádzkového návodu.
- Ďalšie informácie o náhradných dieloch získate na stránke www.kaercher.com v oblasti Servis.

Príslušenstvo	Objednávacie číslo
Filter	6.906-341.0
Papierové zberné vrecko na prach	6.904-346.0
Zberné vrecko na prach PE	6.904-348.0

Vyhlásenie o zhode s normami EÚ

Týmto vyhlasujeme, že ďalej označený stroj zodpovedá na základe jeho koncepcie a konštrukcie a takisto vyhotovenia, ktoré sme dodali, príslušným základným požiadavkám na bezpečnosť a ochranu zdravia uvedeným v smerniciach EÚ. Pri zmene stroja, ktorá nebola nami odsúhlasená, stráca toto prehlásenie svoju platnosť.

Výrobok: Vysávač za mokra a sucha
Typ: 1.573-xxx

Príslušné Smernice EÚ:

2006/42/ES (+2009/127/ES)
2004/108/ES

Uplatňované harmonizované normy:

EN 55014–1: 2006+A1: 2009+A2: 2011
EN 55014–2: 1997+A1: 2001+A2: 2008
EN 60335–1
EN 60335–2–69
EN 61000–3–2: 2006+A1: 2009+A2: 2009
EN 61000–3–3: 2013
EN 62233: 2008

Uplatňované národné normy:

-

5.957-812

Podpísaný jedná v poverení a s plnou mocou jednatelstva.



H. Jenner
CEO



S. Reiser
Head of Approbation

Osoba zodpovedná za dokumentáciu:
S. Reiser

Alfred Kärcher GmbH & Co. KG
Alfred-Kärcher-Str. 28 - 40
71364 Winnenden (Germany)
Tel: +49 7195 14-0
Fax: +49 7195 14-2212

Winnenden, 2015/10/01

Technické údaje

		IV 60/30
Sieťové napätie	V	400
Frekvencia	Hz	3~ 50
Výkon	W	3000
Objem nádoby	l	60
Prietok vzduchu	l/s	64
Podtlak * s ventilom obmedzovania tlaku	kPa (mbar)	22,0 (220)
Plocha filtra	m ²	2,2
Krytie	--	I
Druh krytia	--	IPX4
Dĺžka x Šírka x Výška	mm	870 x 640 x 1650
Typická prevádzková hmotnosť	kg	96
Teplota okolia	°C	-10...+40
Relatívna vlhkosť vzduchu	%	30...90
Zistené hodnoty podľa EN 60335-2-69		
Hlučnosť L _{pA}	dB(A)	75
Nebezpečnosť K _{pA}	dB(A)	1
Hodnota vibrácií v ruke/ramene	m/s ²	<2,5
Nebezpečnosť K	m/s ²	0,2

Sieťový kábel	H07RN-F 4x2,5 mm ²	
	Čís. dielu	Dĺžka kábla
EU	6.649-317.0	8 m



Prije prve uporabe Vašeg uređaja pročitajte ove originalne radne upute, postupajte prema njima i sačuvajte ih za kasniju uporabu ili za sljedećeg vlasnika.

- Prije prvog stavljanja u pogon obavezno pročitajte sigurnosne naputke br. 5.956-249!
- U slučaju nepoštivanja uputa za uporabu i sigurnosnih naputaka može doći do oštećenja na uređaju i opasnosti za rukovatelja i druge osobe.
- U slučaju oštećenja pri transportu odmah obavijestite prodavača.

Pregled sadržaja

Zaštita okoliša	HR	1
Stupnjevi opasnosti	HR	1
Namjensko korištenje	HR	2
Simboli na uređaju	HR	2
Sigurnosni napuci	HR	2
Sastavni dijelovi uređaja	HR	3
Stavljanje u pogon	HR	4
Rukovanje	HR	4
Stavljanje izvan pogona	HR	4
Transport	HR	5
Skladištenje	HR	5
Njega i održavanje	HR	5
Otklanjanje smetnji	HR	6
Jamstvo	HR	6
Pribor i pričuvni dijelovi	HR	6
EZ izjava o usklađenosti	HR	7
Tehnički podaci	HR	8

Zaštita okoliša

	Materijali ambalaže se mogu reciklirati. Molimo Vas da ambalažu ne odlažete u kućne otpatke, već ih predajte kao sekundarne sirovine.
	Stari uređaji sadrže vrijedne materijale koji se mogu reciklirati te bi ih stoga trebalo predati kao sekundarne sirovine. Baterije, ulje i slični materijali ne smiju dospjeti u okoliš. Stoga Vas molimo da stare uređaje zbrinite preko odgovarajućih sabirnih suštava.

Napomene o sastojcima (REACH)

Aktualne informacije o sastojcima možete pronaći na stranici:

www.kaercher.com/REACH

Stupnjevi opasnosti

△ OPASNOST

Napomena koja upućuje na neposredno prijeteću opasnost koja za posljedicu ima teške tjelesne ozljede ili smrt.

△ UPOZORENJE

Napomena koja upućuje na eventualno opasnu situaciju koja može prouzročiti teške tjelesne ozljede ili smrt.

△ OPREZ

Napomena koja upućuje na eventualno opasnu situaciju koja može prouzročiti lakše ozljede.

PAŽNJA

Napomena koja upućuje na eventualno opasnu situaciju koja može prouzročiti materijalnu štetu.

Namjensko korištenje

⚠ UPOZORENJE

Uređaj nije prikladan za usisavanje prašine štetne po zdravlje.

- Ovaj je uređaj namijenjen samo za suho usisavanje, a ne smije se koristiti niti čuvati na otvorenom niti se izlagati vlazi.
- Ovaj uređaj je prikladan za industrijsku primjenu.
- Svaka druga primjena se smatra nepri-mjerenom.

Simboli na uređaju



⚠ UPOZORENJE

Opasnost od prignječenja pri umetanju i zabravljivanju spremnika za prljavštinu

Pri zabravljivanju ni u kom slučaju nemojte držati ruke između spremnika za prljavštinu i usisavača niti ih pružati u blizinu vodećih svornjaka. Spremnik za prljavštinu zabravite tako što ćete objema rukama pritisnuti odgovarajuću polugu!

Sigurnosni napuci

→ Pri završetku posla isključite uređaj te izvucite strujni utikač iz utičnice.

⚠ OPASNOST

Obratite pozornost na sigurnosne odredbe za tvari koje treba usisavati. Pri propisnom/nepropisnom korištenju dijelovi usisavača (npr. ispušni otvor) se mogu zagrijati do 95 °C.

U slučaju nužde

→ U slučaju nužde (npr. pri usisavanju zapaljivih tvari, pri kratkom spoju ili drugim električnim greškama) uređaj isključite i izvucite utikač iz utičnice.

Sastavni dijelovi uređaja

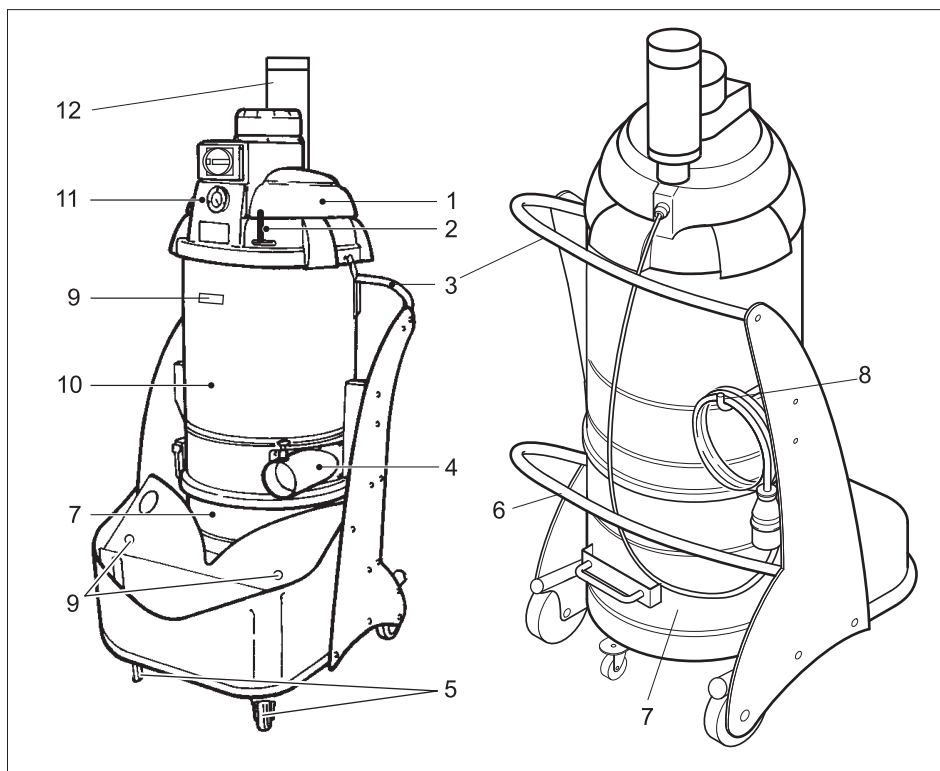

- 1 Usisna glava
- 2 Poluga za čišćenje filtra
- 3 Potisna ručica
- 4 Priključni nastavak za pribor
- 5 Kotačići s pozicijskom kočnicom
- 6 Poluga za deblokiranje spremnika za prljavštinu
- 7 Spremnik za prljavštinu (opcija)
- 8 Kuka za kvačenje kabela
- 9 Držać pribora
- 10 Filtarska komora
- 11 Komandni pult
- 12 Prigušivač buke

Komandni pult

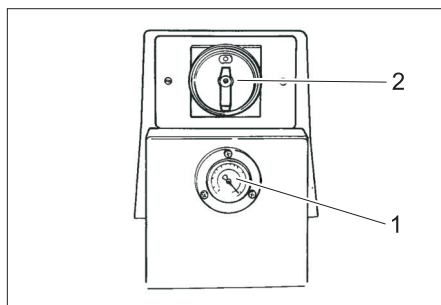

- 1 Manometar
- 2 Glavni prekidač

Stavljanje u pogon

- Uređaj postavite u radni položaj i po potrebi ga osigurajte pozicijskim kočnicama.
- Utaknite usisno crijevo u odgovarajući priključak.
- Natakните željeni pribor na usisno crijevo.
- Uvjerite se da je spremnik za prljavštinu ispravno umetnut.

Rukovanje

- Utikač uređaja utaknite u utičnicu.
- Ukjučno-isključnom sklopkom (ON/OFF) uključite uređaj.

Nadzor usisne snage

Na pročelju uređaja postoji manometar koji prikazuje podtlak unutar samog uređaja. Opadne li podtlak usisavanja ispod - 0,16 bara (- 16 kPa), morate isključiti uređaj i očistiti filter.

- Isključite uređaj uključno/isključnom sklopkom.
- Očistite filter (vidi poglavlje "Čišćenje filtra").

Suho usisavanje

PAŽNJA

Pri prelasku s mokrog na suho usisavanje obratite pozornost na sljedeće:

Usisavanje suhe prašine s mokrim filter-skim elementom može dovesti do začepljenja filtra te ga time učiniti neupotrebljivim.

- Mokri filter prije korištenja dobro osušite ili zamijenite suhim.
- Po potrebi zamijenite filter na način opisan po točkom "Njega i održavanje".

Mokro usisavanje (opcija)

Napomena: Mokro usisavanje je dopušteno samo uz primjenu spremnika za prljavštinu koji je namijenjen za mokro usisavanje. U spremniku za mokro usisavanje se nalazi plovak koji prekida usisnu struju, čim se dostigne maksimalna razina napunjeno-sti.

Ako se usisna struja prekine plovkom:

- Isključite uređaj uključno/isključnom sklopkom.
- Ispustite tekućinu otvaranjem ispusnog ventila na dnu spremnika.

Stavljanje izvan pogona

- Isključite uređaj uključno/isključnom sklopkom.
- Demonstrirajte pribor te ga po potrebi isperite vodom i osušite.
- Ispraznite spremnik za prljavštinu (vidi poglavlje "Pražnjenje spremnika za prljavštinu").
- Usišite prljavštinu iz unutarnje i s vanjske strane uređaja pa uređaj prebrišite vlažnom krpom.

Pražnjenje spremnika za prljavštinu

- Uređaj isključite i osigurajte pozicijskim kočnicama na kotačićima.

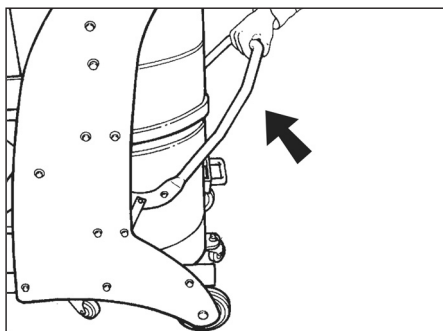

- Spremnik za prljavštinu otvorite na bravi prema gore (vidi grafiku).

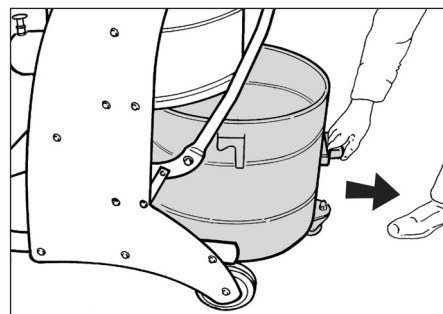

- Izvucite spremnik za prljavštinu iz uređaja držeći ga pritom za ručku koja je za to predviđena.

Napomena: Spremnik za prljavštinu mora se isprazniti kada je napunjen do oko 3 cm ispod gornjeg ruba.

→ Ispraznite spremnik za prljavštinu te ga potom obrnutim redoslijedom vratite u uređaj.

Vrećica za prašinu

U svrhu pražnjenja uređaja bez podizanja prašine u spremnik za prljavštinu moguće je umetnuti vrećicu za prašinu:

- Umetnite vrećicu za prašinu u spremnik te ju pažljivo pristonite uz njegove stijenke.
- Rub vrećice prevucite preko ruba spremnika za prljavštinu.
- Umetnite spremnik za prljavštinu u uređaj.
- Po završetku rada zatvorite vrećicu za prašinu te ju izvucite iz spremnika.
- Vrećicu za prljavštinu zbrinite u otpad zajedno s nakupljenom prljavštinom sukladno važećim zakonskim propisima.

Transport

⚠ OPREZ

Opasnost od ozljeda i oštećenja! Prilikom transporta pazite na težinu uređaja.

- Otpustite pozicijske kočnice pa uređaj odgurajte držeći ga za potisnu ručicu.
- Prilikom transporta vozilima osigurajte uređaj od klizanja i naginjanja sukladno odgovarajućim mjerodavnim propisima.

Skladištenje

⚠ OPREZ

Opasnost od ozljeda i oštećenja! Pri skladištenju imajte u vidu težinu uređaja.

Ovaj se uređaj smije skladištiti samo u zatvorenim prostorijama.

Njega i održavanje

⚠ OPASNOST

Postoji opasnost od ozljeda uslijed nehotičnog pokretanja uređaja i strujnog udara. Uređaj prije svih radova na njemu isključite i izvucite strujni utikač iz utičnice.

Čišćenje filtra

→ Polugu za čišćenje filtra više puta povucite tamo-amo.

Ukoliko takvo čišćenje nema nikakvog pozitivnog efekta, filter se može izvaditi i oprati ili zamijeniti (vidi poglavlje "Zamjena filtra").

Zamjena filtra

→ Isključite uređaj uključno/isključnom sklopkom te ga odvojite s električne mreže.

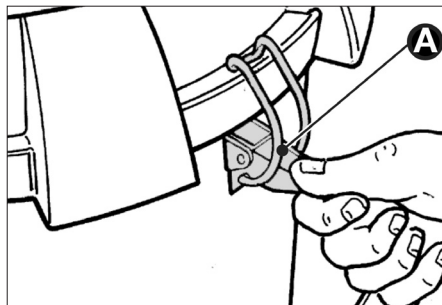

- Otvorite zatvarače (A) s obje strane.
- Skinite usisnu glavu. Pazite da pritom ne dođe do oštećenja strujnog kabela.

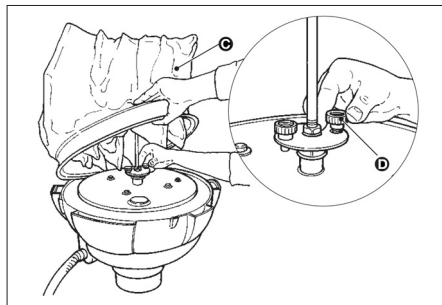

- Odignite filter (C) te odvijte oba vijka (D). Uklonite filter.
- Otpustite pričvrсну objumnicu i odvojite filter iz umetka.
- Novi filter umetnite obrnutim redoslijedom i pričvrstite.

Otklanjanje smetnji

⚠ **OPASNOST**

Postoji opasnost od ozljeda uslijed nehotičnog pokretanja uređaja i strujnog udara. Uređaj prije svih radova na njemu isključite i izvučite strujni utikač iz utičnice.

⚠ **OPASNOST**

Sva ispitivanja i radove na električnim dijelovima prepustite stručnjacima.

Motor (usisna turbina) se ne pokreće

Nema električnog napona.

- ➔ Provjerite utičnicu i osigurač napajanja.
- ➔ Provjerite strujni kabel i strujni utikač uređaja.

Aktivirala se zaštitna sklopka motora.

- ➔ Vratite sklopku u prvobitni položaj.

Usisna snaga se postupno smanjuje

Začepljeni su filter, usisni nastavak, usisno crijevo ili usisna cijev.

- ➔ Provjerite i po potrebi očistite pribor, eventualno zamijenite filter.

Izlaženje prašine prilikom usisavanja

Filter nije pravilno pričvršćen ili je neispravan.

- ➔ Provjerite i po potrebi zamijenite filter.

Manometar pokazuje podtlak usisavanja ispod - 0,16 bara (- 16 kPa)

Filter je začepljen.

- ➔ Isključite uređaj, očistite ili postavite novi filter.

Servisna služba

Ako se smetnja ne da otkloniti, servisna služba mora ispitati stroj.

Jamstvo

U svakoj zemlji važe jamstveni uvjeti koje je izdala naša nadležna organizacija za distribuciju. Eventualne smetnje na priboru za vrijeme trajanja jamstva uklanjamo besplatno ukoliko je uzrok greška u materijalu ili proizvodnji. U slučaju koji podliježe garanciji obratite se, uz prilaganje potvrde o kupnji, Vašem prodavaču ili najbližoj ovlaštenoj servisnoj službi.

Pribor i pričuvni dijelovi

- Smije se koristiti samo onaj pribor i oni pričuvni dijelovi koje dozvoljava proizvođač. Originalan pribor i originalni pričuvni dijelovi jamče za to da stroj može raditi sigurno i bez smetnji.
- Pregled najčešće potrebnih pričuvnih dijelova naći ćete na kraju ovih radnih uputa.
- Dodatne informacije o pričuvnim dijelovima dobit ćete pod www.kaercher.com u dijelu Servis (Service).

Pribor	Kataloški broj
Filter	6.906-341.0
Papirnata vrećica za prašinu	6.904-346.0
Plastična (PE) vrećica za prašinu	6.904-348.0

EZ izjava o usklađenosti

Izjavljujemo da navedeni uređaj u svojoj zamisli i konstrukciji te kod nas korištenoj izvedbi odgovara osnovnim sigurnosnim i zdravstvenim zahtjevima u skladu s niže navedenim direktivama Europske Zajednice. Ova izjava gubi valjanost u slučaju izmjene stroja koja nisu ugovorene s nama.

Proizvod: Usisavač za mokru i suhu prljavštinu

Tip: 1.573-xxx

Odgovarajuće smjernice EZ:

2006/42/EZ (+2009/127/EZ)

2004/108/EZ

Primijenjene usklađene norme:

EN 55014-1: 2006+A1: 2009+A2: 2011

EN 55014-2: 1997+A1: 2001+A2: 2008

EN 60335-1

EN 60335-2-69

EN 61000-3-2: 2006+A1: 2009+A2: 2009

EN 61000-3-3: 2013

EN 62233: 2008

Primijenjeni nacionalni standardi:

-

5.957-812

Potpisnici rade po nalogu i s ovlaštenjem posloводства.



H. Jenner

CEO



S. Reiser

Head of Approbation

Opunomoćeni za izradu dokumentacije:

S. Reiser

Alfred Kärcher GmbH & Co. KG

Alfred-Kärcher-Str. 28 - 40

71364 Winnenden (Germany)

Tel.: +49 7195 14-0

Faks: +49 7195 14-2212

Winnenden, 2015/10/01

Tehnički podaci

		IV 60/30
Napon el. mreže	V	400
Frekvencija	Hz	3~ 50
Snaga	W	3000
Zapremnina spremnika	l	60
Protok zraka	l/s	64
Podtlak * s ventilom za ograničenje tlaka	kPa (mbar)	22,0 (220)
Površina filtra:	m ²	2,2
Klasa zaštite	--	I
Zaštita	--	IPX4
Duljina x širina x visina	mm	870 x 640 x 1650
Tipična radna težina	kg	96
Okolna temperatura	°C	-10...+40
Relativna vlažnost zraka	%	30...90
Utvrđene vrijednosti prema EN 60335-2-69		
Razina zvučnog tlaka L _{pA}	dB(A)	75
Nepouzdanost K _{pA}	dB(A)	1
Vrijednost vibracije na ruci	m/s ²	<2,5
Nepouzdanost K	m/s ²	0,2
Strujni kabel	H07RN-F 4x2,5 mm ²	
	Br. dijela	Duljina kabe- la
EU	6.649-317.0	8 m



Pre prve upotrebe Vašeg uređaja pročitate ove originalno uputstvo za rad, postupajte prema njemu i sačuvajte ga za kasniju upotrebu ili za sledećeg vlasnika.

- Pre prvog stavljanja u pogon obavezno pročitate sigurnosne napomene br. 5.956-249!
- U slučaju neuvažavanja radnog uputstva i sigurnosnih napomena može doći do oštećenja na uređaju i opasnosti za rukovaoca i druge osobe.
- U slučaju oštećenja pri transportu odmah obavestite prodavca.

Pregled sadržaja

Zaštita životne sredine	SR	1
Stepeni opasnosti	SR	1
Namensko korišćenje	SR	2
Simboli na uređaju	SR	2
Sigurnosne napomene	SR	2
Sastavni delovi uređaja	SR	3
Stavljanje u pogon	SR	4
Rukovanje	SR	4
Nakon upotrebe	SR	4
Transport	SR	5
Skladištenje	SR	5
Nega i održavanje	SR	5
Otklanjanje smetnji	SR	6
Garancija	SR	6
Pribor i rezervni delovi	SR	6
Izjava o usklađenosti sa propisima EZ	SR	7
Tehnički podaci	SR	8

Zaštita životne sredine

	Ambalaža se može ponovo preraditi. Molimo Vas da ambalažu ne bacate u kućne otpatke nego da je dostavite na odgovarajuća mesta za ponovnu preradu.
	Stari uređaji sadrže vredne materijale sa sposobnošću recikliranja i treba ih dostaviti za ponovnu preradu. Baterije, ulje i slične materije ne smeju dospeti u životnu sredinu. Stoga Vas molimo da stare uređaje odstranjujete preko primerenih sabirnih sistema.

Napomene o sastojcima (REACH)

Aktuelne informacije o sastojcima možete pronaći na stranici:

www.kaercher.com/REACH

Stepeni opasnosti

⚠ **OPASNOST**

Napomena koja ukazuje na neposredno preteću opasnost koja dovodi do teških telesnih povreda ili smrti.

⚠ **UPOZORENJE**

Napomena koja ukazuje na eventualno opasnu situaciju koja može dovesti do teških telesnih povreda ili smrti.

⚠ **OPREZ**

Napomena koja ukazuje na eventualno opasnu situaciju, koja može izazvati lakše telesne povrede.

PAŽNJA

Napomena koja ukazuje na eventualno opasnu situaciju koja može izazvati materijalne štete.

Namensko korišćenje

⚠ UPOZORENJE

Uređaj nije prikladan za usisavanje prašine štetne po zdravlje.

- Ovaj uređaj je namenjen samo za suvo usisavanje, a ne sme da se koristi niti čuva na otvorenom niti da se izlaže vlazi.
- Ovaj uređaj je prikladan za industrijsku primenu.
- Svaka druga primena se smatra neprimerenom.

Simboli na uređaju



⚠ UPOZORENJE

Opasnost od prignječenja pri umetanju i aretiranju posude za prljavštinu

Pri aretiranju ni u kom slučaju nemojte držati ruke između posude za prljavštinu i usisivača niti ih pružati u blizinu vodećih sprežnjaka. Posudu za prljavštinu aretirajte tako što ćete obema rukama pritisnuti odgovarajuću polugu!

Sigurnosne napomene

→ Pri završetku posla isključite uređaj i izvucite strujni utikač iz utičnice.

⚠ OPASNOST

Obratiti pažnju na sigurnosne odredbe za materijale koji se usisavaju. U stručnom/ nestručnom radu mogu se preuzeti delovi (npr. ispušni otvor) industrijskog usisivača do 95 °C.

U slučaju nužde

→ U slučaju nužde (npr. pri usisavanju zapaljivih materija, pri kratkom spoju ili drugim električnim greškama) uređaj isključite i izvucite utikač iz utičnice.

Sastavni delovi uređaja

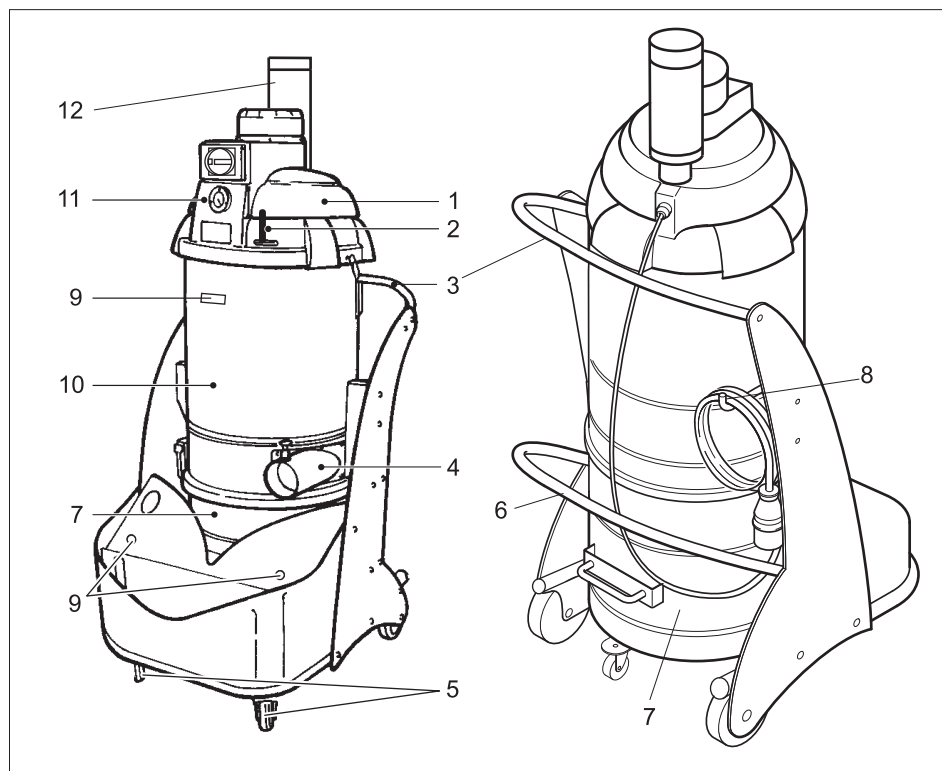

- 1 Usisna glava
- 2 Poluga za čišćenje filtera
- 3 Potisna ručica
- 4 Prikjučni nastavak za прибор
- 5 Točkici sa pozicionom kočnicom
- 6 Poluga za deblokiranje posude za prljavštinu
- 7 Posuda za prljavštinu (opcija)
- 8 Kuka za kačenje kabla
- 9 Držać pribora
- 10 Filterska komora
- 11 Komandni pult
- 12 Prigušivač buke

Komandni pult

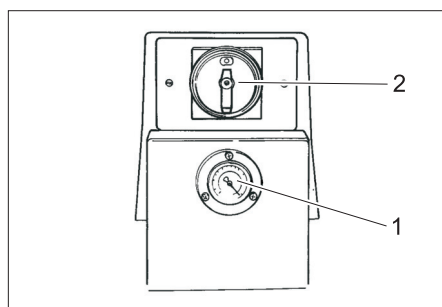

- 1 Manometar
- 2 Prekidač za uključivanje/isključivanje

Stavljanje u pogon

- Uređaj postavite u radni položaj i po potrebi ga osigurajte pozicionim kočnicama.
- Utaknite usisno crevo u odgovarajući priključak.
- Natakните željeni pribor na usisno crevo.
- Uverite se da je posuda za prljavštinu ispravno umetnuta.

Rukovanje

- Utikač uređaja utaknite u utičnicu.
- Uređaj uključite pomoću prekidača za uključivanje/isključivanje.

Nadgledanje usisne snage

Na pročelju uređaja postoji manometar koji prikazuje podpritisak unutar samog uređaja. Ako podpritisak usisavanja opadne ispod - 0,16 bara (- 16 kPa), morate isključiti uređaj i očistiti filter.

- Isključite uređaj prekidačem za uključivanje/isključivanje.
- Očistite filter (vidi poglavlje "Čišćenje filtera").

Suvo usisavanje

PAŽNJA

Pri prelasku sa mokrog na suvo usisavanje obratite pažnju na sledeće:

Usisavanje suve prašine sa mokrim filterskim elementom može dovesti do začepljenja filtera i time ga učiniti neupotrebljivim.

- Mokri filter pre korišćenja ostaviti da se osuši ili zameniti sa suvim.
- Po potrebi zamenite filter na način opisan po tačkom "Nega i održavanje".

Mokro usisavanje (opcija)

Napomena: Mokro usisavanje je dozvoljeno samo uz primenu posude za prljavštinu koja je namenjena u tu svrhu. U posudi za mokro usisavanje se nalazi plovak koji prekida usisnu struju čim se dostigne maksimalan nivo napunjenosti. Ukoliko se usisna struja prekine plovkom:

- Isključite uređaj prekidačem za uključivanje/isključivanje.
- Ispustite tečnost otvaranjem ispusnog ventila na dnu posude.

Nakon upotrebe

- Isključite uređaj prekidačem za uključivanje/isključivanje.
- Demonstrirajte pribor pa ga po potrebi isperite vodom i osušite.
- Ispraznite posudu za prljavštinu (vidi poglavlje "Pražnjenje posude za prljavštinu").
- Usisajte prašinu iz i sa uređaja i prebrišite ga vlažnom krpom.

Pražnjenje posude za prljavštinu

- Uređaj isključite i osigurajte pozicionim kočnicama na točkicama.

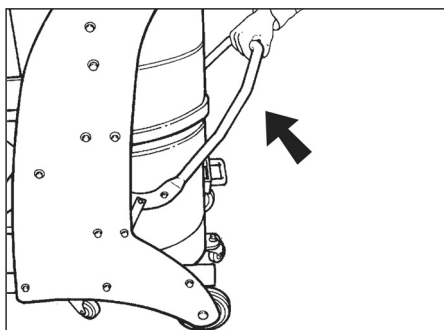

- Posudu za prljavštinu otvorite na bravici prema gore (vidi grafiku).

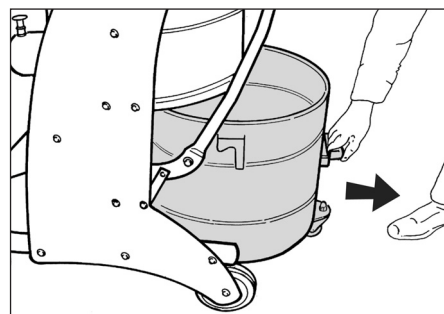

- Izvucite posudu za prljavštinu iz uređaja držeći je pritom za ručku koja je za to predviđena.

Napomena: Posuda za prljavštinu mora da se isprazni kada je napunjena do oko 3 cm ispod gornje ivice.

→ Ispraznite posudu za prljavštinu pa je potom obrnutim redosledom vratite u uređaj.

Vrećica za prašinu

U cilju pražnjenja uređaja bez podizanja prašine u posudu za prljavštinu se može umetnuti vrećica za prašinu:

- Umetnite vrećicu za prašinu u posudu pa je pažljivo prislonite uz unutrašnje zidove posude.
- Rub vrećice prevucite preko ivice posude za prljavštinu.
- Stavite posudu za prljavštinu u uređaj.
- Nakon završetka rada zatvorite vrećicu za prašinu i izvucite je iz posude.
- Vrećicu za prljavštinu bacite u otpad zajedno sa nakupljenom prljavštinom shodno važećim zakonskim propisima.

Transport

⚠ OPREZ

Opasnost od povreda i oštećenja! Prilikom transporta pazite na težinu uređaja.

- Otpustite pozicione kočnice pa uređaj odgurajte držeći ga za potisnu ručku.
- Prilikom transporta vozilima osigurajte uređaj od klizanja i nakretanja u skladu sa odgovarajućim važećim propisima.

Skladištenje

⚠ OPREZ

Opasnost od povreda i oštećenja! Pri skladištenju imajte u vidu težinu uređaja. Ovaj uređaj se sme skladištiti samo u zatvorenim prostorijama.

Nega i održavanje

⚠ OPASNOST

Postoji opasnost od povreda usled nehotičnog pokretanja uređaja i strujnog udara.

Uređaj pre svih radova na njemu isključite i izvucite strujni utikač iz utičnice.

Čišćenje filtera

→ Polugu za čišćenje filtera više puta povucite tamo-amo.

Ukoliko takvo čišćenje nema nikakvog pozitivnog efekta, filter se može izvaditi i oprati ili zameniti (vidi poglavlje "Zamena filtera").

Zamena filtera

→ Isključite uređaj prekidačem za uključivanje/isključivanje pa ga odvojite sa električne mreže.

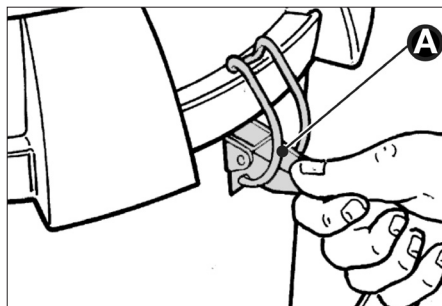

- Otvorite zatvarače (A) sa obe strane.
- Skinite usisnu glavu. Pazite da pritom ne dođe do oštećenja strujnog kabela.

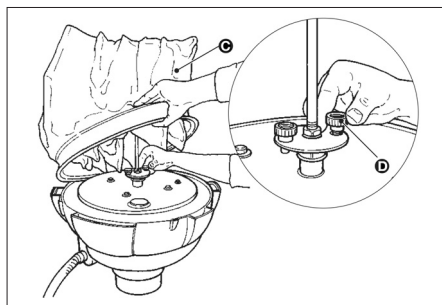

- Odignite filter (C) i odvijte oba zavrtnja (D). Uklonite filter.
- Otpustite pričvrtnu objumnicu i odvojite filter iz umetka.
- Novi filter umetnite obrnutim redosledom i pričvrstite.

Otklanjanje smetnji

⚠ OPASNOST

Postoji opasnost od povreda usled nehotičnog pokretanja uređaja i strujnog udara.

Uređaj pre svih radova na njemu isključite i izvučite strujni utikač iz utičnice.

⚠ OPASNOST

Sva ispitivanja i radove na električnim delovima prepustite stručnjacima.

Motor (usisna turbina) se ne pokreće

Nema električnog napona.

- ➔ Proverite utičnicu i osigurač napajanja.
 - ➔ Proverite strujni kabl i utikač uređaja.
- Aktivirao se zaštitni prekidač motora.
- ➔ Vratite prekidač u prvobitni položaj.

Usisna snaga se postepeno smanjuje

Začepljeni su filter, usisni nastavak, usisno crevo ili usisna cev.

- ➔ Proverite i po potrebi očistite pribor, eventualno zamenite filter.

Izlaženje prašine prilikom usisavanja

Filter nije pravilno pričvršćen ili je neispravan.

- ➔ Proverite i po potrebi zamenite filter.

Manometar pokazuje podpritisak usisavanja ispod - 0,16 bara (- 16 kPa)

Filter je začepljen.

- ➔ Isključite uređaj, očistite ili postavite novi filter.

Servisna služba

Ako se smetnja ne da otkloniti, servisna služba mora ispitati uređaj.

Garancija

U svakoj zemlji važe garantni uslovi koje je izdala naša nadležna distributivna organizacija. Eventualne smetnje na priboru za vreme trajanja garancije otklanjamo besplatno, ukoliko je uzrok greška u materijalu ili proizvodnji. U slučaju koji podleže garanciji obratite se sa potvrdom o kupovini Vašem prodavcu ili najbližoj ovlašćenoj servisnoj službi.

Pribor i rezervni delovi

- Sme se koristiti samo onaj pribor i oni rezervni delovi koje dozvoljava proizvođač. Originalan pribor i originalni rezervni delovi garantuju za to da uređaj može raditi sigurno i bez smetnji.
- Pregled najčešće potrebnih rezervnih delova naći ćete na kraju ovog radnog uputstva.
- Dodatne informacije o rezervnim delovima dobićete pod www.kaercher.com u delu Servis (Service).

Pribor	Kataloški broj
Filter	6.906-341.0
Papirna vrećica za prašinu	6.904-346.0
Plastična (PE) vrećica za prašinu	6.904-348.0

Izjava o usklađenosti sa propisima EZ

Ovim izjavljujemo da ovde opisana mašina po svojoj koncepciji i načinu izrade, sa svim njenim modelima koje smo izneli na tržište, odgovara osnovnim zahtevima dole navedenih propisa Evropske Zajednice o sigurnosti i zdravstvenoj zaštiti. Ova izjava prestaje da važi ako se bez naše saglasnosti na mašini izvedu bilo kakve promene.

Proizvod: Usisivač za mokru i suhu prljavštinu

Tip: 1.573-xxx

Odgovarajuće EZ-direktive:

2006/42/EZ (+2009/127/EZ)

2004/108/EZ

Primenjene usklađene norme:

EN 55014-1: 2006+A1: 2009+A2: 2011

EN 55014-2: 1997+A1: 2001+A2: 2008

EN 60335-1

EN 60335-2-69

EN 61000-3-2: 2006+A1: 2009+A2: 2009

EN 61000-3-3: 2013

EN 62233: 2008

Primenjeni nacionalni standardi:

-

5.957-812

Potpisnici rade po nalogu i sa ovlašćenjem posloводства.



H. Jenner
CEO



S. Reiser
Head of Approbation

Opunomoćeni za izradu dokumentacije:

S. Reiser

Alfred Kärcher GmbH & Co. KG

Alfred-Kärcher-Str. 28 - 40

71364 Winnenden (Germany)

Tel.: +49 7195 14-0

Faks: +49 7195 14-2212

Winnenden, 2015/10/01

Tehnički podaci

		IV 60/30
Napon el. mreže	V	400
Frekvencija	Hz	3~ 50
Snaga	W	3000
Zapremina posude	l	60
Protok vazduha	l/s	64
Podpritisk * sa ventilom za ograničenje pritiska	kPa (mbar)	22,0 (220)
Površina filtera	m ²	2,2
Klasa zaštite	--	I
Stepen zaštite	--	IPX4
Dužina x širina x visina	mm	870 x 640 x 1650
Tipična radna težina	kg	96
Temperatura okoline	°C	-10...+40
Relativna vlažnost vazduha	%	30...90
Izračunate vrednosti prema EN 60335-2-69		
Nivo zvučnog pritiska L _{pA}	dB(A)	75
Nepouzdanost K _{pA}	dB(A)	1
Vrednost vibracije na ruci	m/s ²	<2,5
Nepouzdanost K	m/s ²	0,2

Strujni kabl	H07RN-F 4x2,5 mm ²	
	Br. dela	Dužina kabla
EU	6.649-317.0	8 m



Преди първото използване на Вашия уред прочетете това

оригинално инструкция за работа, действайте според него и го запазете за по-късно използване или за следващия притежател.

- Преди първото пускане в експлоатация непременно прочетете Упътването за експлоатация № 5.956-249!
- При пренебрегване на Упътването за експлоатация и на Указанията за безопасност могат да възникнат повреди по уреда и опасности за обслужващия го и за други лица.
- При транспортни дефекти незабавно информирайте търговеца.

Съдържание

Опазване на околната среда	BG	1
Степени на опасност	BG	1
Употреба по предназначение	BG	2
Символи на уреда	BG	2
Указания за безопасност . . .	BG	2
Елементи на уреда	BG	3
Пускане в експлоатация	BG	4
Обслужване	BG	4
Спиране на експлоатация . .	BG	4
Транспорт	BG	5
Съхранение	BG	5
Грижи и поддръжка	BG	5
Помощ при неизправности . .	BG	6
Гаранция	BG	7
Принадлежности и резервни части	BG	7
Декларация за съответствие на ЕО	BG	7
Технически данни	BG	8

Опазване на околната среда

	Опаковъчните материали могат да се рециклират. Моля не хвърляйте опаковките при домашните отпадъци, а ги предайте на вторични суровини с цел повторна употреба.
	Старите уреди съдържат ценни материали, подлежащи на рециклиране, които могат да бъдат употребени повторно. Батерии, масла и подобни на тях не бива да попадат в околната среда. Поради това моля отстранявайте старите уреди, използвайки подходящи за целта системи за събиране.

Указания за съставките (REACH)

Актуална информация за съставките ще намерите на:

www.kaercher.com/REACH

Степени на опасност

⚠ ОПАСНОСТ

Указание за непосредствено грозяща опасност, която води до тежки телесни наранявания или до смърт.

⚠ ПРЕДУПРЕЖДЕНИЕ

Указание за възможна опасна ситуация, която може да доведе до тежки телесни наранявания или до смърт.

⚠ ПРЕДПАЗЛИВОСТ

Указание за възможна опасна ситуация, която може да доведе до леки наранявания.

ВНИМАНИЕ

Указание за възможна опасна ситуация, която може да доведе до материални щети.

Употреба по предназначение

⚠ ПРЕДУПРЕЖДЕНИЕ

Уредът не е подходящ за изсмукване на вредни за здравето прахове.

- Този уред е определен само за сухо приложение и не бива да се използва или съхранява на открито при мокри условия.
- Този уред е подходящ за промишлена употреба.
- Всяка друга употреба се счита за не правилна.

Символи на уреда



⚠ ПРЕДУПРЕЖДЕНИЕ

Опасност от прищипване при поставяне и блокиране на резервоара за изсмукан материал

По време на блокирането в никакъв случай не дръжте ръцете си между резервоара за изсмукан материал или не ги пъхайте в близост до направляващите болтове. Резервоарът за изсмукан материал блокирайте посредством задействане на съответния пост с двете ръце!

Указания за безопасност

→ Изключвайте уреда при приключване на работа и издърпвайте щепсела.

⚠ ОПАСНОСТ

Да се спазват разпоредбите за безопасност за материалите, които се засмукват. При правилна/неправилна експлоатация частите на индустриалните прахосмукачки (напр. отвор за продухване) могат да приемат до 95 °С.

В случай на авария

→ В случай на авария (напр. при засмукване на горими материали, при късо съединение или други електрически повреди) уреда да се изключи и да се извади мрежовия щепсел.

Елементи на уреда

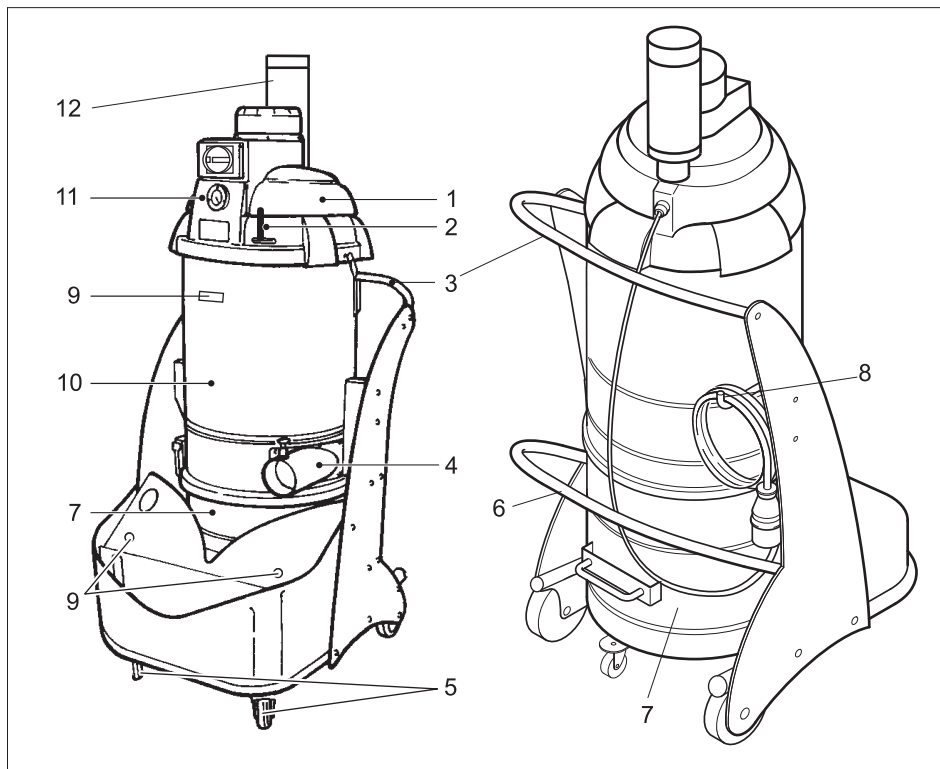

- 1 Всмукателна глава
- 2 Лост почистване на филтъра
- 3 Плъзгаща скоба
- 4 Присъединителен щуцер за принадлежности
- 5 Водещи колела със застопоряваща спиралка
- 6 Лост за деблокиране резервоар за изсмукан материал
- 7 Резервоар за изсмукан материал (опция)
- 8 Кука за съхранение на кабела
- 9 Държач за принадлежности
- 10 Камера на филтъра
- 11 Обслужващ пулт
- 12 Шумозаглушител

Обслужващ пулт

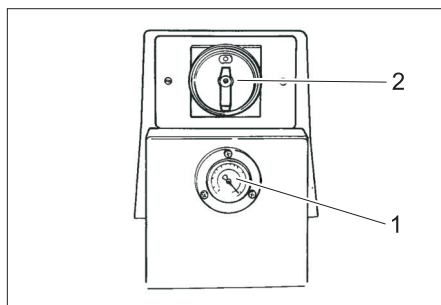

- 1 Манометър
- 2 Ключ за включване и изключване

Пускане в експлоатация

- Поставете уреда в работно положение, ако е необходимо, осигурете го със застопоряващи спирачки.
- Пъхнете маркуча за всмукване в извода за всмукателен маркуч.
- Желаните принадлежности да се поставят на смукателния маркуч.
- Уверете се, че резервоарът за изсмукан материал е поставен както трябва.

Обслужване

- Поставете щекера на уред в мрежовия контакт.
- Включете уреда с прекъсвач ВКЛ/ИЗКЛ.

Контрол на мощността на изсмукване

На предната страна на уреда е наличен манометър, който показва вакуума на всмукване вътре в уреда за. Ако вакуумът на всмукване спадне под $-0,16 \text{ bar}$ (-16 kPa), уредът трябва да бъде изключен и да се почисти филтъра.

- Уреда да се изключи от прекъсвач ВКЛ/ИЗКЛ.
- Почистване на филтъра (виж глава „Почистване на филтъра“).

Сухо изсмукване

ВНИМАНИЕ

При превключване от мокро на сухо изсмукване имайте предвид следното:

Изсмукването на сух прах при влажен филтърен елемент задръства филтъра и може да го направи негоден за употреба.

- Мокрия филтър да се изсуши добре преди употреба или да се смени със сух.
- При необходимост да се смени филтъра, описано е в точка "Грижи и поддръжка".

Мокро почистване (опция)

Указание: Мокрото изсмукване е възможно само при използване на резервоара за изсмукан материал за мокро изсмукване. Намиращият се в резервоара за мокро почистване поплавък прекъсва тока на засмукване, когато се достигне максималното състояние на пълнене. Щом тока на изсмукване се прекъсне от поплавъка:

- Уреда да се изключи от прекъсвач ВКЛ/ИЗКЛ.
- Течността се изпуска посредством отваряне на вентила за изпускане на пода на резервоара.

Спиране на експлоатация

- Уреда да се изключи от прекъсвач ВКЛ/ИЗКЛ.
- Демонтирайте принадлежностите и ако е необходимо, ги изплакнете с вода и ги подсушете.
- Да се изпразни резервоара за изсмукан материал (вижте Глава "Изпразване на резервоара за изсмукан материал").
- Почиствайте уреда отвътре и отвън посредством изсмукване и изтриване с влажна кърпа.

Изпразване на резервоара за изсмукан материал

- Уреда да се изключи и да се осигури с помощта на застопоряващите спирачки на водещите колела.

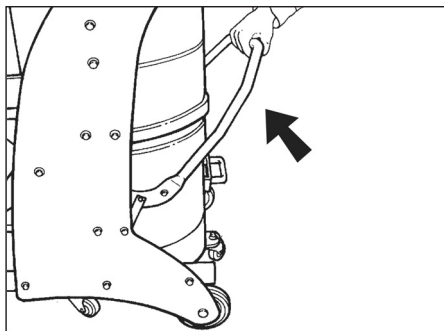

- ➔ Резервоара за изсмукан материал да се отвори с деблокиране нагоре (вижте графиката).

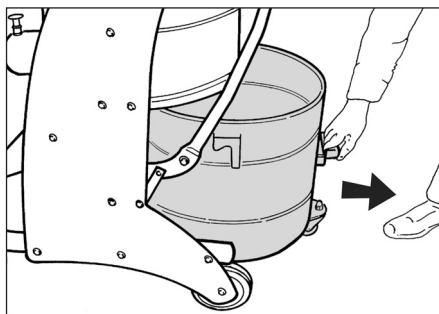

- ➔ Резервоара за изсмукан материал да се извади от уреда с предвидената за целта дръжка.

Указание: Резервоара за изсмукан материал трябва да бъде изпразнен, когато е напълнен до припл. 3 см под горния ръб.

- ➔ Да се изпразни резервоара за изсмукан материал и в обратна последователност отново да се постави в уреда.

Торбичка за събиране на праха

За безплатно изпразване на уреда в резервоара за изсмукване може да се постави торбичка за събиране на праха:

- ➔ Торбичката за изсмукване на праха да се постави внимателно на стената на резервоара.
- ➔ Ръба на торбичката да се закачи над ръба на резервоара за изсмукан материал навън.
- ➔ Резервоара за изсмукан материал да се постави в уреда.
- ➔ След края на експлоатацията торбичката за събиране на прах да се затвори и да се извади от резервоара за изсмукан материал.
- ➔ Торбичката за събиране на праха заедно със съдържанието да се отстранят в съответствие със законовите разпоредби.

Транспорт

⚠ ПРЕДПАЗЛИВОСТ

*Опасност от нараняване и повреда!
При транспорт имайте пред вид телото на уреда.*

- ➔ Освободете застопоряващите спиралки и избутайте уреда за плъзгащата скоба.
- ➔ При транспорт в автомобили осигурявайте уреда съгласно валидните директиви против плъзгане и преобръщане.

Съхранение

⚠ ПРЕДПАЗЛИВОСТ

*Опасност от нараняване и повреда!
При съхранение имайте пред вид телото на уреда.*

Съхранението на този уред е позволено само във вътрешни помещения.

Грижи и поддръжка

⚠ ОПАСНОСТ

Опасност от нараняване поради непреднамерено потеглящ уред и електрически удар.

Преди всички дейности по уреда той да се изключи и да се извади щепсела.

Да се почисти филтъра

- ➔ Лоста за почистване на филтъра да се задвижи многократно напред и назад.

Ако това почистване не доведе до подобрене, филтъра може да се сваля и измие или смени (вижте Глава „Смяна/подмяна на филтъра“).

Подмяна/смяна на филтъра

- ➔ Уреда да се изключи от прекъсвача ВКЛ/ИЗКЛ и да се разедини от мрежата.

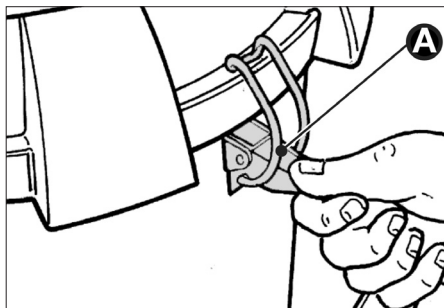

- Да се отворят затворите (A) от двете страни.
- Смаляне на всмукателната глава. Да се внимава да не се повреди мрежовия кабел.

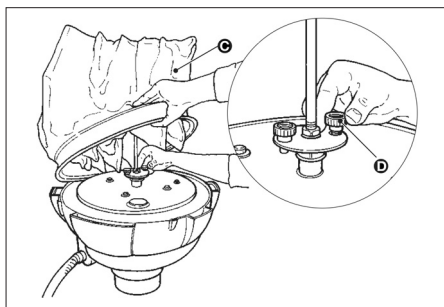

- Да се повдигне филтъра (C) и да се развият двата винта (D). Да се отстранят филтъра.
- Да се освободи закрепващата закопчалка и филтъра да се свали от вложката.
- Поставете филтъра в обратна последователност и го осигурете.

Помощ при неизправности

⚠ **ОПАСНОСТ**

Опасност от нараняване поради непреднамерено потеглящ уред и електрически удар.

Преди всички дейности по уреда той да се изключи и да се извади щепсела.

⚠ **ОПАСНОСТ**

Всички проверки и работи по електрическите части да се извършват от специалист.

Моторът (всмукващата турбина) не тръгва

Липса на електрическо захранване.

- Проверете контакта и предпазителя на електрозахранването.
- Проверете мрежовия кабел и мрежовия щепсел на уреда.

Прекъсвачът за защита на мотора е изключил.

- Прекъсвача да се върне обратно.

Мощността на всмукване постепенно отслабва

Филтъра, дюзата, всмукателният маркуч или тръба са запушени.

- Проверете, почистете принадлежностите, евент. сменете филтъра.

Излизане на прах при изсмукване

Филтъра не е правилно закрепен или е дефектен.

- Проверете правилното положение на филтъра респ. го сменете.

Манометърът показва вакуум на всмукване под - 0,16 bar (- 16 kPa)

Запушен филтър.

- Изключете уреда, почистете филтъра или поставете нов филтър.

Служба за работа с клиенти

Ако повредата не може да бъде отстранена, уреда да се провери от сервиза.

Гаранция

Във всяка страна са валидни издадените от оторизирания ни дистрибутор гаранционни условия. Евентуални повреди на Вашите принадлежности ще отстраним в рамките на гаранционния срок безплатно, ако се касае за дефект в материалите или при производство. В случай, че трябва да предявите правото си на използване на гаранция се обърнете към специализираната търговска мрежа или към най-близкия Ви оторизиран сервиз, като представите и документите за покупката.

Принадлежности и резервни части

- Могат да се използват само принадлежности и резервни части, които са позволени от производителя. Оригиналните принадлежности и оригинални резервни части дават гаранция за това, уредът да може да се използва сигурно и без повреди.
- Списък на най-често необходимите резервни части ще намерите в края на упътването за експлоатация.
- Други информации относно резервните части можете да получите на www.kaercher.com в област Сервиз.

Принадлежности	Номер за поръчки
Филтър	6.906-341.0
Торбичка за събиране на праха хартия	6.904-346.0
Торбичка за събиране на праха PE	6.904-348.0

Декларация за съответствие на ЕО

С настоящото декларираме, че цитираната по-долу машина съответства по концепция и конструкция, както и по начин на производство, прилаган от нас, на съответните основни изисквания за техническа безопасност и безвредност на Директивите на ЕО. При промени на

машината, които не са съгласувани с нас, настоящата декларация губи валидност.

Продукт: Прахосмукачка за влажно и сухо всмукване

Тип: 1.573-xxx

Намиращи приложение Директиви на ЕО:

2006/42/ЕО (+2009/127/ЕО)
2004/108/ЕО

Намерили приложение хармонизиранни стандарти:

EN 55014–1: 2006+A1: 2009+A2: 2011
EN 55014–2: 1997+A1: 2001+A2: 2008
EN 60335–1
EN 60335–2–69
EN 61000–3–2: 2006+A1: 2009+A2: 2009
EN 61000–3–3: 2013
EN 62233: 2008

Приложими национални стандарти

-

5.957-812

Подписалите действат по възложение и като пълномощници на управителното тяло.

H. Jenner
CEO

S. Reiser
Head of Approval

пълномощник по документацията:
S. Reiser

Alfred Kaercher GmbH & Co. KG
Alfred-Kaercher-Str. 28 - 40
71364 Winnenden (Germany)
Тел.: +49 7195 14-0
Факс: +49 7195 14-2212

Winnenden, 2015/10/01

Технически данни

		IV 60/30
Напрежение от мрежата	V	400
Честота	Hz	3~ 50
Мощност	W	3000
Съдържание на резервоара	л	60
Количество на въздуха	л/сек	64
Вакуум * с вентил за ограничаване на налягането	kPa (mbar)	22,0 (220)
Площ на филтъра	м ²	2,2
Клас защита	--	I
Вид защита	--	IPX4
Дължина x широчина x височина	мм	870 x 640 x 1650
Типично собствено тегло	кг	96
Околна температура	°C	-10...+40
Относителна влажност на въздуха	%	30...90
Установени стойности съгласно EN 60335-2-69		
Ниво на звука L _{рА}	dB(A)	75
Неустойчивост K _{рА}	dB(A)	1
Стойност на вибрациите в областта на дланта – ръката	м/сек ²	<2,5
Несигурност K	м/сек ²	0,2
Захранващ кабел	H07RN-F 4x2,5 mm ²	
	Част №	Дължина на кабела
EU	6.649-317.0	8 м



Enne sesadme esmakordset kasutuselevõttu lugege läbi algupärane kasutusjuhend, toimige sellele vastavalt ja hoidke see hilisema kasutamise või uue omaniku tarbeks alles.

- Enne esmakordset kasutuselevõttu lugege kindlasti ohutusjuhiseid nr. 5.956-249!
- Kasutusjuhendi ja ohutuseeskirjade eiramine võib põhjustada seadme rikkeid ja ohtu kasutaja ning teiste isikute jaoks.
- Transpordil tekkinud vigastuste puhul teavitage toote müüjat.

Sisukord

Keskkonnakaitse	ET	1
Ohuastmed	ET	1
Sihipärane kasutamine	ET	2
Seadmel olevad sümbolid	ET	2
Ohutusalsed märkused	ET	2
Seadme elemendid	ET	3
Kasutuselevõtt	ET	4
Käsitsemine	ET	4
Kasutuselt võtmine	ET	4
Transport	ET	5
Hoiulepanek	ET	5
Korrashoid ja tehnohooldus	ET	5
Abi häirete korral	ET	5
Garantii	ET	6
Lisavarustus ja varuosad	ET	6
EÜ vastavusdeklaratsioon	ET	7
Tehnilised andmed	ET	8

Keskkonnakaitse



Pakendmaterjalid on taaskasutatavad. Palun ärge visake pakendeid majapidamisprahi hulka, vaid suunake need taaskasutusse.



Vanad seadmed sisaldavad taaskasutatavaid materjale, mis tuleks suunata taaskasutusse. Patareid, õli ja muud sarnased ained ei tohi jõuda keskkonda. Seetõttu palume vanad seadmed likvideerida vastavate kogumissüsteemide kaudu.

Märkusi koostisainete kohta (REACH)

Aktuaalse info koostisainete kohta leiате aadressilt:

www.kaercher.com/REACH

Ohuastmed

⚠ OHT

Osutab vahetult ähvardavale ohule, mis võib põhjustada tõsiseid kehavigastusi või lõppeda surmaga.

⚠ HOIATUS

Osutab võimalikule ohtlikule olukorrale, mis võib põhjustada tõsiseid kehavigastusi või lõppeda surmaga.

⚠ ETTEVAATUS

Viide võimalikule ohtlikule olukorrale, mis võib põhjustada kergeid vigastusi.

TÄHELEPANU

Viide võimalikule ohtlikule olukorrale, mis võib põhjustada materiaalset kahju.

Sihipärane kasutamine

⚠ HOIATUS

Seade ei sobi tervisele ohtliku tolmu imemiseks.

- Seade on ette nähtud kasutamiseks ainult kuivalt ning seda ei tohi kasutada ega säilitada vabas õhus vihmase ilmaga.
- Seade sobib tööstuses kasutamiseks.
- Igasugust muud kasutusviisi käsitletakse mittesihipärana.

Seadmel olevad sümbolid



⚠ HOIATUS

Muljumisoht prahimahutit paigaldades ja lukustades

Ärge jätkke lukustamise ajal käsi prahimahuti ja imuri vahele ega torgake käsi juhtpoltide lähedusse. Lukustage prahimahuti, vajutades mõlema käega vastavat hooba!

Ohutuslased märkused

→ Pärast töö lõpetamist lülitage seade välja ja tõmmake võrgupistik pistikupeast välja.

⚠ OHT

Järgige tolmuimejaga koristatavate materjalide kohta käivaid ohutusjuhiseid. Sihipärasel/ebasihipärasel kasutamisel võivad tööstusliku tolmuimeja osad (näit. väljuva õhu ava) kuni 95 °C kuumeneda.

Hädaolukorras

→ Hädaolukorras (näit. tuleohtlike materjalide imemisel, lühise või muude elektirisüsteemi rikete korral) lülitage seade välja ja tõmmake pistik seinakontaktist välja.

Seadme elemendid

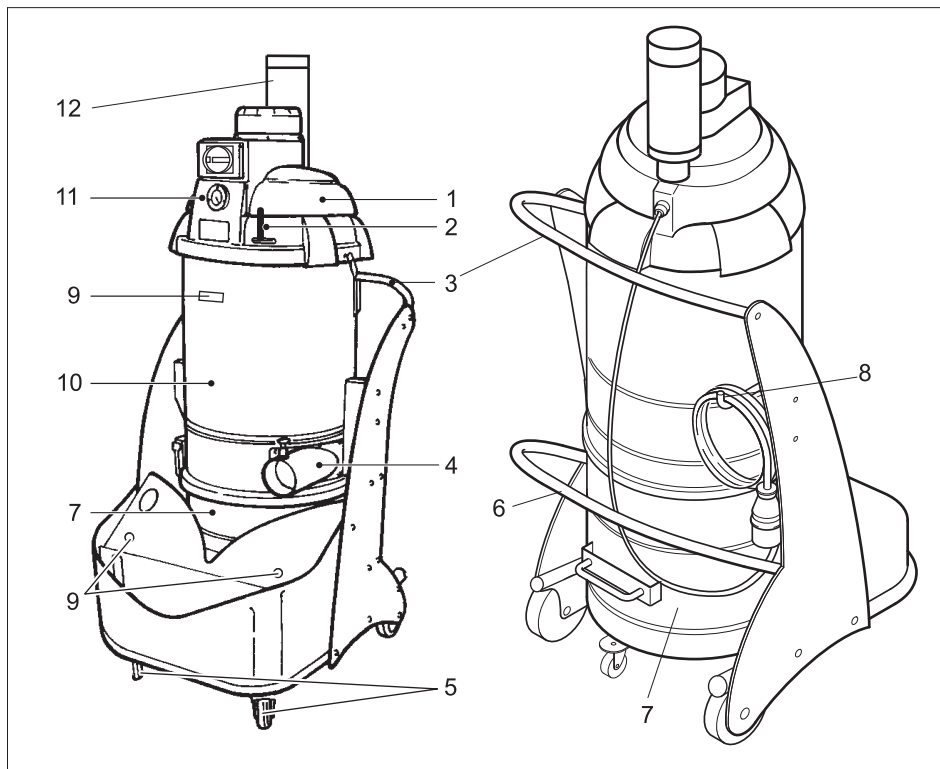

- 1 Imipea
- 2 Filtri puhastusseadise hoob
- 3 Tõukesang
- 4 Tarvikute ühenduskohad
- 5 Seisupiduriga juhtrullikud
- 6 Prahimahuti vabastushoob
- 7 Prahimahuti (valikuline)
- 8 Kaablikonks
- 9 Tarvikute hoidik
- 10 Filtrikamber
- 11 Juhtimispuht
- 12 Summuti

Juhtimispuht

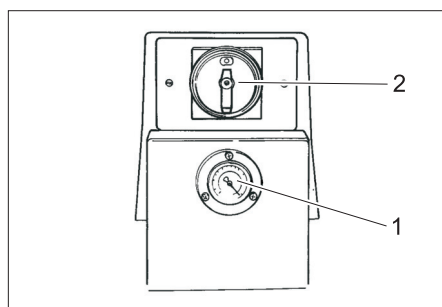

- 1 Manomeeter
- 2 Sisse/välja lüliti

Kasutuselevõtt

- Viige seade tööasendisse, vajadusel kindlustage seisupiduriga.
- Ühendage imivoolik imivooliku ühenduskohta.
- Ühendage imivooliku külge soovitud tarvikud..
- Veenduge et prügimahuti oleks nõuete kohaselt paigaldatud.

Käsitsemine

- Torgake seadme pistik seinakontakti.
- Lülitage seade SISSE/VÄLJA lülitist sisse.

Imivõimsuse kontroll

Seadme esiküljel on manomeeter mis näitab seadmes olevat imemise alarõhku. Kui imirõhk langeb alla - 0,16 baari (- 16 kPa), tuleb seade välja lülitada ja filtrit puhastada.

- Lülitage seade SISSE/VÄLJA lülitist välja.
- Puhastada filtrit (vt pkt „Filtri puhastamine“).

Kuivimemine

TÄHELEPANU

Vahetades märgpuhastuselt kuivpuhastusrežiimile tuleb meeles pidada:

Kuiva tolmu imemine märja filtrielemendiga rikub filtrit ja võib muuta selle kasutuskõlbmatuks.

- Enne kasutamist kuivatage märg filter korralikult ära või asendage kuiva filtriga.
- Vajadusel vahetage filtrit nagu kirjeldatud punktis "Hooldamine ja korrashoid".

Märgimu (lisavarustus)

Märkus: Märgimemine on lubatud vaid märgimemiseks mõeldud mahuti kasutamisel. Märgimemise mahutis olev ujuk katkestab imivoolu, kui on saavutatud maksimaalne täituvus.

Kui ujuk katkestab imivoolu:

- Lülitage seade SISSE/VÄLJA lülitist välja.
- Laske vedelik mahuti põhjas oleva väljalaskeventiili kaudu välja.

Kasutuselt võtmine

- Lülitage seade SISSE/VÄLJA lülitist välja.
- Vajaduse korral monteerige lisaseadmed maha, loputage neid veega ja kuivatage.
- Tühjendage prahimahuti (vt peatükk „Prahimahuti tühjendamine“).
- Imege seade seest ja väljast puhtaks ja pühkige niiske lapiga üle.

Prahimahuti tühjendamine

- Lülitage seade välja ja kindlustage seisupiduritega juhrullikute juurest.

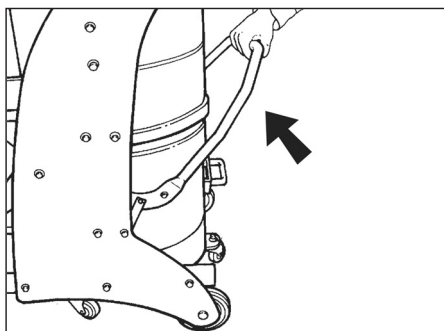

- Avage prahimahuti lukustusest suuna-ga üles (vt joonis).

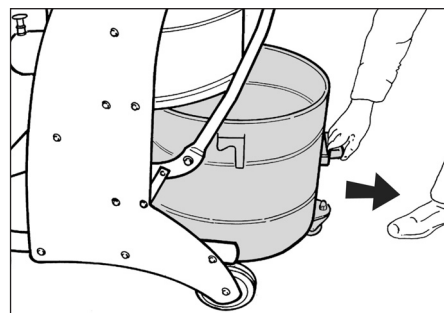

- Tõmmake prahimahuti seadmest välja, kasutades selleks ettenähtud käepidet.

Märkus: Prahimahutit tuleb tühjendada, kui see on täitunud ca. 3 cm kõrgusele ülaservast.

- Tühjendage prahimahuti ja pange vastupidises järjekorras seadmesse tagasi.

Tolmukott

Seadme tühjendamiseks ilma, et tolmu välja pääseks, võib prahimahutisse panna tolmu-
koguja:

- paigaldage tolmu-
kogumiskott mahutisse ja suruge korralikult vastu mahuti seinu.
- Tõmmake koti serv üle mahuti serva välja.
- Paigaldage prahimahuti seadmesse.
- Pärast töö lõppu sulgege tolmu-
kott ja võtke prahimahutist välja.
- Utiliseerige tolmu-
kott koos sisuga vastavalt kehtivatele eeskirjadele.

Transport

⚠ **ETTEVAATUS**

Vigastusoht! Transportimisel jälgige seadme kaalu.

- Vabastage seisupidurid ja lükake seadet sangast.
- Sõidukites transportimisel fikseerige seade vastavalt kehtivatele määrustele libisemise ja ümbermineku vastu.

Hoiulepanek

⚠ **ETTEVAATUS**

Vigastusoht! Ladustamisel jälgige seadme kaalu.

Seda seadet tohib ladustada ainult siseruumides.

Korrashoid ja tehnohooldus

⚠ **OHT**

Eksikombel käivitunud seadmest ja elektrilöögist lähtub vigastusoht.

Enne kõiki töid seadme juures tuleb seade välja lülitada ja pistik seinakontaktist välja tõmmata.

Filtri puhastamine

- Liigutage filtripuhastushooba mitu korda edasi-tagasi.

Kui pärast sellist puhastamist olukord ei parane, võib filtri eemaldada ja seda pesta või see välja vahetada (vt. peatükk „Filtri vahetamine/asendamine“).

Filtri vahetamine/asendamine

- Lülitage seade **SISSE/VÄLJA** lülitist välja ja lahutage vooluvõrgust.

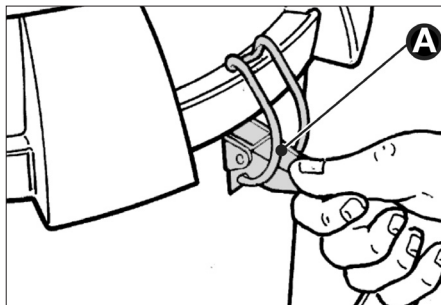

- Avage mõlemal pool lukud (A).
- Eemaldage imipea. Jälgige, et toitekaabel viga ei saa.

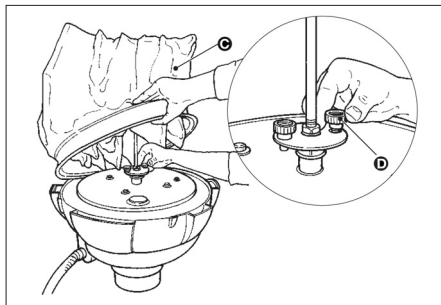

- Tõste filter (C) üles ja kruvige mõlemad kruvid (D) välja. Eemaldage filter.
- Vabastage kinnitusklamber ja lahutage filter filtrielemendist.
- Paigaldage uus filter vastupidises järjekorras ja kinnitage.

Abi häirete korral

⚠ **OHT**

Eksikombel käivitunud seadmest ja elektrilöögist lähtub vigastusoht.

Enne kõiki töid seadme juures tuleb seade välja lülitada ja pistik seinakontaktist välja tõmmata.

⚠ **OHT**

Töid elektriliste osade juures ning nende kontrollimist peab alati teostama spetsialist.

Mootor (imiturbiin) ei käivitu

Puudub elektriringe.

- Kontrollige vooluvarustuse pistikupesaja ja kaitsset.
- Kontrollige seadme toitekaablit ja toitepistikut.

Mootori kaitselüliti vallandus.

- Lükake lüliti tagasi.

Imemisjõud väheneb järkjärgult

Filter, düüs, imivoolik või imitoru ummistunud.

- Kontrollige, puhastage tarvikud, vajadusel vahetage filter välja.

Tolm pääseb imemisel välja

Filter ei ole õigesti kinnitatud või on defektne.

- Kontrollige filtri asendit või vahetage see välja.

Manomeeter näitab imemise alarõhku alla - 0,16 baari (- 16 kPa)

Filter ummistunud.

- Lülitage seade välja, puhastage filtrit või paigaldage uus filter.

Klienditeenindus

Kui riket ei ole võimalik kõrvaldada, tuleb lasta klienditeenindusel seadet kontrollida.

Garantii

Igas riigis kehtivad meie volitatud müügiesindaja antud garantiitingimused. Tarvikel esinevad rikked kõrvaldame garantiiajal tasuta, kui põhjuseks on materjali- või valmistusviga. Garantiijuhtumi korral palume pöörduda müüja või lähima volitatud klienditeenistuse poole, esitades ostu tõendava dokumendi.

Lisavarustus ja varuosad

- Kasutada tohib ainult tarvikuid ja varuosi, mida tootja aktsepteerib. Originaaltarvikud ja -varuosad annavad teile garantii, et seadmega on võimalik töötada turvaliselt ja tõrgeteta.
- Valiku kõige sagedamini vajaminevatest varuosadest leiata te kasutusjuhendi lõpust.
- Täiendavat infot varuosade kohta leiata aadressilt www.kaercher.com lõigust Service.

Tarvikud	Tellimisnumber
Filter	6.906-341.0
Paberist tolmukogumiskott	6.904-346.0
Tolmukogumiskott PE	6.904-348.0

EÜ vastavusdeklaratsioon

Käesolevaga kinnitame, et allpool kirjeldatud seade vastab meie poolt turule toodud mudelina oma kontseptsioonilt ja konstruktsioonilt EÜ direktiivide asjakohastele põhilistele ohutus- ja tervisekaitseõetele.

Meiega kooskõlastamata muudatuste tegemise korral seadme juures kaotab käesolev deklaratsioon kehtivuse.

Toode: Märg- ja kuivtolmuimeja

Tüüp: 1.573-xxx

Asjakohased EÜ direktiivid:

2006/42/EU (+2009/127/EU)

2004/108/EÜ

Kohaldatud ühtlustatud standardid:

EN 55014-1: 2006+A1: 2009+A2: 2011

EN 55014-2: 1997+A1: 2001+A2: 2008

EN 60335-1

EN 60335-2-69

EN 61000-3-2: 2006+A1: 2009+A2: 2009

EN 61000-3-3: 2013

EN 62233: 2008

Kohaldatud riiklikud standardid

-

5.957-812

Allakirjutanud toimivad juhatuse korraldusel ja volitusel.



H. Jenner
CEO



S. Reiser
Head of Approbation

dokumentatsiooni eest vastutav isik:

S. Reiser

Alfred Kärcher GmbH & Co. KG

Alfred-Kärcher-Str. 28 - 40

71364 Winnenden (Germany)

Tel: +49 7195 14-0

Faks: +49 7195 14-2212

Winnenden, 2015/10/01

Tehnilised andmed

		IV 60/30
Võrgupinge	V	400
Sagedus	Hz	3~ 50
Võimsus	W	3000
Paagi maht	l	60
Õhukogus	l/s	64
Alarõhk * surveventiiliga	kPa (mbar)	22,0 (220)
Filtripind	m ²	2,2
Elektriohutusklass	--	I
Kaitse liik	--	IPX4
pikkus x laius x kõrgus	mm	870 x 640 x 1650
Tüüpiline töömass	kg	96
Ümbritsev temperatuur	°C	-10...+40
Suhteline õhuniiskus	%	30...90
Tuvastatud väärtused vastavalt standardile EN 60335-2-69		
Helirõhu tase L _{pA}	dB(A)	75
Ebakindlus K _{pA}	dB(A)	1
Käte/käsivarte vibratsiooniväärtus	m/s ²	<2,5
Ebakindlus K	m/s ²	0,2

Võrgukaabel	H07RN-F 4x2,5 mm ²	
	Detaili nr.:	Kaabli pikkus
EU	6.649-317.0	8 m



Pirms ierīces pirmās lietošanas izlasiet instrukcijas oriģinālvalodā, rīkojieties saskaņā ar norādījumiem tajā un uzglabājiet to vēlākai izmantošanai vai turpmākiem lietotājiem.

- Pirms pirmās lietošanas obligāti izlasīt norādījumus par drošību Nr. 5.956-249!
- Ja netiek ievērota lietošanas instrukcija un drošības norādījumi, aparātā var rasties bojājumi, apdraudot aparāta lietotāja un citu personu drošību.
- Par transportēšanas bojājumiem nekavējoties ziņojiet tirgotājam.

Satura rādītājs

Vides aizsardzība	LV	1
Riska pakāpes	LV	1
Noteikumiem atbilstoša lietošana	LV	2
Simboli uz aparāta	LV	2
Drošības norādījumi	LV	2
Aparāta elementi	LV	3
Ekspluatācijas sākums	LV	4
Apkalpošana	LV	4
Ekspluatācijas pārtraukšana	LV	4
Transportēšana	LV	5
Glabāšana	LV	5
Kopšana un tehniskā apkope	LV	5
Palīdzība darbības traucējumu gadījumā	LV	6
Garantija	LV	6
Piederumi un rezerves daļas	LV	6
EK Atbilstības deklarācija	LV	7
Tehniskie dati	LV	8

Vides aizsardzība

	Iepakojuma materiāli ir atkārtoti pārstrādājami. Lūdzu, neizmetiet iepakojumu kopā ar māj-saimniecības atkritumiem, bet nogādājiet to vietā, kur tiek veikta atkritumu otrreizējā pārstrāde.
	Nolietotās ierīces satur noderīgus materiālus, kurus iespējams pārstrādāt un izmantot atkārtoti. Baterijas, eļļa un tamlīdzīgas vielas nedrīkst nokļūt apkārtējā vidē. Tādēļ lūdzam utilizēt vecās ierīces ar atbilstošu atkritumu savākšanas sistēmu starpniecību.

Informācija par sastāvdaļām (REACH)

Aktuālo informāciju par sastāvdaļām atradīsiet:

www.kaercher.com/REACH

Riska pakāpes

△ **BĪSTAMI**

Norāde par tieši draudošām briesmām, kuras izraisa smagas traumas vai nāvi.

△ **BRĪDINĀJUMS**

Norāde par iespējami draudošām briesmām, kuras var izraisīt smagas traumas vai nāvi.

△ **UZMANĪBU**

Norāda uz iespējami bīstamu situāciju, kura var radīt vieglus ievainojumus.

IEVĒRĪBAI

Norāde par iespējami bīstamu situāciju, kura var radīt materiālos zaudējumus.

Noteikumiem atbilstoša lietošana

△ **BRĪDINĀJUMS**

Aparāts nav paredzēts veselībai kaitīgu putekļu iesūkšanai.

- Šis aparāts paredzēts tikai sausam pielietojumam un to nedrīkst izmantot vai uzglabāt ārā zem klajas debess vai mitrumā.
- Šī ierīce piemērota rūpnieciskai lietošanai.
- Jebkurš cits pielietojums tiek uzskatīts par neatbilstošu.

Simboli uz aparāta



△ **BRĪDINĀJUMS**

iespiešanas bīstamība, uzstādot un nobloķējot netīrumu tvertni

Nobloķēšanas laikā nekādā gadījumā nelikt rokas starp netīrumu tvertni un sūcēju vai vadtapas tuvumā. Nobloķēt netīrumu tvertni ar abām rokām, nospiežot attiecīgu sviru!

Drošības norādījumi

→ Beidzot sūkšanu, aparāts ir jāizslēdz un jāatvieno no elektrotīkla.

△ **BĪSTAMI**

levērojiet drošības noteikumus attiecībā uz uzsūcamajiem materiāliem. Pareizas/nepareizas ekspluatācijas laikā atsevišķas industriālā putekļusūcēja daļas (piemēram, gaisa izplūdes atvere) var uzkarst līdz pat 95 °C.

Bīstamu situāciju gadījumā

→ Ārkārtas situācijā (piem., iesūcot degošus materiālus, īssavienojuma vai citu elektrisku kļūmju gadījumā) izslēdziet un atvienojiet aparātu no elektrotīkla.

Aparāta elementi

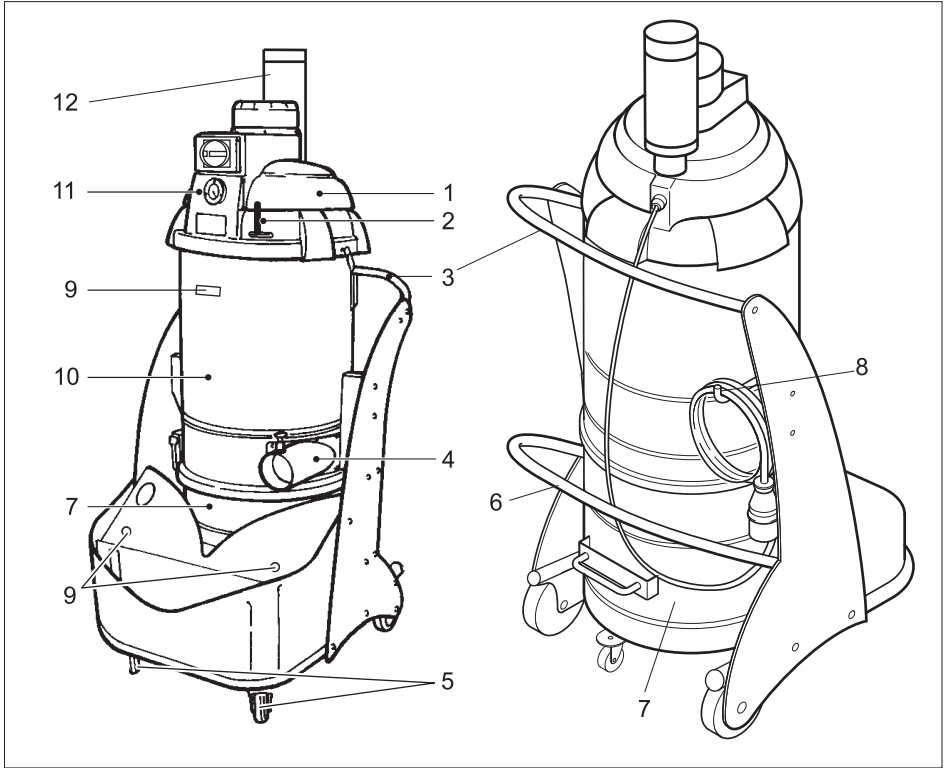

- 1 Sūkšanas galviņa
- 2 Filtra tīrīšanas svira
- 3 Vadāmais rokturis
- 4 Iemava piederumu pieslēgšanai
- 5 Vadošie skrītņi ar stāvbremzi
- 6 Netīrumu tvertnes atbloķēšanas svira
- 7 Uzsūkto netīrumu tvertne (opcija)
- 8 Āķis kabeļa uzglabāšanai
- 9 Piederumu turētājs
- 10 Filtra kamera
- 11 Vadības pults
- 12 Trokšņu slāpētājs

Vadības pults

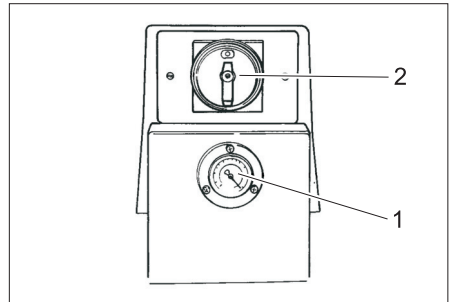

- 1 Manometrs
- 2 Ieslēgšanas/izslēgšanas slēdzis

Ekspluatācijas sākums

- Nostatiet aparātu darba pozīcijā, vajadzības gadījumā izmantojot stāvbremzes.
- Ievietojiet sūcējšļūteni šļūtenes pieslēgvietā.
- Vajadzīgos piederumus uzspraudiet uz sūkšanas šļūtenes.
- Pārbaudiet, vai putekļu tvertne ir ievietota atbilstoši instrukcijai.

Apkalpošana

- Pieslēgt ierīces kontaktdakšu kontaktligzdai.
- Ieslēgt ierīci ar slēdža IESL./IZSL. palīdzību.

Sūkšanas jaudas kontrole

Aparāta priekšpusē ir redzams manometrs, kas uzrāda sūkšanas zemspiedienu aparāta iekšpusē. Sūkšanas zemspiedienam pazeminoties līdz - 0,16 bāriem un zemāk (- 16 kPa), aparāts ir jāizslēdz un filtrs ir jāiztīra.

- Izslēgt ierīci ar iesl./izsl. slēdzi.
- Filtra tīrīšana (skat. nodaļu "Filtra tīrīšana").

Sausā sūkšana

IEVĒRĪBA!

No mitrās sūkšanas pārejot uz sauso sūkšanu, jāievēro sekojošais:

Uzsūcot sausus putekļus, kad filtra elements ir mitrs, filtrs tiek nosprostots un tādējādi var kļūt nelietojams.

- Mitru filtru pirms lietošanas rūpīgi izžāvējiet vai nomainiet pret sausu filtru.
- Nepieciešamības gadījumā nomainīt filtru, kā tas ir aprakstīts sadaļā "Kopšana un tehniskā apkope".

Mitrā sūkšana (pēc izvēles)

Norādījums: Mitrā sūkšana ir pieļaujama tikai tad, ja izmanto mitrajai sūkšanai paredzēto netīrumu tvertni. Kad ir sasniegts maksimālais piepildījuma līmenis, mitrajai sūkšanai paredzētajā tvertnē esošais pludiņš pārtrauc sūkšanas plūsmu.

Ja sūkšanas gaisa plūsma ar pludiņu tiek nobloķēta:

- Izslēgt ierīci ar iesl./izsl. slēdzi.
- Izvadiet no aparāta šķidrumu, atverot tvertnes pamatnē iebūvēto šķidruma izlaides ventīli.

Ekspluatācijas pārtraukšana

- Izslēgt ierīci ar iesl./izsl. slēdzi.
- Noņemiet piederumus un nepieciešamības gadījumā izskalojiet ar ūdeni un ļaujiet tiem nožūt.
- Iztukšot pilnu netīrumu tvertni (skatīt sadaļu „Netīrumu tvertnes iztukšošana“).
- Aparātu no ārpuses un no iekšpusē iztīriet, to nosūcot un notīrot ar mitru lupatiņu.

Netīrumu tvertnes attukšošana

- Izslēdziet aparātu un ar stāvbremžu palīdzību nofiksējiet vadāmos ritentiņus.

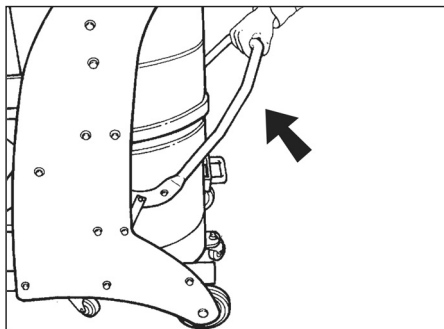

- Atvērt netīrumu tvertni uz augšu pie atbloķētāja (sk. grafiku).

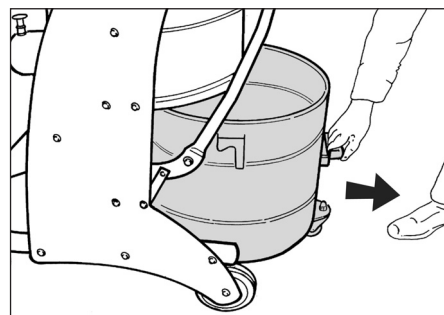

- Izvilkt netīrumu tvertni no aparāta aiz šim nolūkam paredzētā roktura.

Norāde: Netīrumu tvertne jāiztukšo, kad tā ir piepildīta līdz aptuveni 3 cm līmenim zem augšējās malas.

→ Attukšot netīrumu tvertni un atkal uzstādīt aparātā apgrieztā secībā.

Putekļu savākšanas maiss

Lai aparāta iztukšošanas laikā putekļi nenokļūtu gaisā, grūžu tvertnē iespējams ievietot putekļu savācējmaisiņu:

- Ievietojiet putekļu savācējmaisiņu tvertnē un uzmanīgi pielieciet to pie tvertnes malas.
- Maisiņa malu pārlociet pāri grūžu tvertnes ārmai.
- Ievietojiet grūžu tvertni atpakaļ aparātā.
- Darba procesa beigās putekļu savācējmaisiņu aizveriet un izņemiet no grūžu tvertnes.
- Putekļu maisu kopā ar tā saturu utilizēt saskaņā ar spēkā esošiem noteikumiem.

Transportēšana

⚠ UZMANĪBU

Savainošanās un bojājumu risks! Transportējot ņemiet vērā aparāta svaru.

- Atbrīvojiet stāvbremzi un stumiet aparātu aiz bīdāmā roktura.
- Transportējot automašīnā, saskaņā ar spēkā esošajām direktīvām nodrošiniet aparātu pret izslīdēšanu un apgāšanos.

Glabāšana

⚠ UZMANĪBU

Savainošanās un bojājumu risks! Uzglabājot ņemiet vērā aparāta svaru.

Šo aparātu drīkst uzglabāt tikai iekšējās.

Kopšana un tehniskā apkope

⚠ BĪSTAMI

Savainošanās risks nejauši iedarbinātā aparāta un strāvas triecienu rezultātā.

Pirms visiem darbiem ar ierīci, izslēdziet ierīci un atvienojiet tīkla kontaktdakšu.

Filtra tīrīšana

→ Filtra tīrīšanas sviru vairākkārt pabīdīet uz priekšu un atpakaļ.

Ja šāda tīrīšana nedod nekādu uzlabojumu, tad filtru var izņemt ārā un nomazgāt vai nomainīt (skatīt nodaļu „Filtra maiņa“).

Filtra maiņa/aizvietošana

→ Izslēgt ierīci ar iesl./izsl. slēdzi un atvienot no elektrotīkla.

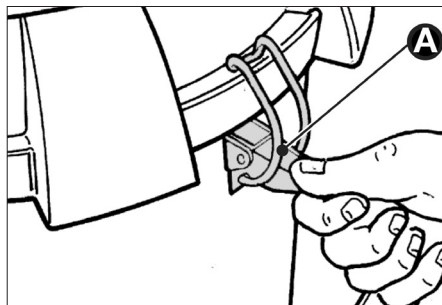

→ Atvērt slēdzējus (A) abās pusēs.

→ Noņemt iesūkšanas galviņu. Jāskatās, lai netiek bojāts elektro kabelis.

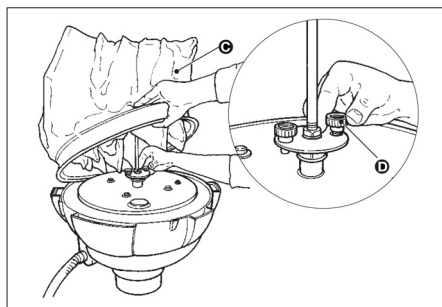

→ Pacelt filtru (C) un noskrūvēt abas skrūves (D). Noņemt filtru.

→ Atlaist stiprinājuma apskavu un atdalīt filtru.

→ Ielikt jaunu filtru apgrieztā secībā un nofiksēt.

Palīdzība darbības traucējumu gadījumā

⚠ **BĪSTAMI**

Savainošanās risks nejauši iedarbināta aparāta un strāvas triecienu rezultātā. Pirms visiem darbiem ar ierīci, izslēdziet ierīci un atvienojiet tīkla kontaktdakšu.

⚠ **BĪSTAMI**

Visus ar elektriskām detaļām saistītos darbus un pārbaudes ir jāveic profesionāļiem.

Motoru (sūkšanas turbīnu) nevar iedarbināt

Nav elektriskā sprieguma.

- ➔ Pārbaudiet energoapgādes kontaktligzdu un drošinātāju.
- ➔ Pārbaudiet ierīces tīkla kabeli un kontaktdakšu.

Nostrādāja motora aizsargslēdzis.

- ➔ Atiestatīt slēdzi.

Sūkšanas jauda pakāpeniski samazinās

Aizsprostojās filtrs, sprausla, sūcējšļūtene vai sūcējcaurule.

- ➔ Pārbaudīt, iztīrīt piederumus, iespējami nomainīt filtru.

Putekļu izplūde sūkšanas procesā

Filtrs nav kārtīgi nostiprināts vai ir bojāts.

- ➔ Pārbaudīt, vai filtrs ir pareizi nofiksējies, vajadzības gadījumā apmainīt to.

Manometrs norāda sūkšanas spiedienu zem - 0,16 bar (- 16 kPa)

Filtrs ir aizsprostots.

- ➔ Izslēgt ierīci, iztīrīt filtru vai ievietot jaunu.

Klientu apkalpošanas dienests

Ja darbības traucējumu nav iespējams novērst, ierīce ir jānodod pārbaudei klientu apkalpošanas centrā.

Garantija

Mūsu pilnvarotās tirdzniecības sabiedrības izsniegtie garantijas noteikumi ir spēkā katrā valstī. Garantijas perioda laikā mēs bez maksas novērsīsim radušos darbības traucējumus Jūsu piederumos, ja to cēlonis ir materiāla vai ražošanas defekts. Ja nepieciešams garantijas remonts, lūdzam griezties pie Jūsu tirdzniecības pārstāvja vai tuvākajā pilnvarotajā klientu apkalpošanas centrā, uzrādot pirkumu apliecināšu dokumentu.

Piederumi un rezerves daļas

- Drīkst izmantot tikai ražotājfirmas atļautos piederumus un rezerves daļas. Oriģinālie piederumi un oriģinālās rezerves daļas garantē to, ka aparātu var ekspluatēt droši un bez traucējumiem.
- Visbiežāk pieprasīto rezerves daļu klāstu Jūs atradīsiet lietošanas rokasgrāmatas galā.
- Turpmāko informāciju par rezerves daļām Jūs saņemsiet saitā www.kaercher.com, sadaļā Service.

Piederumi	Pasūtījuma numurs
Filtrs	6.906-341.0
Papīra putekļu savācējmaisīšs	6.904-346.0
PE putekļu savācējmaisīšs	6.904-348.0

EK Atbilstības deklarācija

Ar šo mēs paziņojam, ka turpmāk minētā iekārta, pamatojoties uz tās konstrukciju un izgatavošanas veidu, kā arī mūsu apgrozībā laistajā izpildījumā atbilst ES direktīvu attiecīgajām galvenajām drošības un veselības aizsardzības prasībām. Iekārtā izdarot ar mums nesaskaņotas izmaiņas, šis paziņojums zaudē savu spēku.

Produkts: Putekļsūcējs sauso un mitro netīrumu sūkšanai

Tips: 1.573-xxx

Attiecīgās ES direktīvas:

2006/42/EK (+2009/127/EK)

2004/108/EK

Piemērotās harmonizētās normas:

EN 55014–1: 2006+A1: 2009+A2: 2011

EN 55014–2: 1997+A1: 2001+A2: 2008

EN 60335–1

EN 60335–2–69

EN 61000–3–2: 2006+A1: 2009+A2: 2009

EN 61000–3–3: 2013

EN 62233: 2008

Izmantotie valsts standarti:

-

5.957-812

Apakšā parakstījušās personas rīkojas uzņēmuma vadības uzdevumā un pēc tās pilnvarojuma.



H. Jenner
CEO



S. Reiser
Head of Approbation

Par dokumentāciju sastādīšanu atbildīgā persona:
S. Reiser

Alfred Kärcher GmbH & Co. KG
Alfred-Kärcher-Str. 28 - 40
71364 Winnenden (Germany)
Tālr.: +49 7195 14-0
Fakss: +49 7195 14-2212

Winnenden, 2015/10/01

Tehniskie dati

		IV 60/30
Barošanas tīkla spriegums	V	400
Frekvence	Hz	3~ 50
Jauda	W	3000
Tvertnes tilpums	l	60
Gaisa daudzums	l/s	64
Zemspiediens * ar spiediena regulēšanas ventīli	kPa (mbar)	22,0 (220)
Filtra virsma	m ²	2,2
Aizsardzības klase	--	I
Aizsardzība	--	IPX4
Garums x platums x augstums	mm	870 x 640 x 1650
Tipiskā darba masa	kg	96
Apkārtējās vides temperatūra	°C	-10...+40
Relatīvais gaisa mitrums	%	30...90
Saskaņā ar EN 60335-2-69 aprēķinātās vērtības.		
Skaņas spiediena līmenis L _{pA}	dB(A)	75
Nenoteiktība K _{pA}	dB(A)	1
Plaukstas-rokas vibrācijas lielums	m/s ²	<2,5
Nenoteiktība K	m/s ²	0,2
Tīkla kabelis	H07RN-F 4x2,5 mm ²	
	Daļas Nr.	Kabeļa garums
EU	6.649-317.0	8 m



Prieš pirmą kartą pradėdant naudotis prietaisu, būtina atidžiai perskaityti originalią instrukciją, ja vadovautis ir saugoti, kad ja galima būtų naudotis vėliau arba perduoti naujam savininkui.

- Prieš pirmąjį naudojimą, būtina perskaitykite saugos nurodymus Nr. 5.956-249!
- Nesilaikant naudojimo instrukcijos ir saugos nurodymų galima sugadinti prietaisą ar sukelti pavojų naudotojui ir kitiems asmenims.
- Pastebėję transportavimo metu apgautas detales, informuokite tiekėją.

Turinys

Aplinkos apsauga	LT	1
Rizikos lygiai	LT	1
Naudojimas pagal paskirtį	LT	2
Simboliai ant prietaiso	LT	2
Nurodymai dėl saugos	LT	2
Prietaiso dalys	LT	3
Naudojimo pradžia	LT	4
Valdymas	LT	4
Naudojimo nutraukimas	LT	4
Transportavimas	LT	5
Laikymas	LT	5
Priežiūra ir aptarnavimas	LT	5
Pagalba gedimų atveju	LT	5
Garantija	LT	6
Priedai ir atsarginės dalys	LT	6
EB atitikties deklaracija	LT	7
Techniniai duomenys	LT	8

Aplinkos apsauga



Pakuotės medžiagos gali būti perdirbamos. Neišmeskite pakuočių kartu su buitineis atliekomis, bet atiduokite jas perdirbti.



Naudotų prietaisų sudėtyje yra vertingų, antriam žaliavų perdirbimui tinkamų medžiagų, todėl jie turėtų būti atiduoti perdirbimo įmonėms. Akumulatoriai, alyvos ir panašios medžiagos neturėtų patekti į aplinką. Todėl naudotus prietaisus šalinkite pagal atitinkamą antrinių žaliavų surinkimo sistemą.

Nurodymai apie sudedamąsias medžiagas (REACH)

Aktualią informaciją apie sudedamąsias dalis rasite adresu:

www.kaercher.com/REACH

Rizikos lygiai

⚠ PAVOJUS

Nuoroda dėl tiesioginio pavojaus, galinčio sukelti sunkius kūno sužalojimus ar mirtį.

⚠ ĮSPĖJIMAS

Nuoroda dėl galimo pavojaus, galinčio sukelti sunkius kūno sužalojimus ar mirtį.

⚠ ATSARGIAI

Nurodo galimą pavojų, galintį sukelti lengvus sužalojimus.

DĖMESIO

Nuoroda dėl galimo pavojaus, galinčio sukelti materialinius nuostolius.

Naudojimas pagal paskirtį

⚠ **ĮSPĖJIMAS**

Prietaisas nepritaikytas sveikatai pavojingoms dulkiams siurbti.

- Prietaisas skirtas naudoti tik sausoje aplinkoje ir negali būti naudojamas ar laikomas atviroje, drėgnoje vietoje.
- Šis prietaisas skirtas pramoniniam naudojimui.
- Bet koks kitoks naudojimas laikomas netinkamu.

Simboliai ant prietaiso

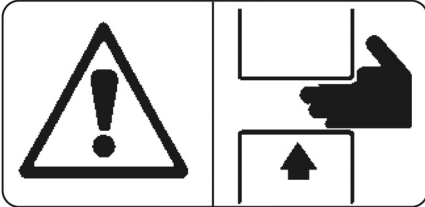

⚠ **ĮSPĖJIMAS**

Įdedant ir fiksuojant dulkių kamerą, kyla suspaudimo pavojus

Fiksuodami jokia būdu nelaikykite rankų tarp kameros ir siurblio arba prie kreipiamojo varžto. Abiem rankomis reikiama rankena užfiksuokite dulkių kamerą!

Nurodymai dėl saugos

→ Baigę naudoti prietaisą, jį išjunkite ir ištraukite tinklo kištuką.

⚠ **PAVOJUS**

Laikykitės saugos nurodymų dėl siurbiamų medžiagų. Eksploatuojant pramoninius siurblius pagal paskirtį arba ne pagal paskirtį, atskiros dalys (pvz., pūtimo anga) gali įkais-ti iki 95 °C temperatūros.

Avarija

→ Avarijos atveju (pvz., įsiurbus degias medžiagas, įvykus trumpajam jungimui ar kitiems elektros sistemos gedimams) išjunkite prietaisą ir ištraukite kištuką iš elektros tinklo.

Prietaiso dalys

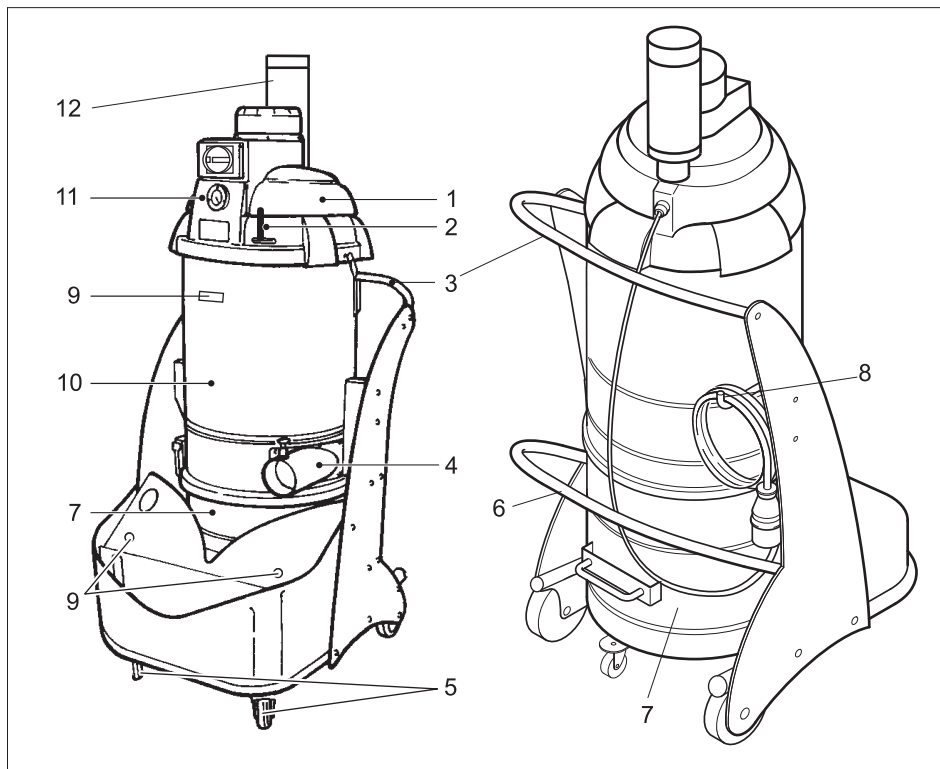

- 1 Siurblio viršutinė dalis
- 2 Filtro valymo svirtelė
- 3 Stūmimo rankena
- 4 Antgalis priedas prijungti
- 5 Varomasis ratas su stovėjimo standžiais
- 6 Dulkių kameros atblokovimo rankena
- 7 Nešvarumų talpykla (papildoma įranga)
- 8 Kabelys kabeliui laikyti
- 9 Anga priedams
- 10 Filtro kamera
- 11 Valdymo pultas
- 12 Garso duslintuvas

Valdymo pultas

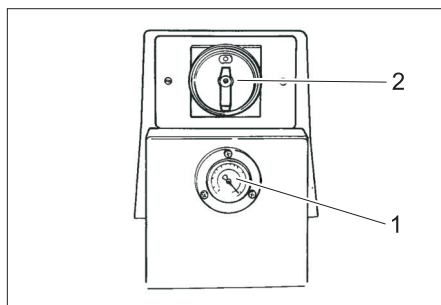

- 1 Manometras
- 2 Įjungiklis/išjungiklis

Naudojimo pradžia

- ➔ Pastatykite prietaisą į darbo padėtį, jei reikia, įjunkite stovėjimo stabdį.
- ➔ Užmaukite siurblio žarną ant siurbimo žarnos jungties.
- ➔ Prie siurblio žarnos pritvirtinkite norimą priedą.
- ➔ Įsitikinkite, ar tinkamai įdėta dulkių kamera.

Valdymas

- ➔ Įkiškite prietaiso kištuką į kištukinį lizdą.
- ➔ Įjungikliu/išjungikliu įjunkite prietaisą.

Siurbimo jėgos kontrolės įtaisas

Siurblio priekyje įrengtas manometras, rodantis žemesnį siurbimo slėgį siurblyje. Jei slėgis tampa mažesnis nei - 0,16 bar (- 16 kPa), išjunkite prietaisą ir išvalykite filtrą.

- ➔ Įjungikliu/išjungikliu išjunkite prietaisą.
- ➔ Išvalykite filtrą (žr. skyrių „Filtro valymas“).

Sausas valymas

DĖMESIO

Pertvarkydami prietaisą iš drėgno į sausą siurbimą atkreipkite dėmesį į toliau pateikiamus dalykus.

Jei siurbdami sausas dulkes naudosite drėgną filtravimo elementą, jis gali užsikimšti ir tapti nebenaudojamas.

- ➔ Prieš naudojimą gerai išdžiovinkite drėgną filtrą arba pakeiskite jį sausu.
- ➔ Jei reikia, pakeiskite filtrą kaip aprašyta skyriuje „Techninė priežiūra ir aptarnavimas“.

Drėgnas siurbimas (pasirenkamas)

Pastaba: Siurbti skysčius leidžiama tik naudojant drėgnam siurbimui pritaikytą dulkių kamerą. Visiškai užsipildžius drėgnam siurbimui skirtai kamerai, joje įrengta plūdė sustabdo siurbimo srovę.

Jei siurbimo srovė sustabdoma plūde:

- ➔ Įjungikliu/išjungikliu išjunkite prietaisą.
- ➔ Atvėrę išleidžiamąjį vožtuvą, skystį išleiskite per kameros dugną.

Naudojimo nutraukimas

- ➔ Įjungikliu/išjungikliu išjunkite prietaisą.
- ➔ Nuimkite priedus ir, jei reikia, išskalaukite vandenyje bei nusauskinkite.
- ➔ Ištuštinkite pilną dulkių kamerą (žr. skyrių „Dulkių kameros ištuštinimas“).
- ➔ Prietaisą iš vidaus ir išorės nusiurbkite ir nuvalykite drėgna šluoste.

Dulkių kameros ištuštinimas

- ➔ Išjunkite prietaisą ir stovėjimo stabdžiu užblokuokite varomuosius ratukus.

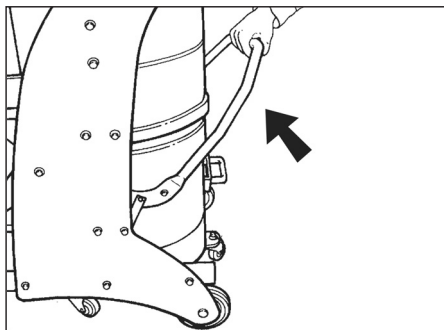

- ➔ Dulkių kamerą atidarykite į viršų ties fiksiatoriumi (žr. pav.).

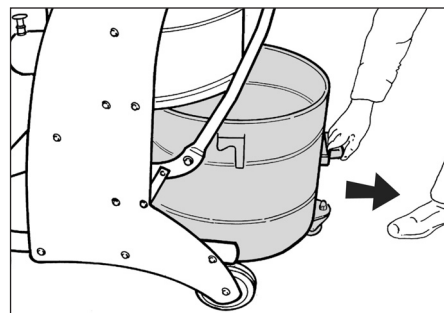

- ➔ Paėmę už specialios rankenos ištraukite dulkių kamerą iš prietaiso.

Pastaba: Dulkių kamerą reikia ištuštinti, jei ji užpildyta 3 cm iki viršutinio krašto.

- ➔ Ištuštinkite dulkių kamerą ir atgaline tvarka vėl įdėkite į prietaisą.

Dulkių kamera

Norėdami, kad ištuštinant prietaisą nesusidarytų dulkių, į dulkių kamerą galite įdėti specialų maišelį dulkėms surinkti:

- Atsargiai, įdėkite į kamerą maišelį dulkėms.
- Maišelio kraštus iškiškite į išorę pro dulkių kamerą.
- Įdėkite į prietaisą dulkių kamerą.
- Baigę dirbti, dulkių maišelį uždarykite ir išimkite iš kameros.
- Remdamiesi galiojančiais reikalavimais, sutvarkykite dulkių maišelį ir jo turinį.

Transportavimas

⚠ **ATSARGIAI**

Sužalojimų ir pažeidimų pavojus! Transportuojant prietaisą, reikia atsižvelgti į jo svorį.

- Atleiskite stovėjimo stabdžius ir stumkite prietaisą stūmimo rankena.
- Transportuojant įrenginį transporto priemonėse, jį reikia užfiksuoti pagal galiojančius reglamentus, kad neslystų ir neapvirstų.

Laikymas

⚠ **ATSARGIAI**

Sužalojimų ir pažeidimų pavojus! Pastatant laikyti prietaisą, reikia atsižvelgti į prietaiso svorį.

Šį prietaisą galima laikyti tik patalpose.

Priežiūra ir aptarnavimas

⚠ **PAVOJUS**

Traumų pavojus dėl netikėtai įsijungusio įrenginio ir elektros šoko.

Prieš visus prietaiso priežiūros darbus išjunkite prietaisą ir ištraukite elektros laido kištuką iš tinklo lizdo.

Filtro valymas

- Keletą kartų patraukite į vieną ir į kitą pusę filtro valymo rankeną.
- Jei taip išvalius filtrą, nepasiekiami geresnių rezultatų, galite išimti ir išplauti filtrą arba jį pakeisti (žr. skyrių „Filtro keitimas“).

Filtro keitikas

- Įjungikliu/išjungikliu išjunkite prietaisą ir ištraukite tinklo kištuką.

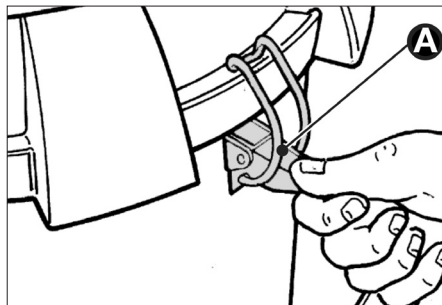

- Abiejose pusėse atlaisvinkite fikso-rius (A).
- Nuimkite viršutinę siurblio dalį. Užtikrinkite, kad nebūtų pažeistas elektros laidas.

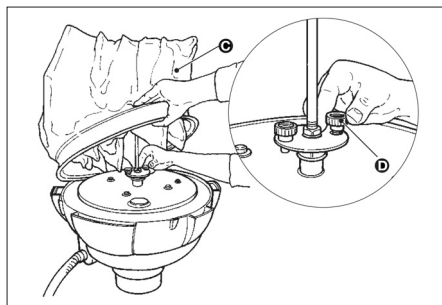

- Pakelkite filtrą (C) ir atsukite abu varžtus (D). Išimkite filtrą.
- Atlaisvinkite laikiklius ir filtro kasetę.
- Atvirkštine tvarka įdėkite ir pritvirtinkite filtrą.

Pagalba gedimų atveju

⚠ **PAVOJUS**

Traumų pavojus dėl netikėtai įsijungusio įrenginio ir elektros šoko.
Prieš visus prietaiso priežiūros darbus išjunkite prietaisą ir ištraukite elektros laido kištuką iš tinklo lizdo.

⚠ **PAVOJUS**

Elektros sistemą gali tikrinti ir tvarkyti tik kvalifikuotas elektrikas.

Variklis (siurbimo turbina) neužsiveda

Nėra elektros įtampos.

- Patikrinkite maitinimo tinklo lizdą ir saugiklį.
- Patikrinkite įrenginio maitinimo kabelį ir kištuką.

Suveikė apsauginis variklio jungiklis.

- Atstatykite jungiklį.

Pamažu mažėja siurbimo galia

Užsikišo filtras, antgalis, siurbimo žarna ar siurbimo vamzdis.

- Patikrinkite, išvalykite priedus, jei reikia, pakeiskite filtrą.

Siurbimo metu dulkęs šalinamos laukan

Neteisingai įmontuotas arba sugedęs filtras.

- Patikrinkite filtro vietą arba pakeiskite filtrą

Manometras rodo žemesnį nei - 0,16 bar (- 16 kPa) slėgį

Užsikišęs filtras.

- Išjunkite prietaisą, išvalykite filtrą arba įdėkite naują filtrą.

Klientų aptarnavimo tarnyba

Jei negalite pašalinti gedimo, pateikite prietaisą patikrinti klientų aptarnavimo tarnybai.

Garantija

Kiekvienoje šalyje galioja mūsų įgaliotų pardavėjų nustatytos garantijos sąlygos. Galimus priedų gedimus garantijos galiojimo laikotarpiu pašalinsime nemokamai, jei tokių gedimų priežastis buvo netinkamos medžiagos ar gamybos defektai. Dėl garantinių gedimų šalinimo kreipkitės į savo pardavėją arba artimiausią klientų aptarnavimo tarnybą pateikdami pirkimą patvirtinantį kasos kvitą.

Priedai ir atsarginės dalys

- Leidžiama naudoti tik gamintojo patvirtintus priedus ir atsargines dalis. Originalių priedų ir atsarginių dalių naudojimas užtikrina saugų, be gedimų prietaisą funkcionavimą.
- Dažniausia naudojamų atsarginių dalių sąrašas pateiktas naudojimo instrukcijos pabaigoje.
- Informacijos apie atsargines dalis galite rasti interneto svetainės www.kaercher.com dalyje „Service“.

Dalys	Užsakymo numeris
Filtras	6.906-341.0
Popierinis dulkių maišelis	6.904-346.0
Polietileninis dulkių maišelis	6.904-348.0

EB atitikties deklaracija

Šiuo pareiškime, kad toliau aprašyto aparato brėžiniai ir konstrukcija bei mūsų į rinką išleistas modelis atitinka pagrindinius EB direktyvų saugumo ir sveikatos apsaugos reikalavimus. Jei mašinos modelis keičiamas su mumis nepasitarus, ši deklaracija nebegalioja.

Gaminys: Drėgno ir sauso valymo siurblys

Tipas: 1.573-xxx

Specialios EB direktyvos:

2006/42/EB (+2009/127/EB)

2004/108/EB

Taikomi darnieji standartai:

EN 55014–1: 2006+A1: 2009+A2: 2011

EN 55014–2: 1997+A1: 2001+A2: 2008

EN 60335–1

EN 60335–2–69

EN 61000–3–2: 2006+A1: 2009+A2: 2009

EN 61000–3–3: 2013

EN 62233: 2008

Taikomi nacionaliniai standartai:

-

5.957-812

Pasirašantys asmenys yra įgalioti parduvės vadovybės.



H. Jenner
CEO



S. Reiser
Head of Approbation

Dokumentaciją tvarkyti įgaliotas asmuo:
S. Reiser

Alfred Kärcher GmbH & Co. KG

Alfred-Kärcher-Str. 28 - 40

71364 Winnenden (Germany)

Tel.: +49 7195 14-0

Faksas: +49 7195 14-2212

Winnenden, 2015/10/01

Techniniai duomenys

		IV 60/30
Tinklo įtampa	V	400
Dažnis	Hz	3~ 50
Galia	W	3000
Kameros talpa	l	60
Oro kiekis	l/s	64
Subatmosferinis slėgis * su slėgio ribojimo vožtuvu	kPa (mbar)	22,0 (220)
Filtro plokštuma	m ²	2,2
Apsaugos klasė	--	I
Saugiklio rūšis	--	IPX4
Ilgis x plotis x aukštis	mm	870 x 640 x 1650
Tipinė eksploatacinė masė	kg	96
Aplinkos temperatūra	°C	-10...+40
Santykinė drėgmė	%	30...90
Nustatytos vertės pagal EN 60335-2-69		
Garso slėgio lygis L _{pA}	dB(A)	75
Neapibrėžtis K _{pA}	dB(A)	1
Delno/rankos vibracijos poveikis	m/s ²	<2,5
Nesaugumas K	m/s ²	0,2

Maitinimo kabelis	H07RN-F 4x2,5 mm ²	
	Dalies Nr.:	Kabelio ilgis
EU	6.649-317.0	8 m



Перед першим застосуванням вашого пристрою прочитайте цю оригінальну інструкцію з експлуатації, після цього дійте відповідно неї та збережіть її для подальшого користування або для наступного власника.

- Перед першим використанням на виробництві обов'язково прочитайте вказівки з техніки безпеки № 5.956-249.
- Неслідування інструкції з експлуатації та брошури з правил безпеки може призвести до пошкодження пристрою та небезпеки для користувача та інших людей.
- Якщо виникають ошкодження при транспортуванні, негайно повідомте про це продавця.

Зміст

Захист навколишнього середовища	UK	1
Ступінь небезпеки	UK	1
Правильне застосування	UK	2
Символи на пристрої.	UK	2
Правила безпеки	UK	2
Елементи приладу	UK	3
Введення в експлуатацію	UK	4
Експлуатація	UK	4
Зняття з експлуатації	UK	4
Транспортування	UK	5
Зберігання	UK	5
Догляд та технічне обслуговування	UK	5
Допомога у випадку неполадок	UK	6
Гарантія	UK	6
Приладдя й запасні деталі	UK	7
Заява при відповідність Європейського співтовариства	UK	7
Технічні характеристики	UK	8

Захист навколишнього середовища



Матеріали упаковки піддаються переробці для повторного використання. Будь ласка, не викидайте пакувальні матеріали разом із домашнім сміттям, віддайте їх для на переробку.



Старі пристрої містять цінні матеріали, що можуть використовуватися повторно. Батареї, мастило та схожі матеріали не повинні потрапити у навколишнє середовище. Тому, будь ласка, утилізуйте старі пристрої за допомогою спеціальних систем збору сміття.

Інструкції із застосування компонентів (REACH)

Актуальні відомості про компоненти наведені на веб-вузлі за адресою:
www.kaercher.com/REACH

Ступінь небезпеки

⚠ НЕБЕЗПЕКА

Вказівка щодо небезпеки, яка безпосередньо загрожує та призводить до тяжких травм чи смерті.

⚠ ПОПЕРЕДЖЕННЯ

Вказівка щодо потенційно можливої небезпечної ситуації, що може призвести до тяжких травм чи смерті.

⚠ ОБЕРЕЖНО

Вказівка щодо потенційно небезпечної ситуації, яка може спричинити отримання легких травм.

УВАГА

Вказівка щодо можливої потенційно небезпечної ситуації, що може спричинити матеріальні збитки.

Правильне застосування

⚠ ПОПЕРЕДЖЕННЯ

Забороняється експлуатація пристрою для збору шкідливого для здоров'я пилу.

- Цей пристрій має використовуватись у сухому приміщенні. Він не призначений для використання та зберігання на відкритому повітрі у вологих умовах.
- Цей пристрій призначено для промислового використання.
- Будь-який інший спосіб застосування приладу вважається невідповідним.

Символи на пристрої



⚠ ПОПЕРЕДЖЕННЯ

Небезпека заземлення при установці резервуару для сміття

Під час установки ні в якому разі не тримати руки між резервуаром для сміття та пилососом або поблизу направляючих болтів. Фіксуйте резервуар для сміття відповідною ручкою!

Правила безпеки

→ Після завершення роботи з пристроєм вимкнути його та витягнути мережевий штекер.

⚠ НЕБЕЗПЕКА

Необхідно слідувати правилам техніки безпеки щодо матеріалів, що всмоктуються. При належному/неналежному використанні деталі (наприклад, отвір сопла) промислового пилососу можуть нагріватися до 95 °С.

У випадку аварії

→ У випадку аварії (наприклад, у разі всмоктування горючих матеріалів, короткого замикання або інших електричних поломок) слід вимкнути пристрій та витягнути штекер.

Елементи приладу

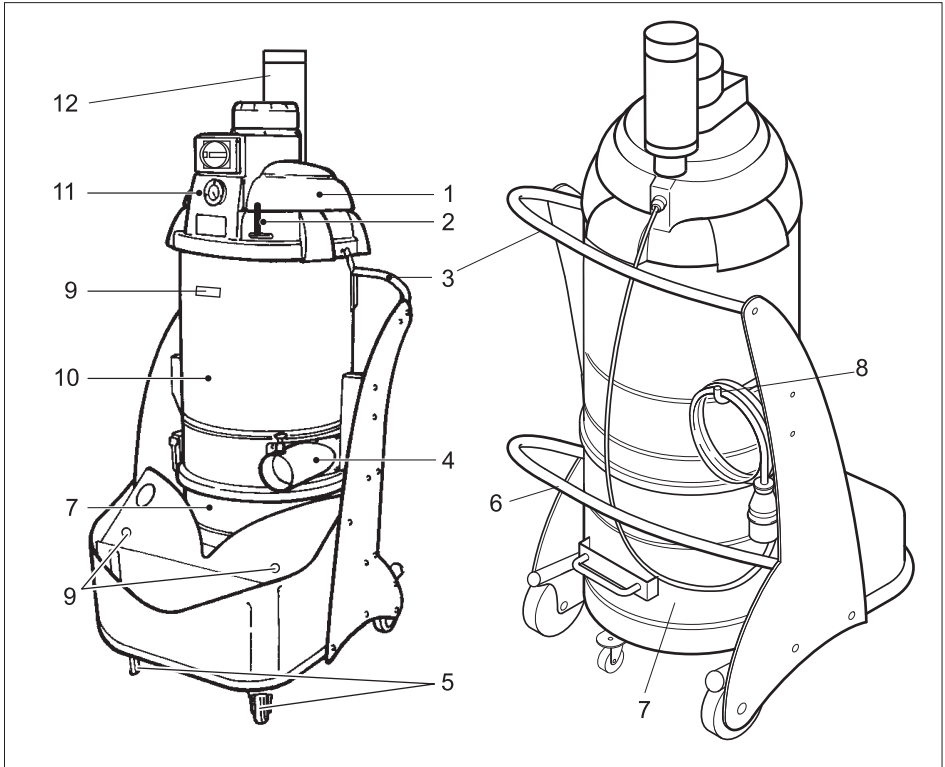

- 1 Головка всмоктування
- 2 Ручка очистки фільтра
- 3 Тягова ручка
- 4 З'єднувальні штуцери для аксесуарів
- 5 Поворотні коліщата зі стопорним пристроєм
- 6 Ручка для відкриття резервуара для сміття
- 7 Резервуар для сміття (опція)
- 8 Гачок для кабелю
- 9 Кріплення аксесуарів
- 10 Камера фільтра
- 11 Панель управління
- 12 Шумопоглинач

Панель управління

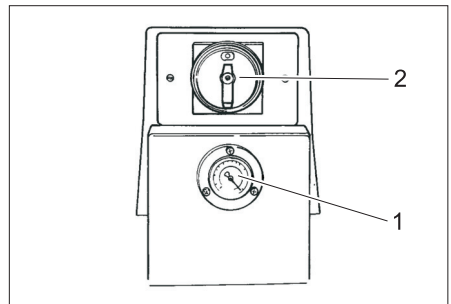

- 1 Манометр
- 2 Вимикач

Введення в експлуатацію

- Привести пристрій у робочий стан. Якщо необхідно, скористатися стопорним пристроєм коліщат.
- Вставити шланг всмоктування у місце під'єднання шлангу.
- Одягнути необхідний аксесуар на шланг всмоктування.
- Впевнитися, що резервуар для сміття правильно встановлений.

Експлуатація

- Вставити мережевий штекер пристрою у розетку.
- Увімкніть пристрій за допомогою вимикача.

Контроль сили всмоктування

На передній панелі пристрою є манометр, що показує нижній тиск у пристрої. Якщо нижній тиск всмоктування падає до - 0,16 бар (- 16 кПа), необхідно вимкнути пристрій та очистити фільтр.

- Вимкніть пристрій за допомогою вимикача.
- Очистити фільтр (див.розділ "Очистка фільтра").

Пилосос для сухої очистки

УВАГА

При переході від вологого до сухого чищення слід прийняти до уваги:

Всмоктування сухого пилу з використанням вологого фільтруючого елемента може призвести до забиття фільтра та зробити його непридатним для подальшого використання.

- Слід добре висушити вологий фільтр або замінити його на сухий.
- У разі потреби слід замінити фільтр, як вказано у розділі "Догляд та технічне обслуговування".

Вологе прибирання (опція)

Примітка: Всмоктування води припустиме тільки в разі використання резервуарів для всмоктоної води. Поплавець у резервуарі для всмоктоної води перериває потік усмоктуваного повітря, якщо буде досягнуто максимального рівня заповнення.

Якщо всмоктування припиняється поплавком:

- Вимкніть пристрій за допомогою вимикача.
- Злити рідину шляхом відкриття спускного вентиля знизу ємкості.

Зняття з експлуатації

- Вимкніть пристрій за допомогою вимикача.
- При необхідності ополоснути обладнання водою та дати просохнути.
- Випорожніть резервуар для бруду (див. розділ "Випорожнення резервуару для бруду").
- Очистити прилад зовні та всередині за допомогою пилососа та протерти його вологим рушником.

Спорожнити резервуар

- Вимкнути пристрій та зафіксувати його, скориставшись стопорним пристроєм коліщат.

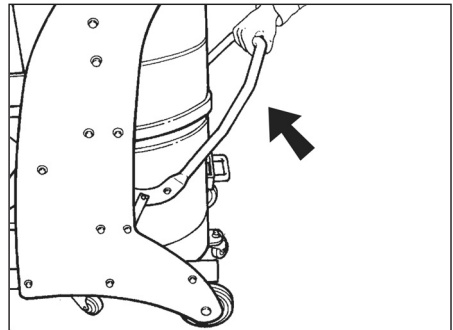

- Відкрити резервуар для сміття, піднявши ручку (див. малюнок).

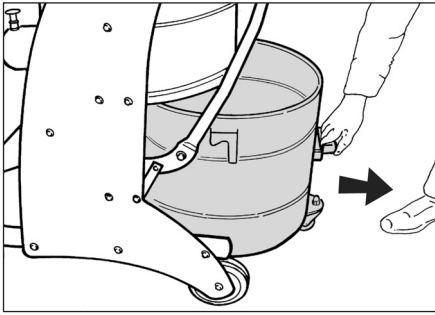

→ Витягнути резервуара для сміття за ручку, що знаходиться на ньому.

Вказівка: Резервуар для сміття слід очищувати, коли він заповнений на 3 см від верхнього краю.

→ Спорожнити резервуар для сміття і встановити його назад у пристрій у зворотному порядку дій.

Мішок для збору пилу

Для того, щоб уникнути розпилювання пилу в ході випорожнення пристрою, можна вставити у резервуар для сміття резервуар для збору пилу:

- Вставити мішок для збору пилу у ємкість та обережно надягнути його на стінку.
- Обгорнути кільце на резервуарі для сміття краєм мішка назовні.
- Вставте резервуар для сміття в пристрій.
- Після використання пристрою закрити мішок для збору пилу та витягнути його з резервуару для сміття.
- Позбутись усього вмісту мішка у відповідності до діючих директив.

Транспортування

⚠ ОБЕРЕЖНО

Небезпека отримання травм та uszkodжень! При транспортуванні слід звернути увагу на вагу пристрою.

- Опустити стоянкове гальмо та встановити пристрій на буксирну скобу.
- При перевезенні апарату в транспортних засобах слід враховувати місцеві діючі державні норми, направлені на захист від ковзання та перекидання.

Зберігання

⚠ ОБЕРЕЖНО

Небезпека отримання травм та uszkodжень! При зберіганні звернути увагу на вагу пристрою.

Цей прилад має зберігатися лише у внутрішніх приміщеннях.

Догляд та технічне обслуговування

⚠ НЕБЕЗПЕКА

Небезпека травмування від випадково запущеного апарату і електрошоку.

До проведення будь-яких робіт слід вимкнути пристрій та витягнути штекер.

Очистка фільтра

→ Кілька раз потягнути ручку очистки фільтра.

Якщо очистка фільтра не призвела до покращення всмоктування, фільтр можна витягнути та промити або замінити (див. розділ «Заміна фільтра»).

Заміна фільтра

→ Вимкніть пристрій за допомогою вимикача та від'єднати його від електромережі.

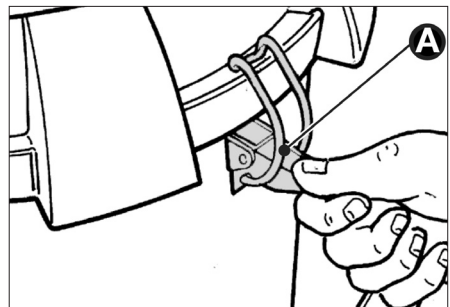

- Відкрити затискачі (A) з обох сторін.
- Зняти головку всмоктування. Слідкувати за тим, щоб не пошкодити мережевий кабель.

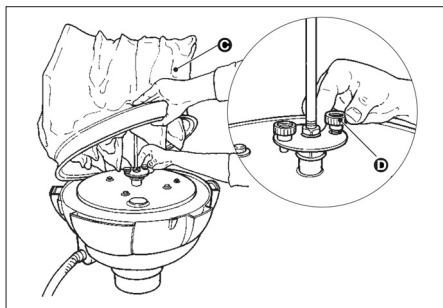

- Підняти фільтр (С) та відкрутити обидва гвинти (D). Витягнути фільтр.
- Відпустити затискач та зняти фільтр.
- Встановити та зафіксувати новий фільтр у зворотному порядку дій.

Допомога у випадку неполадок

⚠ НЕБЕЗПЕКА

Небезпека травмування від випадково запущеного апарату і електрошоку. До проведення будь-яких робіт слід вимкнути пристрій та витягнути штекер.

⚠ НЕБЕЗПЕКА

Усі перевірки та роботи з електричними частинами приладу мають виконуватися спеціалістом.

Мотор (турбіна всмоктування) не запускається

Немає напруги

- Перевірити штепсельну розетку та запобіжник системи електроживлення.
- Перевірити мережний кабель та штепсельну вилку пристрою.

Спрацював захисний вимикач двигуна.

- Повернути перемикач у початкове положення.

Сила всмоктування поступово знижується

Забився фільтр, сопло, шланг всмоктування або трубка всмоктування.

- Перевірити, очистити аксесуар або замінити фільтр.

При всмоктуванні виходить пил

Фільтр неправильно закріплений або пошкоджений.

- Перевірити фільтр та замінити його при необхідності.

Манометр показує тиск всмоктування нижче - 0,16 бар (- 16 кПа)

Фільтр забився.

- Вимкнути прилад, очистити або замінити фільтр.

Служба підтримки користувачів

Якщо пошкодження не можна усунути, необхідно перевірити пристрій у службі обслуговування клієнтів.

Гарантія

У кожній країні діють умови гарантії, що надається нашою відповідальною фірмою-продавцем. Неполадки в роботі вашого обладнання ми усуваємо безкоштовно протягом терміну дії гарантії, якщо вони викликані браком матеріалу або виробничим браком. У гарантійному випадку звертайтеся, будь ласка, з документами, що підтверджують покупку пристрою, до вашого торгового агента або до наведених нижче пунктів гарантійного обслуговування клієнтів.

Приладдя й запасні деталі

- При цьому будуть використовуватись лише ті комплектуючі та запасні частини, що надаються виробником. Оригінальні комплектуючі та запасні частини замовляються по гарантії, щоб можна було безпечно та без перешкод використовувати пристрій.
- Асортимент запасних частин, що часто необхідні, можна знайти в кінці інструкції по експлуатації.
- Подальша інформація по запасним частинам є на сайті www.kaercher.com в розділі Сервіс.

Аксесуари	Номер замовлення
Фільтр	6.906-341.0
Паперовий мішок для збору пилу	6.904-346.0
Мішок для збору пилу PE	6.904-348.0

Заява при відповідності Європейського співтовариства

Цим ми повідомляємо, що нижче зазначена машина на основі своєї конструкції та конструктивного виконання, а також у випущеній у продаж моделі, відповідає спеціальним основним вимогам щодо безпеки та захисту здоров'я представлених нижче директив ЄС. У випадку неузгодженої з нами зміни машини ця заява втрачає свою силу.

Продукт: Пилосос для сухого та вологого всмоктування
Тип: 1.573-xxx

Відповідна директива ЄС
2006/42/ЄС (+2009/127/ЄС)
2004/108/ЄС

Прикладні гармонізуючі норми

EN 55014–1: 2006+A1: 2009+A2: 2011
EN 55014–2: 1997+A1: 2001+A2: 2008
EN 60335–1
EN 60335–2–69
EN 61000–3–2: 2006+A1: 2009+A2: 2009
EN 61000–3–3: 2013
EN 62233: 2008

Запропоновані національні норми

-

5.957-812

Ті, хто підписалися діють за запитом та одержанням керівництва.



H. Jenner
CEO



S. Reiser
Head of Approbation

уповноважений по документації:
S. Reiser

Alfred Kaercher GmbH & Co. KG
Alfred-Kaercher-Str. 28 - 40
71364 Winnenden (Germany)
Тел.: +49 7195 14-0
Факс: +49 7195 14-2212

Winnenden, 2015/10/01

Технічні характеристики

		IV 60/30
Номінальна напруга	В	400
Частота	Гц	3~ 50
Потужність	Вт	3000
Місткість резервуару	л	60
Подача повітря	л/с	64
Нижній тиск * з клапаном обмеження тиску	кПа (мбар)	22,0 (220)
Поверхня фільтра	м ²	2,2
Клас захисту	--	I
Ступінь захисту	--	IPX4
Довжина x ширина x висота	мм	870 x 640 x 1650
Типова робоча вага	кг	96
Температура навколишнього середовища	°С	-10...+40
Відносна вологість повітря	%	30...90
Значення встановлено згідно стандарту EN 60335-2-69		
Рівень шуму L _{рА}	дБ(А)	75
Небезпека К _{рА}	дБ(А)	1
Значення вібрації рука-плече	м/с ²	<2,5
Небезпека К	м/с ²	0,2
Мережний кабель	H07RN-F 4x2,5 mm ²	
	№ деталі	Довжина ка- белю
EU	6.649-317.0	8 м

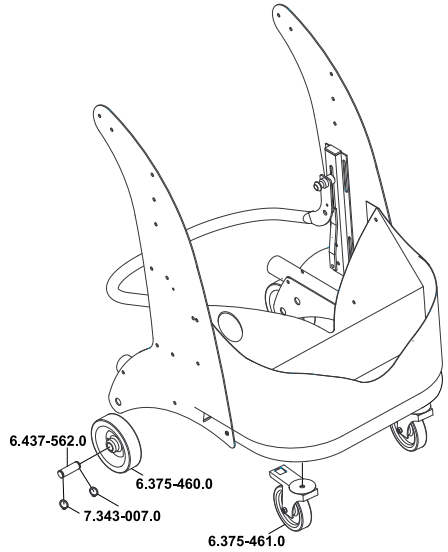
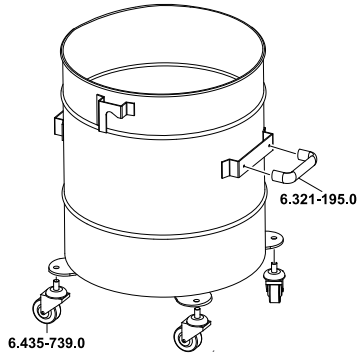
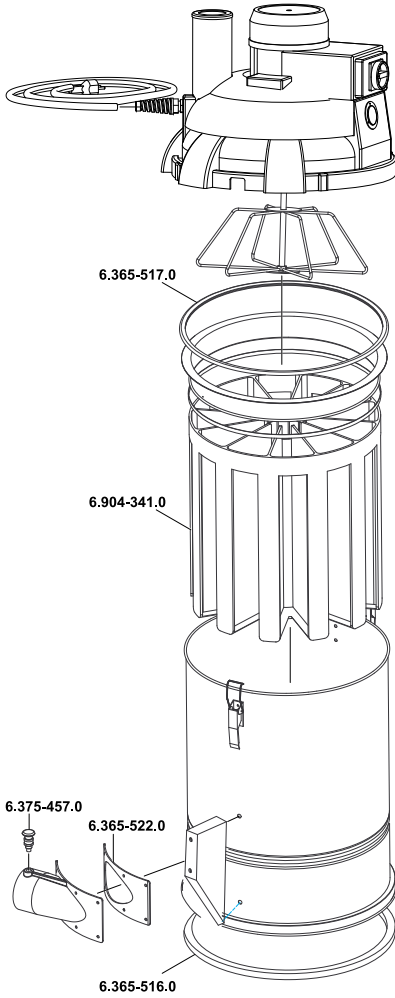



<http://www.kaercher.com/dealersearch>

